



ИНСТРУМЕНТ И ОБОРУДОВАНИЕ
TOOLS AND EQUIPMENT

КАТАЛОГ
CATALOG

2019

Содержание

RU

О компании
Полезная информация
1. Наборы инструментов
2. Трещотки, воротки, адаптеры и удлинители
3. Головки торцевые
4. Биты, головки-биты
5. Ключи гаечные, ключи Г-образные
6. Шарнирно-губцевый инструмент
7. Отвертки
8. Резьбонарезной инструмент и сопутствующий
9. Вспомогательный инструмент
10. Специальный инструмент
11. Съемники подшипников
12. Пневматический инструмент, подготовка воздуха
13. Гаражное оборудование
Для заметок

Contents

EN

About company
Helpful information
1. Tool set
2. Ratchet wrenches, tommy bars, adapters and extension handles
3. Drive socket
4. Bits, socket bits
5. Nut wrenches, L - shaped wrenches
6. Hinged pliers
7. Screwdrivers
8. Thread-cutting tool and accessories
9. Auxiliary tools
10. Special tools
11. Bearing pullers
12. Pneumatic tools
13. Garage equipment
Notes

Treść

PL

O firmie	2
Ważne informacje	3-4
1. Zestawy narzędzi	5-18
2. Grzechotki, klucze, adaptery i przedłużacze	19-22
3. Głowice	23-29
4. Bity, główki bitów	30-32
5. Nut wrenches, L-shaped wrenches	33-41
6. Narzędzia zawiasowe i szczękowe	42-54
7. Wkrętaki	55-59
8. Specjalne narzędzie	60-68
9. Narzędzia do gwintowania i podobne	69-75
10. Narzędzia pomocnicze	76-116
11. Ściągacze łożysk	117-126
12. Narz dzia pneumatyczne	127-158
13. Wyposażenie garażu	159-167
Notatki	168



RU Уважаемый клиент!

Современные условия производства автомобильной техники и механизмов, постоянное внедрение новейших технологий и инновация требуют от производителей слесарного и специального инструмента совершенствовать свою продукцию и идти в ногу с новыми тенденциями, тем самым модернизируя свое производство и улучшая качество своей продукции.

Наша компания, как основной поставщик слесарного инструмента, оборудования и специального инструмента в Республике Беларусь, так и за ее пределами, рада предложить Вам качественный, современный и оптимальный по цене товар в широком ассортименте под собственным брендом **«PARTNER»**.

«PARTNER» – инструмент и оборудование для всех!

За многолетний период работы инструмент под этим брендом, завоевал заслуженное уважение и положительные отзывы со стороны потребителей от частника до юридических лиц.

Увеличение ассортимента товара под брендом **«PARTNER»**, как штучного, так и сложнотехнического оборудования и приспособлений, неизбежно привело к тому, чтобы существенно обновить наш каталог, тем самым упростить Вам задачу в поиске и выборе необходимого инструмента.

Приобретая инструмент, оборудование и приспособления под брендом **«PARTNER»**, позволит Вам выполнить любой, даже самый сложный ремонт, не прилагая при этом больших материальных затрат и сверхспособностей, как в условиях гаража, так и в условиях автосервисных мастерских.

С уважением,

Руководство частного предприятия
«Торговый Дом "Форсаж Инструмент Бел»

EN Dear Customer!

The contemporary situation in manufacturing automobile vehicles and mechanisms, continuous implementation of the most recent technologies and innovations require from bench work and special tool manufacturers to improve their products and to keep pace with new trends, thus updating their own manufacture and improving their production quality.

Our Company that is a leading supplier of bench work tools and equipment and special tools both in the Republic of Belarus and abroad is glad to offer you a wide range of high quality, state-of-the-art and cost-optimal products under our proprietary brand name, **“PARTNER”**.

“PARTNER” means tools and equipment for everybody!

Many years of operation have gained the tools under this brand name a proven respect and positive feedback from our customers, both private persons and legal entities.

The increased range of **“PARTNER”** branded products, both custom-made and complex technical equipment and accessories, has inevitably led to a necessity to update our catalogue, and thus to facilitate your task in choosing and selecting required tools.

Acquiring **“PARTNER”** branded instruments, equipment and accessories will allow you making any repair, including the most complicated one, without great material expenses and super-powers, both in your garage and in a car service station.

Sincerely,

Forsage Instrument Bel Trade House Private
Enterprise Management

PI Szanowny Kliencie!

Współczesne warunki produkcji techniki samochodowej i mechanizmów, wdrażanie cały czas najnowszych technologii i innowacyjność wymagają od producentów instrumentów ślusarskich i specjalistycznych ciągłego doskonalenia swoich wyrobów i dążenia z nowymi tendencjami poprzez modernizację produkcji i polepszanie jakości własnych wyrobów.

Nasza firma, będąca głównym dostawcą ślusarskich instrumentów oraz wyposażenia oraz instrumentów specjalistycznych zarówno w Republice Białoruś jak i poza jej granicami, ma zaszczyt zaproponować Państwu współczesny towar dobrej jakości w optymalnej cenie i szerokim asortymencie pod własną marką **„PARTNER”**.

„PARTNER” to instrument i wyposażenie dla wszystkich!

Przez wiele lat pracy instrument pod tą marką zyskał zasłużony szacunek i pozytywną opinię ze strony użytkowników, zarówno osób prywatnych jak i prawnych.

Poszerzenie asortymentu towarów pod marką **„PARTNER”**, zarówno sprzętu pojedynczego, jak i skomplikowanych technicznych urządzeń i wyposażenia, doprowadziło do tego, żeby zasadniczo unowocześnić nasz katalog, i w ten sposób uprościć Państwu zadanie poszukiwania i doboru właściwych instrumentów.

Nabycie instrumentu, sprzętu i wyposażenia pod marką **„PARTNER”** pozwoli Państwu na wykonanie jakiegokolwiek, nawet najtrudniejszej naprawy, nie ponosząc przy tym dużych wydatków materialnych i nie posiadając nadzwyczajnych talentów, zarówno w warunkach garażowych jak i w warsztatach samochodowych.

Łączymy wyrazy szacunku,

Kierownicy prywatnego przedsiębiorstwa „Dom handlowy "Forsaż Instrument Biel”

	Головка ударная Socket Głowice		Бита TORX Bit TORX Bity TORX		Отвертка ударная Impact screwdriver Wkrętaki udarow
	Головка удлиненная ударная Deep well socket group Głowice		Бита HEX Bit HEX Bity HEX		Пассатижи (плоскогубцы) Pliers (fat pliers) Szczypce
	Головка E-профиль E-profile sockets Nasadka		Бита HEX security Bit HEX security Bity HEX security		Пассатижи (переставные) Pliers (combination) Szczypce nastawne
	Головка-бита TORX Bit socket TORX		Бита SL Bit SL Bity SL		Захват гейферный Clamp hook Śrubokręt-pokrętko
	Головка-бита HEX Bit socket HEX		Бита PH Bit PH Bity PH		Съемник изоляции + обжимка Isolation remover+snap hammer
	Головка-бита SL Bit socket SL		Бита PZ Bit PZ Bity PZ		Молоток Hammer Młotek
	Головка-бита PH Bit socket PH		Бита SPANER Bit SPANER Bity SPANER		Бокорезы Side cutters Przedłużacz elastyczny
	Головка-бита PZ Bit socket PZ		Бита CLUTCH Bit CLUTCH Bity CLUTCH		Утконосы Flat nose pliers Szczypce płaskie
	Бита 3-гранная 3-point screwdriver bit Końcówka śrubokrętu trójgraniastego		Бита 5- лучевая 5-radial screwdriver bit Bity 5		Магнит телескопический Telescoping magnet Chwytnik teleskopowy z magnesem
	Бита 4 - Torq Bit 4 - Torq		Трещотка шарнирная реверсивная Swiveling ratchet handle Grzechotka		Головка-квадрат для масляных пробок Square socket set for oil drain plugs Głowica-kwadrat dla spustowej oleju korków
	Бита 4 - гранная 4-point screwdriver bit Bit 4 - beam		Адаптер-переходник ударный Adapter Adapter-prześciółka		Набор щупов Set of probes Szczelinomierz
	Трещотка реверсивная Reverse ratchet handle		Держатель бит Bit driver Uchwyt bitów		Магнит гибкий Flexible magnet Elastyczny uchwyt magnetyczny
	Отвертка-вороток Tap screwdriver		Адаптер - переходник под шуруповерт Screwdriver adapter / Adapter -prześciółka Держатель бит под шуруповерт/ Screw driver bit holder		Шпильковерт Stud driver Wiertarka szpilek
	Рукоятка-вороток Tap wrench handle		Выколотка / Drive pin punch / Wybijak		Гайколом Nut splitter Rozwalacz nakrętek
	Вороток Т-образный T-shaped tap wrench Pokrętko typu „T”		Кернер Center punch Punktak		Экстракторы Extractors Ekstraktory
	Удлинитель Extension piece Przedłużacze		Пробки масляные Шайбы уплотнительные Oil drain plugs Sealing washers Punktak Podkładki uszczelniające		Резьбомер Thread pitch gauge Wskaźnik skoku gwintu
	Удлинитель гибкий Flexible extension piece Przedłużacze elastyczne		Рукоятка с магнитным битодержателем Handle with magnetic bit driver Pokrętko elastyczne do bitów		Набор клемм Set of terminals Zestaw clem
	Кардан шарнирный Hinged cardan joint Przegub Cardana		Насадка магнитная/ Magnetic cap Nasadka magnetyczna		Отвертка PH Screwdriver PH Śrubokręt PH
	Зубило Chisel Przecinak płaski		Планка магнитная Plank Planck magnetyczna		Отвертка PZ Screwdriver PZ Śrubokręt PZ
	Вороток Г-образный L-shaped tap wrench Pokrętko typu „L”		Разрезной ключ Split wrench Klucz oczkowy półotwarty		Отвертка SL Screwdriver SL Śrubokręt SL
	Вороток шарнирный Articulated tap wrench Pokrętko łamane		Комбинированный ключ Combination wrench Głowa wydłużona		Отвертка-индикатор Screwdriver-indicator Śrubokręt-wskaźnik
	Головка свечная Candle socket Nasadka do świec		Накидной трещоточный ключ Box ratchet wrench Narzędowy klucz grzechotkowy		Сверло по металлу Metal drills Metal wiertła
	Бита SPLINE Bit SPLINE Bity SPLINE		Ключ Г-образный HEX L-shaped HEX wrench Klucze w kształcie litery L HEX		Футорка Втулка Thread bushing Bushing Futorka Tuleja
	Бита RIBE Bit RIBE Bity RIBE		Ключ TORX Г-образный L-shaped TORX wrench Klucze w kształcie litery L-TORX		Приспособление для вкручивания футорок Fixture for threaded bushing twisting-in Urządzenie do przykręcenia futurok

	Съемник-изоляция Isolation remover Ciągacz-izolacji		Ключ шарнирный Hinged hook wrench Klucz zawiasowy
	Метчикодержатель Tap holder Pokr to do gwintowników		Пробник Tester Sonda testowa Strona
	Метчикодержатель Т-образный T-shaped tap holder Pokr to do gwintowniwyk typu „T”		Отвертка-битодержатель Bit driver Wkrętaka z uchwytem do bitów
	Метчик Tapping tools Gwintowniki		Увеличительное стекло Magnifying glass szkło powiększające
	Плашкодержатель Die holder Oprawa do narzynek		Новинки/ New / Nowości
	Плашка Screw die Narzynka		Количество зубов в трещотке Number of teeth in ratchet handle Liczba z byw w grzechotce
	Изолента Insulating tape Taśma izolacyjna		Вес инструмента оборудования Weight of tool equipment Masa narz dzia / sprzętu
	Головка для форсунок Injector socket Głowica do wtryskiwaczy		Упаковка Package Opakowanie
	Фреза Milling tool Frez		Упаковка большая Big package Duże opakowanie
	Резьбовой адаптер Threaded adapter Gwintowany adapter		Градусы Level protractor Kątownik
	Удлинитель жесткий изогнутый/прямой Rigid bent / Straight extension piece Przedłużacz twardy zakrzywiony / prosty		Светодиод Light emitting diode LED
	Шланг с адаптерами для тестера компрессии Hose with adapter for compression tester Wąż z adapterami do testera sprężenia		Цвет Color Kolor
	Лоток магнитный Tray Miska		Внутренний диаметр/ Inner diameter gauge / Średnica zewnętrzna
			Наружный диаметр / Outer diameter gauge / Wewnętrzna zewnętrzna
	Ключ разводной Adjustable spanner Klucz rozsuwany		Напряжение В Voltage (V) Napięcie (V)
	Ножницы многофункциональные Multi-purpose shears Nożyczki uniwersalne		Внутренние стопорные кольца Inner locking rings Wewn trzne pier cienie stopujące
	Нож с лезвием Blade knife Nóż z ostrzem		Внешние стопорные кольца Outer locking rings Zewn trzne pier cienie stopujące
	Рулетка Tape rule Metr (przyrząd pomiarowy)		
	Круглогубцы Round-nose pliers Szczypce o okrągłych noskach		
	Набор шестигранников складных Clasp hex drive set Zestaw składanych sześciokątów		
	Молоток-гвоздодер Claw hammer Młotek do wydzierania gwoździ		
	Ножовка по металлу Piła do metalu		

НАБОРЫ ИНСТРУМЕНТОВ

TOOL SET • ZESTAWY NARZĘDZI

RU EN PL

1



НАБОР ИНСТРУМЕНТОВ • TOOL SET • ZESTAWY NARZĘDZI | 17 PCS

PA-2017 3149 1/4"

	1/4" (L-25 mm)	4,5-4-5-5,5-6-7-8-9-10-11-12-13 mm
	1/4"	+
	1/4"	+
	1/4"	+
	1/4"	50 mm
	1/4"	+

	Размер (мм) Size (mm)			
6	4-13	0,8	—	20



НАБОР ИНСТРУМЕНТОВ • TOOL SET • ZESTAWY NARZĘDZI | 26 PCS

PA-2026 8497 1/4"

	1/4" (L-25 mm)	4-4,5-5-5,5-6-6,5-7-8-9-10-11-12-13-14 mm
	1/4" (L-50 mm)	8-10-11-12-13 mm
	1/4"	+
	1/4"	+
	1/4"	+
	1/4"	50 mm - 100 mm
	1/4"	+

	Размер (мм) Size (mm)			
6	4-14	1,083	—	10



НАБОР ИНСТРУМЕНТОВ • TOOL SET • ZESTAWY NARZĘDZI | 35 PCS

PA-6035 4261 1/4"

	1/4" (L-25 mm)	4-5-6-7-8-9-10-11-12-13-14 mm
	HEX 1/4"	2,5-3-4-5-6-8-10 mm
	SL 1/4"	4-5-5-7 mm
	PH 1/4"	PH.1-PH.2-PH.3-PH.4
	1/4"	+
	1/4"	+
	1/4"	+
	1/4"	50 mm - 100 mm
	1/4"	+
	1/4"	+
		1,5-2-2,5 mm

	Размер (мм) Size (mm)			
6	4-14	1,083	—	12





НАБОР ИНСТРУМЕНТОВ • TOOL SET • ZESTAWY NARZĘDZI | 47 PCS

PA-2047 7750 1/4"

	1/4" (L-25 mm)	4-4,5-5-5,5-6-7-8-9-10-11-12-13-14 mm
	HEX 1/4"	3-4-5-6-7 mm
	TORX 1/4"	T8-T10-T15-T20-T25-T30-T40
	SL 1/4"	4-5,5-7 mm
	PH 1/4"	PH.1-PH.2-PH.3
	PZ 1/4"	PZ.1-PZ.2-PZ.3
	1/4"	+
	1/4"	+
	1/4"	+
	1/4"	50 mm - 100 mm
	1/4"	+
	1/4"	+
	1/4"	1,5-2-2,5 mm

	Размер (мм) Size (mm)			
6	4-14	1,33	—	10

NEW

НАБОР ИНСТРУМЕНТОВ • TOOL SET • ZESTAWY NARZĘDZI | 24 PCS

PA-4024 15199 1/2"

	1/2" (L-38 mm)	10-11-12-13-14-15-16-17-18-19-20-21-22-23-24-27-30-32 mm
	1/2"	21 mm
	1/2"	+
	1/2"	+
	1/2"	125 - 250 mm
	1/2"	+

	Размер (мм) Size (mm)			
6	10-32	4,5	—	5

НАБОР ИНСТРУМЕНТОВ • TOOL SET • ZESTAWY NARZĘDZI | 25 PCS

PA-4025 3155 1/2"

	1/2" (L-38 mm)	9-10-11-12-13-14-15-16-17-18-19-20-21-22-24-27-30-32 mm
	1/2"	+
	1/2"	+
	1/2"	125 mm - 250 mm
	1/2"	380 mm
	1/2"	+

	Размер (мм) Size (mm)			
6	10-32	5,169	—	3



НАБОР ИНСТРУМЕНТОВ • TOOL SET • ZESTAWY NARZĘDZI | 37 PCS

PA-4037 8354 1/2"

	1/2" (L-38 mm)	8-9-10-11-12-13-14-15-16-17-18-19-20-21-22-24-27-30-32 mm
	1/2"	16 mm - 21 mm
	1/2"	+
	1/2"	250 mm
	1/2"	+
	1/2"	+
	1/2"	8-9-10-11-12-13-14-15-16-17-18-19 mm

	Размер (мм) Size (mm)			
6	8-32	—	—	4



НАБОР ИНСТРУМЕНТОВ • TOOL SET • ZESTAWY NARZĘDZI | 45 PCS

PA-4045 7755 1/2"

	1/2" (L-38 mm)	10-11-12-13-14-15-16-17-18-19-20-21-22-23-24-27-30-32 mm
	1/2"	+
	1/2"	+
	1/2"	125 mm - 250 mm
	1/2"	430 mm
	1/2"	+
	1/2"	10-11-12-13-14-15-17-19 mm
		180 mm
		250 mm
		+
	PH	PH.2x40 mm-PH.2x100 mm-PH.3x200 mm
	SL	SL.6x38 mm-SL.6x100 mm
		5-6-8-10 mm

	Размер (мм) Size (mm)			
6	10-32	8,55	—	2



НАБОР ИНСТРУМЕНТОВ • TOOL SET • ZESTAWY NARZĘDZI | 72 PCS

PA-4072 8304 1/4" 1/2"

	1/4" (L-25 mm)	4-5-6-7-8-9-10-11-12-13 mm
	1/4" (L-50 mm)	5-6-7-8-9 mm
	1/4"	+
	1/4"	+
	1/4"	75 mm
	1/4"	+
	1/2"	+
	1/2"	125 mm
	1/2"	16 mm - 21 mm
	1/2"	+
		10-11-12-13-14-15-17-19 mm
		250 mm
		180 mm
		250 mm
		300 gr
	PH	PH.2x200 mm -PH.2x 40 mm-PH.2x 100 mm
	SL	SL.6 mm x40 mm -SL.6 mm x100 mm
	TORX 1/4"	T10-T15-T20-T25-T27-T30-T40
	SL 1/4"	3-4-5-6 mm
	PH 1/4"	PH.1-PH.2-PH.3
		1/4"(F)x1/4"(F) (HEX)
		1,5-2-2,5
	1/2" (L-38 mm)	10-11-12-13-14-15-16-17-19-22-24-27-30-32 mm

	Размер (мм) Size (mm)			
6	4-32	6,88	—	2

НАБОР ИНСТРУМЕНТОВ • TOOL SET • ZESTAWY NARZĘDZI | 77 PCS

PA-4077 8306 1/4" 1/2"

	1/4" (L-25 mm)	4-5-6-7-8-9-10-11-12 mm
	1/4"	+
	1/4"	75 mm
	1/4"	+
	1/4"	+
	1/2"	+
	1/2"	125 mm - 250 mm
	1/2"	16 mm - 21 mm
	1/2"	+
		7-8-9-10-11-12-13-14-15-17-19 mm
	TORX 1/4" (L-25 mm)	T10-T15-T20-T25
	HEX 1/4" (L-25 mm)	3-4-5-6 mm
	SL 1/4" (L-25 mm)	3-4-5-5-7 mm
	PH 1/4" (L-25 mm)	PH.0-PH.1-PH.2-PH.3
	PZ 1/4" (L-25 mm)	PZ.1-PZ.2-PZ.3
		1/4"(F)x1/4"(F) (HEX)
		8x9-10x11-12x13-14x15 mm
		1,5-2-2,5-5-6-8-10 mm
	1/2" (L-38 mm)	10-11-12-13-14-15-17-19-22-24-27-30-32 mm
		3/8"x1/2"

	Размер (мм) Size (mm)			
6	4-32	6,88	—	3

НАБОР ИНСТРУМЕНТОВ • TOOL SET • ZESTAWY NARZĘDZI | 82 PCS

PA-4082 3160 1/4" 1/2"

	1/4" (L-25 mm)	4-4,5-5-5,5-6-7-8-9-10-11-12-13-14 mm
	SL 1/4"	4-5,5-7 mm
	PH 1/4"	PH.1-PH.2
	PZ 1/4"	PZ.1-PZ.2
	HEX	3-4-5-6 mm
	TORX	T8-T10-T15-T20-T25-T30
	1/4"	+
	1/4"	+
	1/4"	+
	1/4"	50 mm - 100 mm
	1/4"	+
	1/4"	+
	1/4"	+
	1/2"(F)x5/16"(F) 1/4"(F)x1/4"(F)HEX	
	HEX 5/16"	8-10-12-14 mm
	TORX 5/16"	T40-T45-T50-T55
	PH 5/16"	PH.3-PH.4
	SL 5/16"	8-10-12 mm
	PZ 5/16"	PZ.3-PZ.4
	1/2" (L-38 mm)	14-15-16-17-18-19-22-23-24-27-30-32 mm
	1/2"	+
	1/2"	125 mm - 250 mm
	1/2"	16 mm - 20 mm
	1/2"	+
	1/2"	8-10-11-12-13-14-17-19-22 mm

	Размер (мм) Size (mm)	KG		
6	4-32	6,5	—	3



НАБОР ИНСТРУМЕНТОВ • TOOL SET • ZESTAWY NARZĘDZI | 94 PCS

PA-4094 9475 1/4" 1/2"

	1/4" (H-25 mm)	4-4,5-5-5,5-6-7-8-9-10-11-12-13-14 mm
	1/4" (H-50 mm)	6-7-8-9-10-11-12-13 mm
	HEX 1/4"	3-4-5-6 mm
	TORX 1/4"	T8-T10-T15-T20-T25-T30
	SL 1/4"	4-5,5-7 mm
	PH 1/4"	PH.1-PH.2
	PZ 1/4"	PZ.1-PZ.2
	1/4"	+
	1/4"	+
	1/4"	+
	1/4"	50 mm - 100 mm
	1/4"	+
	1/2" (H-40 mm)	10-11-12-13-14-15-16-17-18-19-20-21-22-23-24-27-30-32 mm
	1/2" (H-77 mm)	14-15-17-19-22 mm
	HEX 5/16"	7-8-10-12-14 mm
	TORX 5/16"	T40-T45-T50-T55
	SL 5/16"	8-10-12 mm
	PH 5/16"	PH.3-PH.4
	PZ 5/16"	PZ.3-PZ.4
	1/2"	+
	1/2"	125 mm - 250 mm
	1/2"	16 mm - 20 mm
	1/2"	+
	1/2"	+
	1/2"DRx5/16"	

	Размер (мм) Size (mm)	KG		
6	4-32	6,5	—	3



НАБОР ИНСТРУМЕНТОВ • TOOL SET • ZESTAWY NARZĘDZI | 99 PCS

PA-4099 8307 1/4" 1/2"

	1/4" (L-25 mm)	4-5-6-7-8-9-10-11-12-13 mm
	1/4" (L-50 mm)	9-10-11-12-13 mm
	1/4"	+
	1/4"	+
	1/4"	75 mm
	1/4"	+
	1/2"	+
	1/2"	125 mm
	1/2"	16 mm - 21 mm
	1/2"	+
		10-11-12-13-14-15-17-19 mm
		180 mm
		200 mm
		300 gr
	PH	PH.2x40 mm-PH.2x125 mm-PH.3x200 mm
	SL	SL.5x40 mm-SL.5x100 mm
	TORX 1/4"	T10-T15-T20-T25-T27-T30-T40
	PH 1/4"	PH.1-PH.2-PH.3
	SL 1/4"	3-4-5-6 mm
	(HEX)	1/4"(F)x1/4"(F)
		1,5-2-2,5 mm
		1/4"(M)x1/4"(M)
	1/2" (L-38 mm)	10-11-12-13-14-15-17-19-22-24-27-30-32 mm
		+
		+
		6-24 V

	Размер (мм) Size (mm)			
6	4-32	8,1	—	2

НАБОР ИНСТРУМЕНТОВ • TOOL SET • ZESTAWY NARZĘDZI | 108 PCS

PA-40108 771 1/4" 1/2"

	1/4" (L-25 mm)	4-4,5-5-5,5-6-7-8-9-10-11-12-13-14 mm
	1/4" (L-50 mm)	6-7-8-9-10-11-12-13 mm
	1/4" (L-25 mm)	E4-E5-E6-E7-E8
	1/4"	+
	HEX 1/4"	3-4-5-6 mm
	TORX 1/4"	T8-T10-T15-T20-T25-T27-T30
	PH 1/4"	PH.1-PH.2
	SL 1/4"	4-5-5,6,5 mm
	PZ 1/4"	PZ.1-PZ.2
	1/4"	+
	1/4"	+
	1/4"	50 mm - 75 mm
	1/4"	+
		1/2"(F)-5/16"(HEX)
	HEX 5/16"	7-8-10-12-14 mm
	TORX 5/16"	T40-T45-T50-T55-T60
	SL 5/16"	8-10-12 mm
	PH 5/16"	PH.3-PH.4
	PZ 5/16"	PZ.3-PZ.4
	1/2" (L-38 mm)	10-11-12-13-14-15-16-17-18-19-20-21-22-24-27-30-32 mm
	1/2" (L-77 mm)	14-15-17-19-22 mm
	1/2" (L-38 mm)	E10-E11-E12-E14-E16-E18-E20-E24
	1/2"	+
	1/2"	16 mm - 20,6 mm
	1/2"	+
	1/2"	3/8"(F)-1/2"(M)
		1/2"(F)x5/16"(F)(HEX)
		1,5-2-2,5 mm

	Размер (мм) Size (mm)			
6	4-32	7,16	—	3

НАБОР ИНСТРУМЕНТОВ • TOOL SET • ZESTAWY NARZĘDZI | 118 pcs

PA-40118 7736 1/4" 1/2"

	1/4" (L-25 mm)	4-5-6-7-8-9-10-11-12-13 mm
	1/4"	+
	1/4"	+
	1/4"	+
	1/4"	50 mm - 100 mm
	1/4"	125 mm
	1/4"	+
	HEX 5/16"	4-5-6-7-8-10-12 mm
	TORX 5/16"	T10-T20-T25-T27-T30-T40-T45-T50
	PH 5/16"	PH.1-PH.2-PH.3
	SL 5/16"	4-5,5-7 mm
	1/2"	+
	1/2"	75 mm - 250 mm
	1/2" (L-38 mm)	10-11-12-13-14-15-16-17-18-19-20-21-22-23-24-27-30-32 mm
	1/2" (L-38 mm)	E10-E11-E12-E14-E16-E18-E20-E22 mm
	1/2"	+
	1/2"	16 mm - 21 mm
	1/2"	430 mm
	1/2"	6-7-8-9-10-11-12-13-14-15-16-17-19-22-24-27 mm
		180 mm
		250 mm
		300 gr
	PH	PH.2x38 mm-PH.3x200 mm
	SL	SL.6x38 mm-SL.8x200 mm
	TORX 1/4"	T10-T15-T20-T25-T27-T30
	HEX 1/4"	3-4-5-6-7 mm
	PH 1/4"	PH.0-PH.1-PH.2-PH.3
	SL 1/4"	3-4-5-5,5-7 mm
	PZ 1/4"	PZ.1-PZ.2-PZ.3
		1/4"(F)x1/4"(F)
		1/2"(F)-5/16" (F)



	Размер (мм) Size (mm)			
6	4-32	12	—	3

НАБОР ИНСТРУМЕНТОВ • TOOL SET • ZESTAWY NARZĘDZI | 125 pcs

PA-40125 8303 1/4" 1/2"

	1/4" (L-25 mm)	4,5-5-5,5-6-7-8-9-10-11-12-13-14 mm
	1/4" (L-50 mm)	6-7-8-9-10-11-12-13 mm
	1/4" (L-25 mm)	E4-E5-E6-E7-E8
	HEX 1/4"	3-4-5-6 mm
	TORX 1/4"	T10-T15-T20-T25-T27-T30
	SL 1/4"	4-5,5-7 mm
	PH 1/4"	PH.1-PH.2
	PZ 1/4"	PZ.1-PZ.2
	1/4"	+
	1/4"	+
	1/4"	+
	1/4"	50 mm - 100 mm
	1/4"	+
	HEX 5/16"	7-8-10-12-14 mm
	TORX 5/16"	T40-T45-T50-T55-T60
	PH 5/16"	PH.3-PH.4
	SL 5/16"	8-10-12 mm
	PZ5/16"	PZ.3-PZ.4
	SPLINE 5/16"	5-6-8-10-12 mm
	TORX 1/4" (L-25 mm)	+
	1/2"	125 mm - 250 mm
	1/2"	16 mm - 21 mm
	1/2"	+
	1/2"	8-10-11-12-13-14-16-17-18-19 mm
		T10-T15-T20-T25-T27-T30-T40
	1/4" (L-25 mm)	1/4"(F)x1/4"(F)(HEX)
	1/2" (L-38 mm)	1/2" (F)x5/16" (F)(HEX)
		1,5-2-2,5 mm
	1/2" (L-38 mm)	10-11-12-13-14-15-16-17-18-19-21-24-27-30-32 mm
	1/2" (L-77 mm)	14-15-17-19-22 mm
	1/2" (L-38 mm)	E10-E11-E12-E14-E16-E18-E20-E22-E24
		3/8"(F)x1/2"(M)



	Размер (мм) Size (mm)			
6	4-32	9,5	—	2

NEW

	Размер (мм) Size (mm)			
6	8-32	12,6	—	2

НАБОР ИНСТРУМЕНТОВ • TOOL SET • ZESTAWY NARZEDZI | 127 PCS

PA-40127 15200 1/2" 1/4" 3/8"

	1/2" (L-38 mm)	8-10-12-14-15-16-18-20-21-22-23-24-25-26-27-30-32 mm
	1/2" (L-77 mm)	17-19-21 mm
	1/2"	+
	1/2"	+
	1/2"	125 mm
	1/2"	16 - 21 mm
	1/2"	+
	1/4" (L-25 mm)	+
	1/4"	380 mm
	1/4" (L-25 mm)	4-4,5-5-5,5-6-7-8-9-10-11-12-13 mm
	1/4"	+
	1/4"	+
	1/4"	50 mm - 100 mm
	1/4"	125 mm
	1/4"	+
	1/4"	+
	1/4"	1/2"(F)x3/8"(M)
	1/4"	1,5-2-2,5-3-4-5-6-8-10 mm
	1/4"	300 gr
	+	1/4" (F)x1/4" (F)
	1/4" HEX	H2-H3-H4-H5-H5,5-H6
	1/4" TORX	T10-T15-T20-T25-T27-T30
	1/4"	S0-S1-S2-S3
	1/4"	PH.0-PH.1-PH.2-PH.3
	1/4"	PZ.0-PZ.1-PZ.2-PZ.3
	1/4"	SL.3-SL.4-SL.5-SL.5.5-SL.6-SL.7
	1/4"	1/4"(M)HEXx1/4"(F)HEX
	+	SL 6x38 mm-8x150 mm-8x100mm
	+	PH.1x75 mm-2x100 mm-2x38 mm
	+	+
	+	+
	+	+
	+	+
	+	6-24 V
	+	+
	+	2 pcs
	+	2 pcs
	+	+
	+	8-10-11-12-13-14-17-19-22 mm

НАБОР ИНСТРУМЕНТОВ • TOOL SET • ZESTAWY NARZEDZI | 142 PCS

PA-40142 8995 1/4" 3/8" 1/2"

	Размер (мм) Size (mm)			
6	4-32	14,5	—	2

	1/4" (L-25 mm)	4-4,5-5-5,5-6-7-8-9-10 mm
	1/4" (L-25 mm)	E4-E5-E6-E7-E8
	HEX 1/4"	2-3-4-5-6-7-8-10 mm
	TORX 1/4"	T10H-T15H-T20H-T25H-T27H-T30H-T40H
	SL 1/4"	4-5,5-7 mm
	PH 1/4"	PH.0-PH.1-PH.2-PH.3
	PZ 1/4"	PZ.0-PZ.1-PZ.2-PZ.3
	1/4"	+
	1/4"	+
	1/4"	+
	1/4"	50 mm - 100 mm - 150 mm
	1/4"	+
	1/4"	+
	3/8" (L-38 mm)	8-9-10-11-12-13-14-15-16-17-18-19-21-22-24 mm
	3/8"	+
	3/8"	75 - 150 mm
	3/8"	+
	1/2" (L-38 mm)	8-9-10-12-13 -14-15-16-17-18-19-21-22-23-24-27-30-32 mm
	1/2" (L-38 mm)	E10-E12-E14-E16-E20
	1/2"	16 mm - 20,6 mm
	1/2"	+
	1/2"	+
	1/2"	430 mm
	1/2"	75 - 250 mm
	1/4"	+
	3/8"(F)x1/4"(M)	
	3/8"(F)x1/2"(M)	
	2,5-3-4-5-6-7-8-10-12-14 mm	
	10x12 mm	
	6-7-8-9-10-11-12-13-14-15-16-17-18-19-21-22-24 mm	
	8x10-10x11-12x13-17x19	
	PH	PH.1x40 mm-PH.2x150 mm-PH2x100 mm
	SL	SL5.5x40 mm-SL6.5x100 mm
	SL	SL6.5x150 mm
		175 mm
		250 mm
		300 gr

НАБОР ИНСТРУМЕНТОВ • TOOL SET • ZESTAWY NARZĘDZI | 149 pcs

PA-40150 7735 1/4" 1/2"

	1/4" (L-25 mm)	4-5-6-7-8-9-10-11-12-13 mm
	1/4"	+
	1/4"	+
	1/4"	+
	1/4"	50 mm - 100 mm
	1/4"	125 mm
	1/4"	+
	HEX 5/16"	4-5-6-7-8-10-12 mm
	TORX 5/16"	T10-T20-T25-T27-T30-T40-T45-T50
	PH 5/16"	PH.1-PH.2-PH.3
	SL 5/16"	4-5-5-7 mm
	1/2"	+
	1/2"	75 mm - 250 mm
	1/2"	16 mm - 21 mm
	1/2"	430 mm
	1/2"	+
		6-7-8-9-10-11-12-13-14-15-16-17-19-22-24-27 mm
		160 mm
		250 mm
		300 gr
	PH	PH.2x38 mm-PH.3x200 mm-
	SL	SL.6x38 mm-SL.8x200 mm
	TORX 1/4"	T10-T15-T20-T25-T27-T30
	HEX 1/4"	3-4-5-6-7 mm
	SL 1/4"	3-4-5-5-7 mm
	PH 1/4"	PH.0-PH.1-PH.2-PH.3
	PZ 1/4"	PZ.1-PZ.2-PZ.3
		1/4"(F)x1/4"(F) (HEX)
		1/2"(F)x5/16" (F)
	1/2" (L-38 mm)	10-11-12-13-14-15-16-17-18-19-20-21-22-23-24-27-30-32 mm
		+
		3-4-5-6-8 mm
		22 mm - 24 mm
		+

НАБОР ИНСТРУМЕНТОВ • TOOL SET • ZESTAWY NARZĘDZI | 172 pcs

PA-40172 7733 1/4" 1/2"

	1/4" (L-25 mm)	4-4,5-5-5,5-6-7-8-9-10-11-12-13-14 mm
	1/4" (L-50 mm)	6-7-8-9-10-11-12-13 mm
	1/4" (L-25 mm)	E4-E5-E6-E7-E8
	HEX 1/4"	3-4-5-6 mm
	TORX 1/4"	T8-T10-T15-T20-T25-T27-T30
	SL 1/4"	4-5-5-7 mm
	PH 1/4"	PH.1-PH.2
	PZ 1/4"	PZ.1-PZ.2
	1/4"	+
	1/4"	50 mm - 100 mm
	1/4"	+
	1/4"	+
	1/4"	+
	HEX 5/16"	7-8-10-12-14 mm
	TORX 5/16"	T40-T45-T50-T55-T60
	SL 5/16"	8-10-12 mm
	PH 5/16"	PH.3-PH.4
	PZ 5/16"	PZ.3-PZ.4
	1/2"	+
	1/2"	125 mm - 250 mm
	1/2"	16 mm - 21 mm
	1/2"	+
		8-10-11-12-13-14-17-19-22 mm
		160 mm
		180 mm
		250 mm
		6 - 24 V
	PH	PH.2x38 mm-PH.2x100 mm-PH.2x150 mm
	SL	-SL.6x38 mm-SL.6x100 mm-SL.6x150 mm
		1/2"(F)x5/16" (F)
		1,5-2-2,5 mm
	1/2" (L-38 mm)	10-11-12-13-14-15-16-17-18-19-20-21-22-24-27-30-32 mm
	1/2" (L-77 mm)	14-15-17-19-22 mm
	1/2" (L-38 mm)	E10-E11-E12-E14-E16-E18-E20-E24
		3/8"(F)x1/2"(M)
		+
		160 mm
		+
		+
		10"
		160 mm

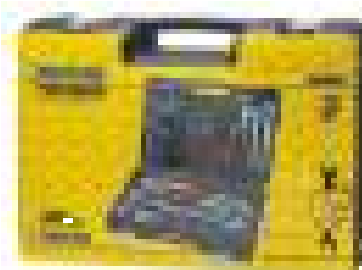

	Размер (мм) Size (mm)			
6	4-32	13	—	2



	Размер (мм) Size (mm)			
6	4-32	12,5	—	—



	Размер (мм) Size (mm)			
6	4-32	10,8	—	—



НАБОР ИНСТРУМЕНТОВ • TOOL SET • ZESTAWY NARZĘDZI | 218 PCS

PA-40218 7727 1/4" 3/8" 1/2"

	1/4" (L-25 mm)	4-4,5-5-5,5-6-7-8-9-10-11-12-13-14 mm
	1/4" (L-50 mm)	4-5-6-8-9-10 mm
	1/4" (L-25 mm)	E4-E5-E6-E7-E8
	HEX 1/4"	3-4-5-6-7-8 mm
	TORX 1/4"	T8-T10-T15-T20-T25-T27-T30-T40
	PH 1/4"	PH.1- PH.2 -PH.3
	SL 1/4"	4-5,5-6,5-7-8 mm
	PZ 1/4"	PZ.1- PZ.2 -PZ.3
	1/4"	+
	1/4"	50 mm - 100 mm
	1/4"	+
	1/4"	+
	1/4"	+
	1/4"	+
	HEX 5/16"	7-8-10-10-12-12-14 mm
	TORX 5/16"	T27-T30-T30-T40-T40-T45-T45-T50-T50-T55-T55-T60
	SL 5/16"	10 mm - 12 mm
	PH 5/16"	PH.3-PH.3-PH.4-PH.4
	PZ 5/16"	PZ.3-PZ.3-PZ.4-PZ.4
	3/8" (L-28 mm)	10-11-12-13-14-15-16-17-18-19 mm
	3/8" (L-63 mm)	10-11-12-13-14-15 mm
	3/8" (L-28 mm)	E8-E10-E12-E14-E16-E18
	3/8"	+
	3/8"	125 mm
	3/8"	+
	TORX 1/2"	T55-T60
	1/2"	+
	1/2"	125 mm - 250 mm
	1/2"	16 mm-16 mm (под ключ) - 21 mm
	1/2"	+
		8-9-10-11-12-13-14-15-16-17-18-19 mm
	TORX 1/4"	T8-T8-T10-T10-T15-T20-T20-T25-T25-T27-T27-T30-T30-T40-T40
		T10H-T15H-T20H-T25H-T27H-T30H-T40H
	HEX 1/4"	2-3-4-5-6-7-8 mm
	SL 1/4"	4-5,5-6,5-7 mm
	PH 1/4"	PH.0-PH.1-PH.2-PH.3
	PZ 1/4"	PZ.0-PZ.1-PZ.2-PZ.3
		1/4"(F)x1/4"(F) (HEX)
	(HEX)	+
	(HEX)	1/2"(F)-5/16" (F)
		1,27-1,27-1,5-1,5-2-2,2,5-3-4-5 mm
	1/2" (L-38 mm)	10-11-12-13-14-15-16-17-19-20-21-22-24-27-30-32 mm
	1/2" (L-77 mm)	16-17-18-19-22 mm
	1/2" (L-38 mm)	E20-E22-E24
		3/8"(F)x1/2"(M)

НАБОР ИНСТРУМЕНТОВ • TOOL SET • ZESTAWY NARZĘDZI | 77 PCS

PA-1077 4256 1/4" 3/8"

	1/4" (L-28 mm)	5-6-7-8-9-10-11-12-13 mm
	3/8" (L-28 mm)	5-6-7-8-9-10-11-12-13-14-15-17-19-22 mm
	3/8"	+
	3/8"	75 mm
	3/8"	16 mm - 21 mm
		1/4"(M)x3/8"(F)
		6-7-8-9-10-11-12-13-14-15-16-17-19 mm
		1,5-2-2,5-3-4-5-5,5-6 mm
		T10-T15-T20-T25-T27-T30-T40
		+
		+
		150 mm
		10 шт
	PH	PH.0x75-PH.1x75-PH.2x100 mm
	SL	SL.3x75-SL.5x75-SL.6x100 mm

	Размер (мм) Size (mm)			
6	5-22	8,5	1	1

НАБОР ИНСТРУМЕНТОВ • TOOL SET • ZESTAWY NARZĘDZI | 75 PCS

PA-1575 4257 **1/4"** **3/8"**

	1/4" (L-25 mm)	4-4,5-5-5,5-6-7-8-9-10-11-12 mm
	3/8" (L-28 mm)	5-6-7-8-9-10-11-12-13-14-15-17-19-21-22 mm
		175 mm
		150 mm
		150 mm
		150 mm
		+
		+
		+
	10"	+
		300 gr
		1,5-2-2,5-3-4-5-6-8-10 mm
		3 m
		+
	PH	PH.1x75 mm - PH.2x100 mm
	SL	SL.5x75 mm - SL.6x100 mm
	HEX 1/4"	H.2-H.3-H.4-H.5-H.6
	TORX 1/4"	T10-T15-T20-T27-T30
	PH 1/4"	PH.2-PH.3
	3/8"	+
	3/8"	75 mm
		3/8"(F)x1/4"(M)
		1/4"(M)x1/4"(M)
		8x9-10x11x12x13x14-15 mm
		+

	Размер (мм) Size (mm)			
6	4-22	8,5	—	1



НАБОР ИНСТРУМЕНТОВ • TOOL SET • ZESTAWY NARZĘDZI | 86 PCS

PA-1586 4254 **1/2"**

	1/2" (L-38 mm)	8-9-10-11-12-13-14-15-16-17-18-19-20-21-22-23-24-27-30-32 mm
	1/2"	+
	1/2"	125 mm - 250 mm
	1/2"	16 mm - 21 mm
		430 mm
	1/2"	+
	PH	PH.1x80 - PH.2x100
	SL	SL.3x75-SL.4x100-SL.6x100-SL.8x150
	1/4" TORX	T10H-T15H-T15H-T20H-T20H-T25H-T25H-T27H-T27H-T30H-T30H-T40H-T45H-T50H
	1/4" HEX	2-3-4-5-6-8-10 mm
		175 mm
		150 mm
		250 mm
		1,5-2-2,5-3-4-5-5,5-6-8-10 mm
		6-7-8-9-10-11-12-13-14-15-16-17-18-19-20-21-22 mm
		160 mm
		+
		250 mm
		225 mm

	Размер (мм) Size (mm)			
8-32	16,8	1	1	



NEW



НАБОР ИНСТРУМЕНТОВ • TOOL SET • ZESTAWY NARZĘDZI | 21 PCS

PA-6213-5 18752 3/4"

	3/4"	19-21-22-23-24-26-27-30-32-34-36-38-41-46-48-50mm
	3/4"	100 mm
	3/4"	420 mm
	3/4"	100 mm - 200 mm

	Размер (мм) Size (mm)			
6	19-50	11	—	2

НАБОР ИНСТРУМЕНТОВ • TOOL SET • ZESTAWY NARZĘDZI | 17 PCS

PA-5517 4259

		3 m
		100 V - 250 V L-135 mm
	SL	5x75 mm - 6x100 mm
	PH	PH.1x75 mm - PH.2x100 mm
		150 mm
		0 - 20 mm (Захват /Clamp)
		+
		+
		+
	HEX	2-2,5-3-4-5-6 mm

6	1,2	—	2



НАБОР ИНСТРУМЕНТОВ • TOOL SET • ZESTAWY NARZĘDZI | 25 PCS

PA-5025 4336

	10-11-12-13-14-17-19 mm
	160 mm
	175 mm
	2 pcs
	220 V
PH	PH.1x75 mm
	PH.2x100 mm
SL	SL.3x75 mm
	SL.5x100 mm
	SL.6x125 mm
	250 mm
	300 gr
HEX	2 - 2,5-3-4-5-6 mm

6	3,33	—	—



НАБОР ИНСТРУМЕНТОВ • TOOL SET • ZESTAWY NARZĘDZI | 63 PCS

PA-5063 4430

	1/4" (L-25 mm)	4-5-6-7-8-9-10-11-12 mm
	1/4"	+
HEX 1/4"		4-5-6 mm
TORX 1/4"		T15-T20-T25-T30
SL 1/4"		4 mm - 5 mm
PH 1/4"		PH.1 - PH.2
		1/4"(F)x1/4"(M)
		+
		10 pcs
SL		5x75 mm - 6 x100 mm
PH		PH.1x75 mm - PH.2x100 mm
	1/4"	215 mm
		3 m
		+
		250 mm
		+
		8-9-10-11-12-13-14 -17 mm
		200 mm
		160 mm
		60 mm
		1,5-2-2,5-3-4-5-6-8-10 mm

6	5,3	7	1



ТРЕЩОТКИ • ВОРОТКИ • АДАПТЕРЫ • УДЛИНИТЕЛИ

RATCHET WRENCHES • TOMMY BARS • ADAPTERS • EXTENSION HANDLES
GRZECHOTKI • KLUCZE • ADAPTERY • PRZEDŁUŻACZE

RU EN PL DE FR ES

2



ТРЕЩОТКА С ПРОРЕЗИНЕННОЙ РУЧКОЙ • RATCHET HANDLE • GRZECHOTKA

Артикул Item	Код №				
PA-80245	2039	1/4"	0,158	20	120
PA-80345	2665	3/8"	0,374	20	50
PA-80445	1959	1/2"	0,62	20	50



РЕМКОМПЛЕКТ К ТРЕЩОТКЕ • RATCHET WRENCH REPAIR SET • CZĘŚCI ZAMIENNE DO GRZECHOTKI ARTYKUŁ

Артикул Item	Код №				
PA-80245-P	7241	1/4"	—	—	—
PA-80345-P		3/8"	—	—	—
PA-80445-P	7250	1/2"	—	—	—



ТРЕЩОТКА С ПРОРЕЗИНЕННОЙ РУЧКОЙ • RATCHET HANDLE • GRZECHOTKA

Артикул Item	Код №				
PA-80272	9478	1/4"	0,12	20	120
PA-80372	9477	3/8"	0,27	10	60
PA-80472	9476	1/2"	0,53	10	40

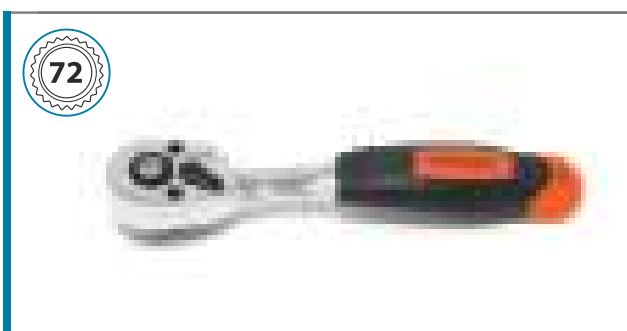

РЕМКОМПЛЕКТ К ТРЕЩОТКЕ • RATCHET WRENCH REPAIR SET • CZĘŚCI ZAMIENNE DO GRZECHOTKI ARTYKUŁ

Артикул Item	Код №				
PA-80272-P	2716	1/4"	0,12	—	—
PA-80372-P	8623	3/8"	0,27	—	—
PA-80472-P	2723	1/2"	0,53	—	—



ТРЕЩОТКА С ПРОРЕЗИНЕННОЙ ПРОТИВОСКОЛЬЗЯЩЕЙ РУЧКОЙ • RUBBER ANTISLIP HANDGRIP

Артикул Item	Код №				
PA-802B72	2448	1/4"	0,138	72	12
PA-803B72	2449	3/8"	0,291	48	6
PA-804B72	2450	1/2"	0,527	36	6





72

ТРЕЩОТКА В ОБЛЕГЧЕННОМ КОРПУСЕ • QUICK RELEASE RATCHET HANDLE • GRZECHOTKA

Артикул Item	Код №				
PA-802P72 2445	1/4"	0,138	12	72	
PA-803P72 2446	3/8"	0,291	6	48	
PA-804P72 2447	1/2"	0,527	6	36	



72

ТРЕЩОТКА В ОБЛЕГЧЕННОМ КОРПУСЕ • QUICK RELEASE RATCHET HANDLE • GRZECHOTKA

Артикул Item	Код №				
PA-802R72 2443	1/4"	0,138	12	72	
PA-804R72 2444	1/2"	0,527	6	36	



72

ТРЕЩОТКА ДВУХСТОРОННЯЯ • DOUBLE-SIDED RATCHET HANDLE • GRZECHOTKA DWUSTRONNA

Артикул Item	Код №				
PA-802U72 2451	1/4" - 3/8"	0,229	—	—	



72

ТРЕЩОТКА ШАРНИРНАЯ С ПРОРЕЗИНЕННОЙ РУЧКОЙ • FLEXIBLE RATCHET HANDLE / ROUND HEAD • GRZECHOTKA Z OBROTOWĄ GŁOWICĄ

Артикул Item	Код №				
PA-80272F 3015	1/4"	0,34	—	—	
PA-80372F 3017	3/8"	0,34	10	30	
PA-80472F 3010	1/2"	0,34	10	50	



72

РЕМКОМПЛЕКТ К ТРЕЩОТКЕ • RATCHET WRENCH REPAIR SET • CZĘŚCI ZAMIENNE DO GRZECHOTKI ARTYKUŁ

Артикул Item	Код №				
PA-80472F-P 2693	1/2"	—	—	—	

2. ТРЕЩОТКИ, ВОРОТКИ, АДАПТЕРЫ, УДЛИНИТЕЛИ • RATCHET WRENCHES, TOMMY BARS, ADAPTERS AND EXTENSION HANDLES • GRZECHOTKI, KLUCZE, ADAPTERY I PRZEDŁUŻKI

ВОРОТОК ШАРНИРЫЙ • FLEXIBLE HANDLE • POKRĘTŁO ŁAMANE

Артикул Item	Код №					
PA-509415	844	1/2"	380	0,974	5	20
PA-509418	845	1/2"	450	1,124	5	20
PA-509424	596	1/2"	600	1,35	—	—
PA-509640	398	3/4"	1000	3,828	3	6
PA-509840	597	1"	1000	3,833	—	—

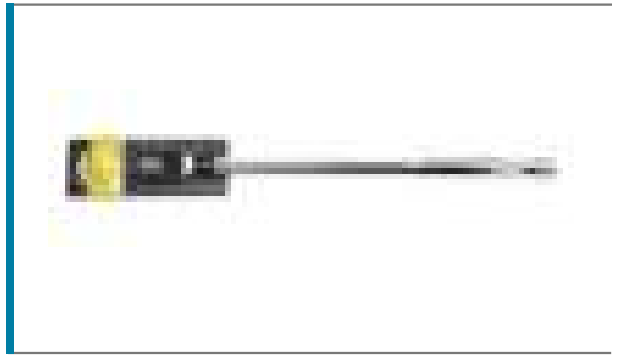

ЗАПЧАСТИ К ВОРОТКУ • SPARE PARTS FOR TAP WRENCH • CZĘŚCI ZAMIENNE DOPOKR TKI

Артикул Item	Код №			
PA-5096P	375	0,472	1	25
PA-5098P	381	0,707	1	15
PA-5094P	383	0,18	1	100



АДАПТЕР - ПЕРЕХОДНИК ДЛЯ ГОЛОВОК ПОД ШУРУПОВЕРТ • ADAPTER FOR SCREW DRIVING MACHINE • ADAPTER PRZEJ CIOWYDO ŚRUBOKRĘTA

Артикул Item	Код №				
PA-8092250	2050	1/4"	0,01	—	—
PA-8092350	2348	3/8"	0,022	—	—
PA-8092450	2395	1/2"	0,032	10	500

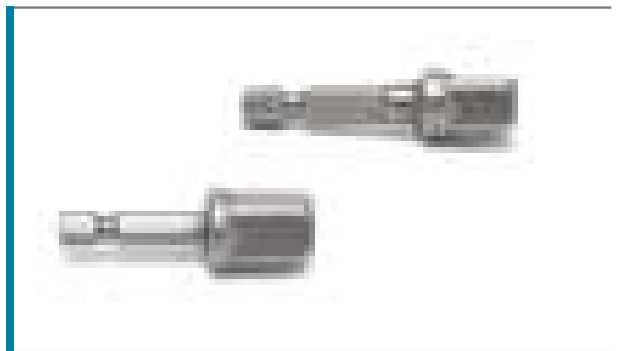

ГОЛОВКИ ТОРЦЕВЫЕ ▪

DRIVE SOCKET ▪ NASADKA SZEŚCIOKĄTNA ▪ SECHSKANTENSCHLÜSSEL ▪
DOUILLECOURTE ▪ BOQUILLAHEXAGONALCO

RU EN PL DE FR ES

3



ГОЛОВКИ ТОРЦЕВЫЕ УДАРНЫЕ • HEXAGONAL IMPACT SOCKET • NASADKA UDAROWA SZEŚCIOKĄTNA
 KRAFTSCHRAUBER-EINSATZ • DOUILLEÀCHOC • BOQUILLA DE PERCUSIÓN

Артикул Item	Код №	Размер (мм) Size (mm)			
PA-44508	13033	8	0,075	20	100
PA-44509	13034	9	0,075	20	100
PA-44510	13035	10	0,075	20	100
PA-44511	13036	11	0,077	20	100
PA-44512	13037	12	0,078	20	100
PA-44513	13038	13	0,08	20	100
PA-44514	13039	14	0,079	20	100
PA-44515	13040	15	0,088	20	100
PA-44516	13041	16	0,085	20	100
PA-44517	13042	17	0,103	20	100
PA-44518	13043	18	0,111	20	100
PA-44519	13044	19	0,115	20	100
PA-44520	13045	20	0,13	20	100
PA-44521	13046	21	0,123	20	100
PA-44522	13047	22	0,132	20	100
PA-44523	13048	23	0,16	20	100
PA-44524	13049	24	0,168	20	100
PA-44525	13050	25	0,162	—	100
PA-44526	13051	26	0,19	—	100
PA-44527	13052	27	0,195	—	100
PA-44528	13053	28	0,215	—	100
PA-44530	13054	30	0,205	—	100
PA-44532	13055	32	0,252	—	100
PA-44534	13056	34	0,313	—	40
PA-44536	13057	36	0,332	—	40

1/2"

 ГОЛОВКИ ТОРЦЕВЫЕ УДАРНЫЕ ГЛУБОКИЕ • HEXAGONAL DEEP IMPACT SOCKET • NASADKA UDAROWA SZEŚCIOKĄTNA
 DŁUGA • KRAFTSCHRAUBER-EINSATZ/LAN • DOUILLEPROFONDEÀCHOC • BOQUILLA DE PERCUSIÓN

Артикул Item	Код №	Размер (мм) Size (mm)			
PA-4458508	13058	8	0,13	10	50
PA-4458509	13059	9	0,135	10	50
PA-4458510	13060	10	0,145	10	50
PA-4458511	13061	11	0,145	10	50
PA-4458512	13062	12	0,156	10	50
PA-4458513	13063	13	0,162	10	50
PA-4458514	13064	14	0,164	10	50
PA-4458515	13065	15	0,167	10	50
PA-4458516	13066	16	0,164	10	50
PA-4458517	13067	17	0,195	10	50
PA-4458518	13068	18	0,225	10	50
PA-4458519	13069	19	0,21	10	50
PA-4458520	13070	20	0,245	10	50
PA-4458521	13071	21	0,255	10	50
PA-4458522	13072	22	0,27	10	50
PA-4458523	13073	23	0,26	10	50
PA-4458524	13074	24	0,305	10	50

1/2"



ГОЛОВКИ ТОРЦЕВЫЕ УДАРНЫЕ ГЛУБОКИЕ • HEXAGONAL DEEP IMPACT SOCKET • NASADKA UDAROWA SZEŚCIOKĄTNA DŁUGA • KRAFTSCHRAUBER-EINSATZ.LAN • DOUILLEPROFONDEÁCHOC • BOQUILLA DE PERCUSIYN

1/2"



Артикул Item	Код №	Размер (мм) Size (mm)	KG		
PA-4458525	13075	25	0,31	—	50
PA-4458526	13076	26	0,34	—	50
PA-4458527	13077	27	0,363	—	50
PA-4458528	13078	28	0,385	—	50
PA-4458529	13079	29	0,33	—	50
PA-4458530	13080	30	0,43	—	50
PA-4458532	13081	32	0,447	—	50
PA-4458534	13082	34	0,487	—	20
PA-4458536	13083	36	0,515	—	20
PA-4458538	13084	38	0,635	—	20

ГОЛОВКИ ТОРЦЕВЫЕ • DRIVE SOCKET • NASADKA SZEŚCIOKĄTNA • SECHSKANTENSCHLÜSSEL • DOUILLECOURTE • BOQUILLAHXAGONALCO

3/4" **NEW**

Артикул Item	Код №	Размер (мм) Size (mm)	KG		
PA-56519	25577	19	0,22	1	100
PA-56521	25578	21	0,23	1	100
PA-56522	25579	22	0,23	1	100
PA-56524	25580	24	0,23	1	100
PA-56527	25581	27	0,24	1	100
PA-56530	25582	30	0,27	1	100
PA-56532	25583	32	0,28	1	100
PA-56533	25584	33	0,37	1	60
PA-56534	25585	34	0,38	1	50
PA-56535	25586	35	0,38	1	50
PA-56536	25587	36	0,42	1	60
PA-56538	25588	38	0,45	1	50
PA-56541	25589	41	0,56	1	40
PA-56546	25590	46	0,72	1	40
PA-56550	25591	50	0,92	1	25

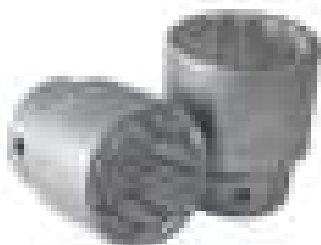
ГОЛОВКИ ТОРЦЕВЫЕ • DRIVE SOCKET • NASADKA SZEŚCIOKĄTNA • SECHSKANTENSCHLÜSSEL • DOUILLECOURTE • BOQUILLAHXAGONALCO

3/4" **NEW**

Артикул Item	Код №	Размер (мм) Size (mm)	KG		
PA-56919	25592	19	0,22	1	100
PA-56921	25593	21	0,23	1	100
PA-56922	25594	22	0,23	1	100
PA-56924	25595	24	0,23	1	100
PA-56927	25596	27	0,24	1	100
PA-56930	25597	30	0,27	1	100
PA-56932	25598	32	0,28	1	100
PA-56933	25599	33	0,37	1	60
PA-56934	25600	34	0,38	1	50
PA-56935	25601	35	0,38	1	50
PA-56936	25602	36	0,42	1	60
PA-56938	25603	38	0,45	1	50
PA-56941	25604	41	0,56	1	25
PA-56946	25605	46	0,72	1	25
PA-56950	25606	50	0,92	1	40

ГОЛОВКИ ТОРЦЕВЫЕ УДАРНЫЕ • HEXAGONAL IMPACT SOCKET • NASADKA UDAROWA SZEŚCIOKĄTNA
 KRAFTSCHRAUBER-EINSATZ • DOUILLEÁCHOC • BOQUILLA DE PERCUSIÓN

Артикул Item	Код №	Размер (мм) Size (mm)	KG		
PA-46517	12999	17	0,28	—	40
PA-46519	13000	19	0,311	—	40
PA-46521	13001	21	0,31	—	40
PA-46522	13002	22	0,312	—	40
PA-46524	13003	24	0,33	—	40
PA-46527	13004	27	0,36	—	40
PA-46530	13005	30	0,355	—	40
PA-46532	13006	32	0,37	—	40
PA-46533	13007	33	0,39	—	40
PA-46534	13008	34	0,42	—	40
PA-46535	13009	35	0,46	—	40
PA-46536	13010	36	0,46	—	40
PA-46538	13011	38	0,5	—	40
PA-46541	13012	41	0,52	—	40

 ГОЛОВКИ ТОРЦЕВЫЕ УДАРНЫЕ ГЛУБОКИЕ • HEXAGONAL DEEP IMPACT SOCKET • NASADKA UDAROWA SZEŚCIOKĄTNA
 DLUGA • KRAFTSCHRAUBER-EINSATZ/LAN • DOUILLEPROFONDEÁCHOC • BOQUILLA DE PERCUSIÓN

Артикул Item	Код №	Размер (мм) Size (mm)	KG		
PA-46510017	13013	17	0,523	—	20
PA-46510018	13015	18	0,59	—	20
PA-46510019	13016	19	0,523	—	20
PA-46510021	13018	21	0,535	—	20
PA-46510022	13020	22	0,535	—	20
PA-46510024	13022	24	0,594	—	20
PA-46510027	13023	27	0,625	—	20
PA-46510030	13024	30	0,656	—	20
PA-46510032	13025	32	0,712	—	20
PA-46510033	13026	33	0,708	—	20
PA-46510034	13027	34	0,77	—	20
PA-46510035	13028	35	0,75	—	20
PA-46510036	13029	36	0,815	—	20
PA-46510038	13030	38	0,87	—	20
PA-46510040	13031	40	0,943	—	20
PA-46510041	13032	41	0,91	—	20
PA-46510042	13085	42	0,98	—	16
PA-46510043	13086	43	1,025	—	16
PA-46510044	13087	44	1,115	—	16
PA-46510045	13088	45	1,14	—	16
PA-46510046	13089	46	1,23	—	16
PA-46510048	13090	48	1,3	—	16
PA-46510050	13091	50	1,425	—	9
PA-46510052	13092	55	1,665	—	9
PA-46510055	13093	52	1,63	—	9
PA-46510058	13094	58	1,585	—	9
PA-46510060	13095	60	1,74	—	9
PA-46510065	13096	65	2,02	—	9
PA-46510070	13097	70	2,665	—	4

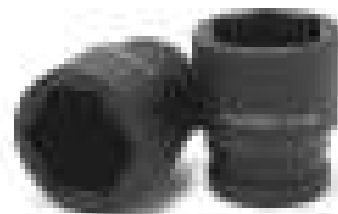
3/4"

3/4"



1"

ГОЛОВКИ ТОРЦЕВЫЕ УДАРНЫЕ • HEXAGONAL IMPACT SOCKET • NASADKA UDAROWA SZESCIOKĄTNA • KRAFTSCHRAUBER-EINSATZ • DOUILLEÁCHOC • BOQUILLA DE PERCUSIÓN

Артикул Item	Код №	Размер (мм) Size (mm)	KG		
PA-48517	12970	17	0,51	—	20
PA-48519	12971	19	0,48	—	20
PA-48521	12972	21	0,56	—	20
PA-48522	12973	22	0,565	—	20
PA-48524	12974	24	0,58	—	20
PA-48527	12975	27	0,595	—	20
PA-48530	12976	30	0,615	—	20
PA-48532	12977	32	0,677	—	20
PA-48533	12978	33	0,686	—	20
PA-48534	12979	34	0,69	—	20
PA-48535	12980	35	0,718	—	20
PA-48536	12981	36	0,713	—	20
PA-48538	12982	38	0,706	—	20
PA-48541	12983	41	0,784	—	20

1"

ГОЛОВКИ ТОРЦЕВЫЕ УДАРНЫЕ ГЛУБОКИЕ • HEXAGONAL DEEP IMPACT SOCKET • NASADKA UDAROWA SZESCIOKĄTNA DŁUGA • KRAFTSCHRAUBEREINSATZ, LAN • DOUILLEPROFONDEÁCHOC • BOQUILLA DE PERCUSIYN

Артикул Item	Код №	Размер (мм) Size (mm)	KG		
PA-48510017	12984	17	0,565	—	20
PA-48510019	12985	19	0,59	—	20
PA-48510021	12986	21	0,635	—	20
PA-48510022	12987	22	0,65	—	20
PA-48510024	12988	24	0,755	—	20
PA-48510027	12989	27	0,765	—	20
PA-48510030	12990	30	0,83	—	20
PA-48510032	12991	32	0,912	—	20
PA-48510033	12992	33	0,925	—	20
PA-48510034	12993	34	0,897	—	20
PA-48510035	12994	35	0,91	—	20
PA-48510036	12995	36	0,938	—	20
PA-48510038	12996	38	1,04	—	20
PA-48510040	12997	40	1,03	—	20
PA-48510041	12998	41	1,077	—	20
PA-48510042	13098	42	1,1	—	16
PA-48510043	13099	43	1,2	—	16
PA-48510044	13100	44	1,24	—	16
PA-48510045	13101	45	1,3	—	16
PA-48510046	13102	46	1,3	—	16
PA-48510048	13103	48	1,36	—	16
PA-48510050	13104	50	1,4	—	9
PA-48510052	13105	52	1,48	—	9
PA-48510055	13106	55	1,585	—	9
PA-48510058	13107	58	1,72	—	9
PA-48510060	13108	60	1,71	—	9
PA-48510065	13109	65	1,97	—	9

ГОЛОВКИ ТОРЦЕВЫЕ УДАРНЫЕ ГЛУБОКИЕ • HEXAGONAL DEEP IMPACT SOCKET • NASADKA UDAROWA SZEŚCIOKĄTNA DŁUGA • KRAFTSCHRAUBER-EINSATZ, LAN • DOUILLEPROFONDEÁCHOC • BOQUILLA DE PERCUSIYN

Артикул Item	Код №	Размер (мм) Size (mm)	KG		
PA-48510070	13110	70	2,16	—	4
PA-48510075	13111	75	2,31	—	4
PA-48510080	13112	80	3,715	—	4
PA-48510085	13113	85	3,175	—	4
PA-48510090	13114	90	4,151	—	4
PA-48510095	13115	95	4,77	—	4
PA-485100100	13116	100	5,714	—	4
PA-485100105	13117	105	6,74	—	4
PA-485100110	13118	110	7,7	—	4
PA-485100115	13119	115	7,79	—	4
PA-485100120	13120	120	8,76	—	4

ГОЛОВКА ТОРЦЕВАЯ УДАРНАЯ ДЛЯ ФУТОРКИ • DRIVE IMPACT SOCKET FOR A THREADED SLEEVE • GŁOWICA CZOŁOWA UDERZENIOWA DLA FUTORKI STRONA

Артикул Item	Код №	Размер (мм) Size (mm)	KG		
PA-46510017sq	13014	17	0,54	—	20
PA-46510019sq	13017	19	0,605	—	20
PA-46510021sq	13019	21	0,626	—	20
PA-46510022sq	13021	22	0,708	—	20

НАБОР ГОЛОВОК УДЛИНЕННЫХ • DEEP WELL SOCKET SET • ZESTAW PODŁUŻNYCH GŁOWIC STRONA

В МЕТАЛЛИЧЕСКОМ кейсе / IN METAL CASE

8 PCS

Артикул Item	Код №	Размер (мм) Size (mm)	KG		
PA-4208	7754	10-11-12-13-14-17-19-22	11,405	—	—

НАБОР ГОЛОВОК УДАРНЫХ • IMPACT SOCKET SET • KRAFTSCHRAUBEREINSÄTZE • SET DE DOUILLES Á CHOC • JUEGO DE BOQUILLAS DE PERCUSIÓN CORTAS

В МЕТАЛЛИЧЕСКОМ кейсе / IN METAL CASE

12 PCS

Артикул Item	Код №	Размер (мм) Size (mm)	KG		
PA-4121MPB	15211	10-12-13-14-15-16-17-18-19-21-22-24	1,46	1	10

1"

3/4"

1/2"

NEW 1/2"



1/2" NEW

 НАБОР ГОЛОВОК УДАРНЫХ • IMPACT SOCKET SET • KRAFTSCHRAUBEREINSÄTZE
 SET DE DOUILLES À CHOC • JUEGO DE BOQUILLAS DE PERCUSIÓN CORTAS

В МЕТАЛЛИЧЕСКОМ КЕЙСЕ / IN METAL CASE

17 PCS

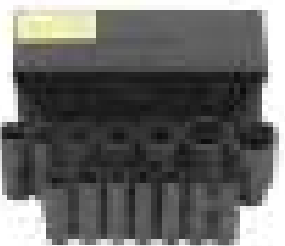
Артикул Item	Код №	Размер (мм) Size (mm)	KG	1	4
PA-4172MPB	15210	10-12-13-14-15-16-17-18-19-21-22-24-27-30-32-34-36	2,9	1	4

1/2" NEW

 НАБОР ГОЛОВОК УДАРНЫХ ГЛУБОКИХ • IMPACT SOCKET SET • ZESTAW NASADEK UDAROWYCH
 KRAFTSCHRAUBER-EINSÄTZE • SET DE DOUILLES À CHOC • JUEGO DE BOQUILLAS DE PERCUSIYN CORTAS

В МЕТАЛЛИЧЕСКОМ КЕЙСЕ / IN METAL CASE

14 PCS

Артикул Item	Код №	Размер (мм) Size (mm)	KG	1	4
PA-4141MPB	15213	11-12-13-14-15-17-18-19-21-22-24-27-30-32	3,735	1	4

1/2" NEW

 НАБОР ГОЛОВОК УДАРНЫХ ГЛУБОКИХ • IMPACT SOCKET SET • ZESTAW NASADEK UDAROWYCH
 KRAFTSCHRAUBER-EINSÄTZE • SET DE DOUILLES À CHOC • JUEGO DE BOQUILLAS DE PERCUSIYN CORTAS

В МЕТАЛЛИЧЕСКОМ КЕЙСЕ / IN METAL CASE

17 PCS

Артикул Item	Код №	Размер (мм) Size (mm)	KG	1	4
PA-417782MPB	15212	10-12-13-14-15-16-17-18-19-21-22-24-27-30-32-34-36	4,96	1	2

БИТЫ, ГОЛОВКИ-БИТЫ •

BITS • SOCKET BITS
BITY • GŁÓWKI BITÓW

RU EN PL DE FR ES

4



БИТА • BIT • KOŃCÓWKA

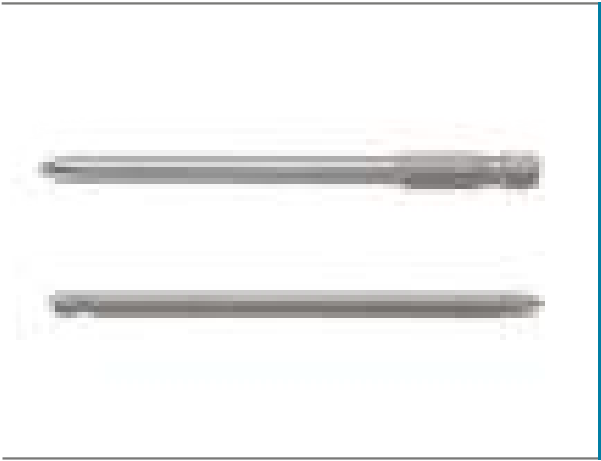

Артикул Item	Код №	Размер (мм) Size (mm)	KG	10	500
PA-711001P	2586	1/4" PH.1x100	0,017	10	500
PA-710502P	2626	1/4" PH.2x50	0,012	—	—
PA-711002P	2627	1/4" PH.2x100	0,023	—	—
PA-711502P	2629	1/4" PH.2x150	0,034	10	500



БИТА ДВУХСТОРОННЯЯ • DOUBLE-ENDED BIT • BIT DWUSTRONNY STRONA

Артикул Item	Код №	Размер (мм) Size (mm)	KG	10	400
PA-150502P	2405	1/4" PH.3 x PH2 x 75 mm	0,011	10	500
PA-150752P	2529	1/4" PH.2 x PH2 x 75 mm	0,017	10	400
PA-151002P	2530	1/4" PH.2 x PH2 x 100 mm	0,024	—	—
PA-151502P	2532	1/4" PH.2 x PH2 x 150 mm	0,039	—	—



НАБОР БИТ С БИТОДЕРЖАТЕЛЕМ • SCREWDRIVER BIT • KOŃCZYWKA ŚRUBOKRĘTOWA

67 PCS

Артикул Item	Код №	Размер Size	KG	360	1/48
PA-AX24067	19351	□ SL: 2-3-4-4-5-5-5-6-7 mm ⊕ PH: 0x2шт-1x2шт-2x2шт-3-3шт ⊕ PZ: 0x3шт-1x3шт-2x6шт-3x3шт ⚙ TORX: T8-T9-T10-T15-T20-T25-T27-T30-T35-T40 ○ HEX: 1.5-2-2.5-3-3.5-4-4.5-5-5.5-6 ○ HEX: 1/16"- 5/64"- 3/32"- 7/64"- 1/8"-9/64"-5/32"-3/16"-7/32"-1/4" ⊙ S0-S1-S2-S3 ⊕ 1/4"(M)(HEX)x1/4"(M)	0,37	360	1/48



НАБОР ГОЛОВКИ-БИТ ДЛЯ КРОВЕЛЬНЫХ БОЛТОВ • BIT SOCKET KIT FOR ROOF BOLTS • ZESTAW GŁOWIC-BITÓW DO ŚRUB DACHOWYCH STRONA





5 PCS

ПОД ШУРУПОБЕРТ / FOR THE SCREWDRIVER

Артикул	Размер (мм) Size (mm)	KG	100
PA-1064	6-8-10-11-12	0,13	100

НАБОР БИТ-НАСАДОК УДАРНЫХHEX • SCREWDRIVER BIT SET • ZESTAW KOŃCÓWEK ŚRUBOKRĘTOWYCH





8 PCS

Артикул Item	Код №		Размер (мм) Size (mm)			
PA-NA1133	2453	1/2"	5-6-8-10-12-14-17-19	1,36	—	10



НАБОР БИТ-НАСАДОК УДАРНЫХTORX • SCREWDRIVER BIT SET • ZESTAW KOŃCÓWEK ŚRUBOKRĘTOWYCH

9 PCS

Артикул Item	Код №		Размер (мм) Size (mm)			
PA-NA1135	2454	1/2"	T20-T25-T30-T40-T45-T50-T55-T60-T70	1,18	—	10



КЛЮЧИ ГАЕЧНЫЕ, КЛЮЧИ Г-ОБРАЗНЫЕ •

NUT WRENCHES, L-SHAPED WRENCHES • NUT WRENCHES, L-SHAPED WRENCHES

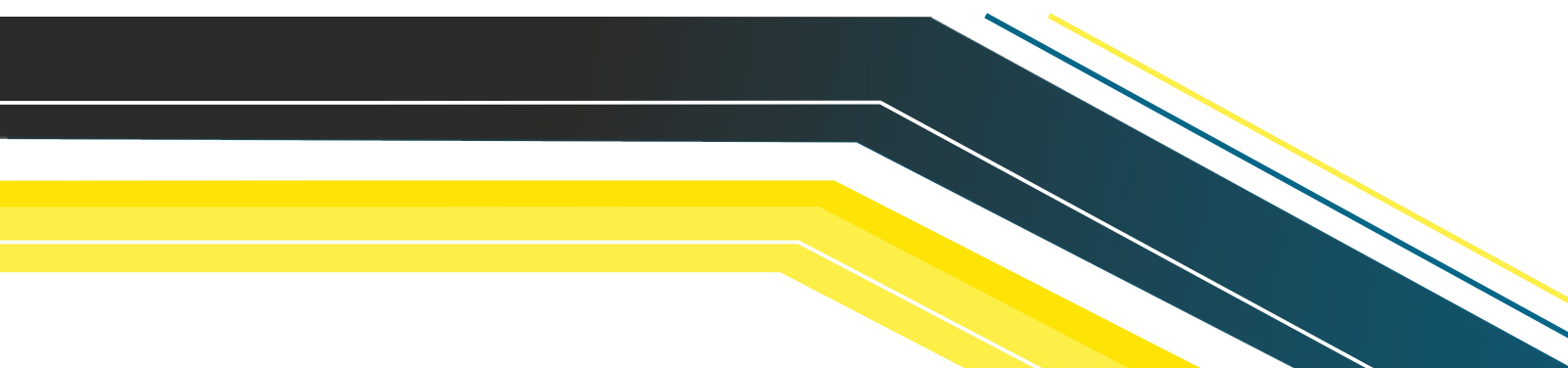
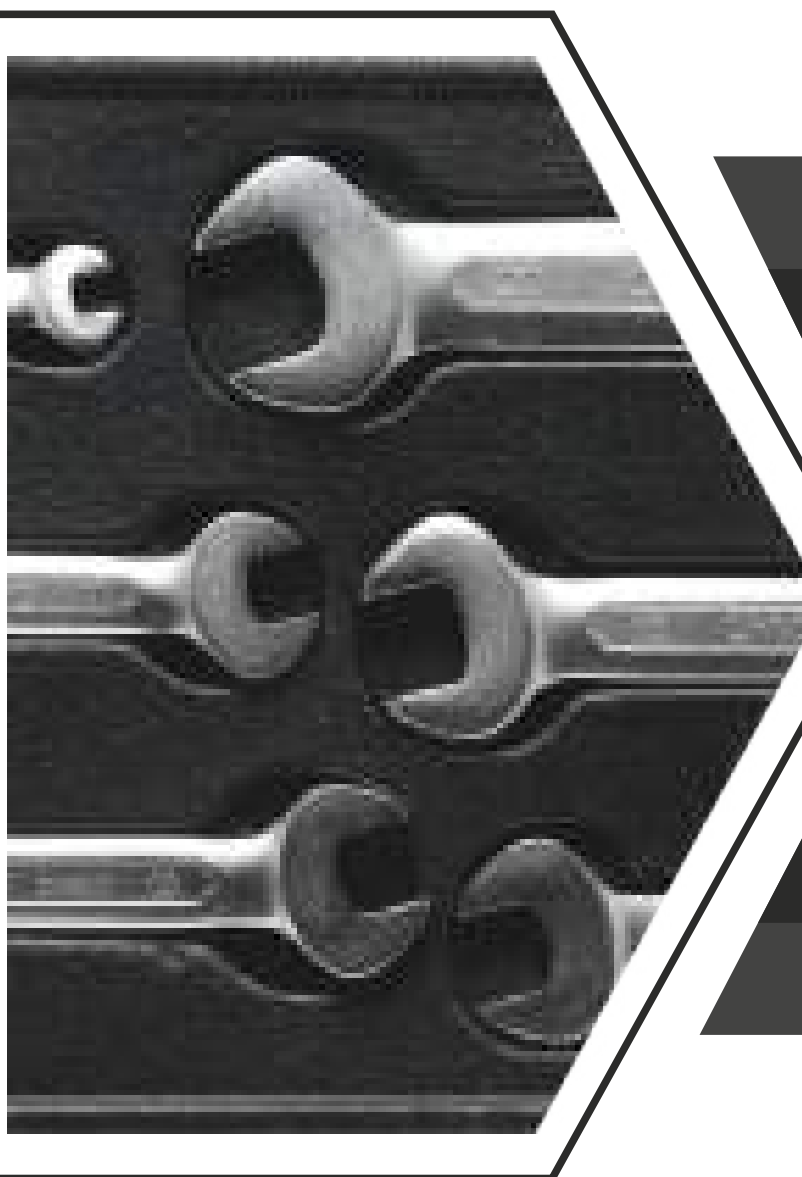

RU EN PL DE FR ES

5





5. КЛЮЧИ ГАЕЧНЫЕ, КЛЮЧИ Г-ОБРАЗНЫЕ • NUT WRENCHES, L-SHAPED WRENCHES • NUT WRENCHES, L-SHAPED WRENCHES

КЛЮЧ КОМБИНИРОВАННЫЙ • COMBINATION SPANNER • KLUCZ PŁASKO-OCZKOWY • MAULRINGSCHLÜSSEL • CLÉ MIXTE À CLIQUET • COMBINADA CON LLAVE DE ESTRELLA

Артикул Item	Код №	Размер (мм) Size (mm)	KG		
PA-3006	361	6	0,024	10	500
PA-3007	2772	7	0,029	10	500
PA-3008	364	8	0,034	10	500
PA-3009	2774	9	0,042	10	500
PA-3010	369	10	0,054	10	500
PA-3011	617	11	0,059	10	500
PA-3012	618	12	0,068	10	500
PA-3013	621	13	0,087	10	200
PA-3014	2778	14	0,01	5	200
PA-3015	629	15	0,121	5	200
PA-3016	632	16	0,13	5	200
PA-3017	645	17	0,143	5	100
PA-3018	2788	18	0,174	5	100
PA-3019	648	19	0,175	5	100
PA-3020	2793	20	0,21	—	100
PA-3021	649	21	0,215	5	100
PA-3022	651	22	0,252	—	—
<small>NEW</small> PA-3023	19977	23	0,305	577	50
PA-3024	656	24	0,311	5	50
<small>NEW</small> PA-3025	19978	25	0,357	498	50
<small>NEW</small> PA-3026	19979	26	0,357	498	50
PA-3027	670	27	0,42	—	50
<small>NEW</small> PA-3028	19980	28	0,46	494	50
PA-3030	2799	30	0,575	5	30
PA-3032	2801	32	0,677	5	30



КЛЮЧ КОМБИНИРОВАННЫЙ УСИЛЕННЫЙ • COMBINATION SPANNER • KLUCZ PŁASKO-OCZKOWY • MAULRINGSCHLÜSSEL • CLÉ MIXTE À CLIQUET • COMBINADA CON LLAVE DE ESTRELLA

Артикул Item	Код №	Размер (мм) Size (mm)	KG		
PA-3033	3206	33	0,74	—	—
PA-3034	3207	34	0,76	—	—
PA-3035	3218	35	0,89	—	5
PA-3036	3219	36	0,89	—	5
PA-3038	3224	38	1,11	—	—
PA-3041	3229	41	1,44	—	—
PA-3042	3232	42	1,44	—	—
PA-3057	3251	57	3,7	—	5
PA-3060	3256	60	4,1	—	5
PA-3070	3301	70	6	—	5
PA-3080	3319	80	8,2	—	3
PA-3085	3423	85	9,5	—	3

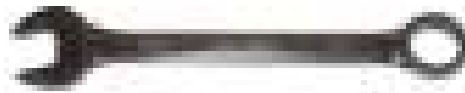

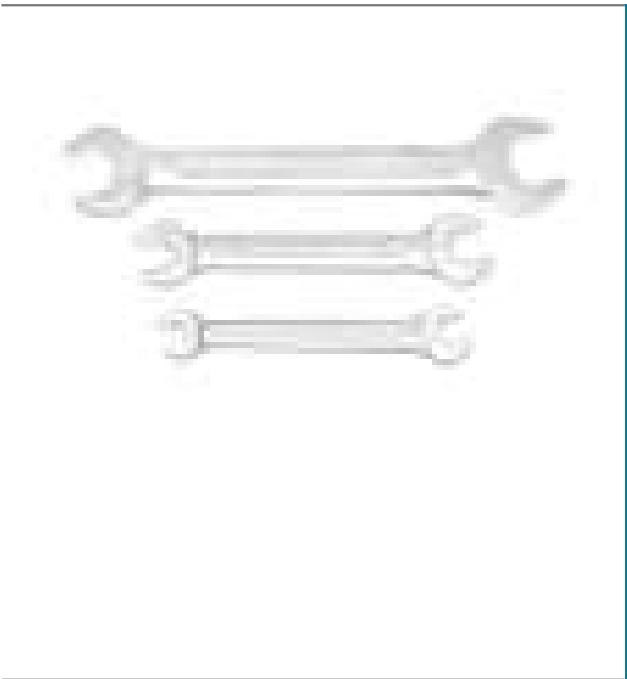

КЛЮЧ РОЖКОВЫЙ • DOUBLE OPEN END SPAN • KLUCZ PLASKI • DOPPELMAULSCHLÜSSEL • CLÉ PLATE • LLAVE FIJA

Артикул Item	Код №	Размер (мм) Size (mm)	KG		
PA-100810	684	8x10	0,046	10	500
PA-101012	690	10x12	0,06	10	250
PA-101213	691	12x13	0,092	10	250
PA-101315	702	13x15	0,105	10	250
PA-101415	703	14x15	0,106	10	250
PA-101618	704	16x18	0,122	10	250
PA-101719	705	17x19	0,156	10	250
PA-102123	706	21x23	0,24	5	100
PA-102224	707	22x24	0,23	5	100
PA-102730	710	27x30	0,436	—	—
PA-103032	713	30x32	0,556	—	—



КЛЮЧ НАКИДНОЙ ОТОГНУТЫЙ НА 75° • COMBINATION SPANNER • KLUCZ PLASKO-OCZKOWY • MAULRINGSCHLÜSSEL • CLÉ MIXTE À CLIQUET • COMBINADA CON LLAVE DE ESTRELLA

Артикул Item	Код №	Размер (мм) Size (mm)	KG		
PA-200810	714	8x10	0,062	10	300
PA-201011	715	10x11	0,083	10	200
PA-201012	719	10x12	0,09	10	200
PA-201213	2872	12x13	0,11	10	200
PA-201317	2876	13x17	0,19	5	100
PA-201415	720	14x15	0,147	5	100
PA-201618	721	16x18	0,19	5	100
PA-201719	723	17x19	0,24	5	100
PA-201922	724	19x22	0,284	5	100
PA-202224	2927	22x24	0,37	5	50
PA-202730	2943	27x30	0,73	5	50
PA-203032	3060	30x32	0,74	5	50



КЛЮЧ НАКИДНОЙ УДАРНЫЙ • OPEN END IMPACT WRENCH • KLUCZ DO POBIJANIA PLASKI • SCHLAGSCHRAUBENSCHLÜSSEL • CLÉ À FRAPPER PLATE • LLAVE DE BOCA ABIERTA PARAUSARSEDANDOGOL

Артикул Item	Код №	Размер (мм) Size (mm)	KG		
PA-79341	2506	41	0,72	—	—
PA-79346	2507	46	0,96	—	10
PA-79350	2509	50	1,25	—	10
PA-79355	2533	55	1,4	—	10
PA-79360	2536	60	1,6	—	5
PA-79365	2584	65	2,06	—	10
PA-79370	2585	70	3,2	—	5

5. КЛЮЧИ ГАЕЧНЫЕ, КЛЮЧИ Г-ОБРАЗНЫЕ • NUT WRENCHES, L-SHAPED WRENCHES • NUT WRENCHES, L-SHAPED WRENCHES

КЛЮЧ КОМБИНИРОВАННЫЙ ТРЕЩОТЧНЫЙ • COMBINATION RATCHET WRENCH • KLUCZ PŁASKO-OCZKOWY GRZECHOTKA • RATSCHENRINGMAULSCHLÜSSEL • CLÉ MIXTE À CLIQUET • LLAVE COMBINADA FIJA ABIERTA Y CARRACA

Артикул Item	Код №	Размер (мм) Size (mm)	KG		
PA-3108	7331	8	0,065	—	100
PA-3110	7357	10	0,09	—	100
PA-3111	7512	11	0,108	10	100
PA-3112	7528	12	0,118	—	100
PA-3113	7532	13	0,13	—	100
PA-3114	7534	14	0,16	—	100
PA-3115	7541	15	0,14	5	100
PA-3116	7548	16	0,2	5	100
PA-3117	7553	17	0,23	—	100
PA-3118	7558	18	0,27	5	100
PA-3119	7577	19	0,3	—	100



КЛЮЧ КОМБИНИРОВАННЫЙ ТРЕЩОТЧНЫЙ TWIST • COMBINATION RATCHET WRENCH TWIST • KLUCZ PŁASKO-OCZKOWY Z GRZECHOTKĄ TWIST • RATSCHENRINGMAULSCHLÜSSEL TWIST • CLÉ MIXTE À CLIQUET TWIST • LLAVE COMBINADA FIJA ABIERTA Y CARRACA TWIST

Артикул Item	Код №	Размер (мм) Size (mm)	KG		
PA-3008T	842	8	0,043	—	400
PA-3010T	843	10	0,06	—	—
PA-3012T	847	12	0,07	—	200
PA-3013T	852	13	0,111	—	200
PA-3014T	862	14	0,117	—	200
PA-3015T	868	15	0,12	—	200
PA-3016T	870	16	0,17	—	100
PA-3017T	889	17	0,203	—	100
PA-3018T	891	18	0,25	—	100
PA-3019T	895	19	0,25	—	100



КЛЮЧ КОМБИНИРОВАННЫЙ ТРЕЩОТЧНЫЙ С РЕБЕРСОМ • COMBINATION RATCHET WRENCH • KLUCZ PŁASKO-OCZKOWY Z GRZECHOTKĄ • RATSCHENRINGMAULSCHLÜSSEL • CLÉ MIXTE À CLIQUET • LLAVE COMBINADA FIJA ABIERTA Y CARRACA

Артикул Item	Код №	Размер (мм) Size (mm)	KG		
PA-3008R	5682	8	0,058	10	—
PA-3010R	5684	10	0,076	10	—
PA-3011R	6110	11	0,08	10	—
PA-3012R	6165	12	0,1	10	200
PA-3013R	6200	13	0,104	10	200
PA-3014R	6296	14	0,125	5	100
PA-3015R	6449	15	0,135	5	100
PA-3016R	6457	16	0,17	5	100
PA-3017R	6547	17	0,21	5	100
PA-3018R	6636	18	0,23	5	100
PA-3019R	6756	19	0,28	5	100

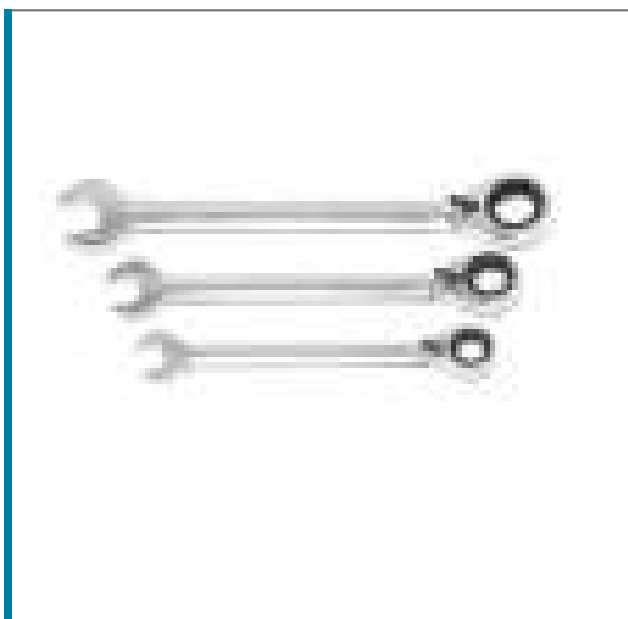

КЛЮЧ КОМБИНИРОВАННЫЙ ТРЕЩОТЧОЧНЫЙ С ШАРНИРОМ • FLEXIBLERATCHET COMBINATION WRENCH • KLUCZ PŁASKO-OCZKOWY Z GRZECHOTKĄ I PRZEGUBEM • RATSCHENRINGMAULSCHLÜSSEL • CLÉ MIXTE À CLIQUET TÊTEARTICULÉE • LLAVE COMBINADA FIJA ABIERTA Y CARRACA



Артикул Item	Код №	Размер (мм) Size (mm)	KG		
PA-3008F	785	8	0,078	10	250
PA-3010F	797	10	0,078	—	—
PA-3012F	798	12	0,125	10	200
PA-3013F	808	13	0,135	—	—
PA-3014F	811	14	0,15	—	—
PA-3015F	820	15	0,17	5	100
PA-3016F	821	16	0,22	5	100
PA-3017F	832	17	0,23	5	100
PA-3018F	833	18	0,27	5	100
PA-3019F	835	19	0,29	5	50
PA-3021F	836	21	0,315	—	—
PA-3022F	837	22	0,315	—	—
PA-3024F	838	24	0,36	—	—
PA-3027F	839	27	0,55	—	—
PA-3030F	840	30	0,816	—	—
PA-3032F	841	32	1,1	3	24

 КЛЮЧ ДЛЯ ТОРМОЗНЫХ ТРУБОК • BRAKE PIPE WRENCH • KLUCZ DO PRZEWODÓW HAMULCOWYCH
 С ЗАЖИМОМ / WITH CLAMP

Артикул Item	Код №	Размер (мм) Size (mm)	KG		
PA-300709	18790	7x9	0,134	—	1/200
PA-300711	6684	7x11	0,1	10	100
PA-300810	6686	8x10	0,084	10	100
PA-300911	6687	9x11	0,135	10	100
PA-301012	6689	10x12	0,085	10	100
PA-301013	6692	10x13	0,085	10	100

NEW

 НАБОР КЛЮЧЕЙ КОМБИНИРОВАННЫХ • COMBINATION SPANNER • KOMPLET KLUCZY PŁASKO OCZKOWYCH-
 MAULRINGSSCHLÜSSELSATZ • SET DE CLÉS MIXTES • JUEGO DE COMBINADAS CON LLAVE DE ESTRELLA

Артикул Item	Код №	PCS	Размер (мм) Size (mm)	KG		
PA-3006MP	19986	6	8-10-12-13-14-17	0,5	779	1/40
PA-3008MP	19987	8	8-10-12-13-14-15-17-19	0,8	730	1/30
PA-3010MP	19981	10	6-8-10-12-13-14-15-17-19-22	1,08	676	1/20
PA-3312MP	19982	12	6-7-8-9-10-11-12-13-14-17-19-22	1,125	1472	1/20
PA-3412MP	19983	12	8-10-11-12-13-14-15-16-17-19-22-24	1,525	666	1/20
PA-3012MP	4530	12	6-8-10-12-13-14-15-16-17-18-19-22	1,75	5	10

5. КЛЮЧИ ГАЕЧНЫЕ, КЛЮЧИ Г-ОБРАЗНЫЕ • NUT WRENCHES, L-SHAPED WRENCHES • NUT WRENCHES, L-SHAPED WRENCHES

НАБОР КЛЮЧЕЙ КОМБИНИРОВАННЫХ • COMBINATION SPANNER • KOMPLET KLUCZY PŁASKO OCZKOWYCH • MAULRINGSSCHLÜSSELSATZ • SET DE CLÉS MIXTES • JUEGO DE COMBINADAS CON LLAVE DE ESTRELLA

Артикул Item	Код №	PCS	Размер (мм) Size (mm)	KG		
PA-3012M	3108	12	8-10-11-12-13-14-15-16-17-19-22-24	1,773	—	20
NEW PA-3014P	19984	14	10-12-13-14-15-16-17-18-19-21-24-27-30-32	3,38	—	1/10
PA-3016P	5552	16	6-7-8-9-10-11-12-13-14-15-16-17-18-19-22-24	2,04	—	6
PA-3018M	3113	18	8-9-10-11-12-13-14-15-16-17-18-19-21-22-24-27-30-32	4	—	6
NEW PA-3018P	19985	18	8-9-10-11-12-13-14-15-16-17-18-19-21-22-24-27-30-32	3,73	—	1/6
PA-3026M	3115	26	6-7-8-9-10-11-12-13-14-15-16-17-18-19-20-21-22-23-24-25-26-27-28-29-30-32	6,083	—	4



НАБОР КЛЮЧЕЙ КОМБИНИРОВАННЫХ • COMBINATION SPANNER • KOMPLET KLUCZY PŁASKO OCZKOWYCH • MAULRINGSSCHLÜSSELSATZ • SET DE CLÉS MIXTES • JUEGO DE COMBINADAS CON LLAVE DE ESTRELLA

Артикул Item	Код №	PCS	Размер (мм) Size (mm)	KG		
PA-3016M	3094	16	6-7-8-9-10-11-12-13-14-15-16-17-18-19-22-24	2,7	—	10



НАБОР КЛЮЧЕЙ РОЖКОВЫХ • DOUBLE OPEN END SPANNER SET • KOMPLET KLUCZY PŁASKICH • DOPPELMAULSCHLÜSSELSATZ • SET DE CLÉS À TÊTE FENDUE • JUEGO DE PALANCAS DE HIERRO

| 8 pcs

Артикул Item	Код №	Размер (мм) Size (mm)	KG		
PA-1008M	726	8x10-10x12-12x13-14x15-16x18-17x19-21x23-22x24	1,18	—	—



НАБОР КЛЮЧЕЙ РОЖКОВЫХ • DOUBLE OPEN END SPANNER SET • KOMPLET KLUCZY PŁASKICH • DOPPELMAULSCHLÜSSELSATZ • SET DE CLÉS À TÊTE FENDUE • JUEGO DE PALANCAS DE HIERRO

| 10 pcs

Артикул Item	Код №	Размер (мм) Size (mm)	KG		
PA-1010M	764	6x7-8x10-12x13-14x15-16x18-17x19-21x23-22x24-27x30-30x32	2,3	—	—

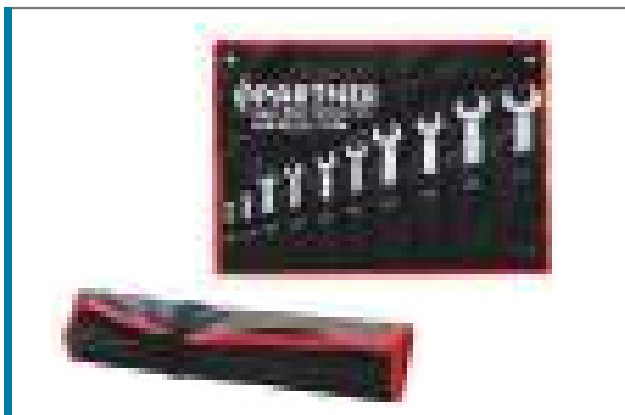

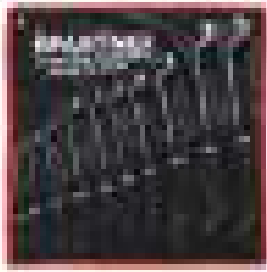

НАБОР КЛЮЧЕЙ НАКИДНЫХ ОТОГНУТЫХ HA75° • COMBINATION SPANNER • KLUCZ PŁASKO-OCZKOWY • MAULRINGSchlüssel • CLÉ MIXTE À CLIQUET • COMBINADA CON LLAVE DE ESTRELLA

Артикул Item	Код №	PCS	Размер (мм) Size (mm)			
PA-2008M	3145	8	8x10-10x11-12x13-13x17-14x15-16x18-17x19-22x24	1,57	—	—
PA-2010M	3148	10	8x10-10x11-12x13-13x17-14x15-16x18-17x19-22x24-27x30-30x32	3	—	6

NEW

НАБОР КЛЮЧЕЙ НАКИДНЫХ УДЛИНЕННЫХ ИЗОГНУТЫХ • LONG CURVED BOX WRENCH SET • ZESTAW NARZUTOWYCH KLUCZY PODŁUŻNYCH WYGIĘTYCH

Артикул Item	Код №	Размер (мм) Size (mm)				
PA-NA1017	17376	13-15-16-17-19	470	2,9	10	1/5



НАБОР КЛЮЧЕЙ КОМБИНИРОВАННЫХ ТРЕЩОТЧНЫХ • COMBINATION RATCHET WRENCH SET • KOMPLET KLUCZY PŁASKO-OCZKOWYCH Z GRZECHOTKĄ • KNARRENRINGMAULSCHLÜSSEL-SATZ • SET DE CLÉS MIXTE À CLIQUET • JUEGO DE LLAVES PLANAS CON MATRACA

Артикул Item	Код №	PCS	Размер (мм) Size (mm)			
PA-3107M	7595	7	8-10-12-13-14-17-19	0,93	—	—
PA-3109M	7583	9	8-10-12-13-14-16-17-18-19	1,3	5	10
PA-3111M	7579	11	8-10-11-12-13-14-15-16-17-18-19	1,5	—	—



НАБОР КЛЮЧЕЙ КОМБИНИРОВАННЫХ ТРЕЩОТЧНЫХ С РЕВЕРСОМ • COMBINATION REVERSER

Артикул Item	Код №	PCS	Размер (мм) Size (mm)			
PA-3009RM	7234	9	8-10-12-13-14-16-17-18-19	1,3	5	10
PA-3011RM	7226	11	8-10-11-12-13-14-15-16-17-18-19	1,55	5	10

5. КЛЮЧИ ГАЕЧНЫЕ, КЛЮЧИ Г-ОБРАЗНЫЕ • NUT WRENCHES, L-SHAPED WRENCHES • NUT WRENCHES, L-SHAPED WRENCHES

НАБОР КЛЮЧЕЙ КОМБИНИРОВАННЫХ ТРЕЩОТЧНЫХ С ШАРНИРОМ • SWIVEL RATCHET SET

11 pcs

Артикул Item	Код №	PCS	Размер (мм) Size (mm)	KG		
PA-3009FM	5679	9	8-10-12-13-14-16-17-18-19	1,4	—	—
PA-3011FM	5678	11	8-10-11-12-13-14-15-16-17-18-19	1,6	—	—



НАБОР КЛЮЧЕЙ ДЛЯ ШЛИЦЕВЫХ ГАЕК • WRENCH KIT FOR SLOTTED NUTS • ZESTAW KLUCZY DO NAKRĘTEK PŁASKICH

8 pcs

Артикул Item	Код №	Размер (мм) Size (mm)	KG		
PA-NA1012	4692	35-60; 60-90; 90-120	1,3	—	10



НАБОР КЛЮЧЕЙ Г-ОБРАЗНЫХ HEX • HEX KEY SET • ZESTAW KLUCZY IMBUSOWYCH • SECHKANT-STIFTSCHLÜSSELSATZ
SET DE CLÉS ALLEN • JUEGO DE LLAVES HEX

9 pcs

Артикул Item	Код №		Размер (мм) Size (mm)	KG		
PA-509	913	6	1,5-2-2,5-3-4-5-6-8-10	0,3	10	40
PA-509L	915	6	L 1,5-2-2,5-3-4-5-6-8-10	0,4	10	40
PA-509XL	918	6	XL 1,5-2-2,5-3-4-5-6-8-10	0,47	10	40

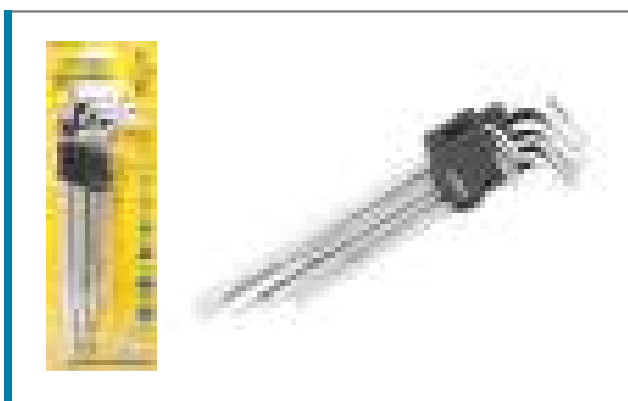

НАБОР КЛЮЧЕЙ Г-ОБРАЗНЫХ HEX С ШАПОМ • HEX KEY SET • ZESTAW KLUCZY IMBUSOWYCH • SECHKANT-STIFTSCHLÜSSELSATZ • SET DE CLÉS ALLEN • JUEGO DE LLAVES

9 pcs

Артикул Item	Код №		Размер (мм) Size (mm)	KG		
PA-509B	921	6	1,5-2-2,5-3-4-5-6-8-10	0,3	10	40
PA-509LB	926	6	L 1,5-2-2,5-3-4-5-6-8-10	0,4	10	40
PA-509XLB	1495	6	XL 1,5-2-2,5-3-4-5-6-8-10	0,47	10	40



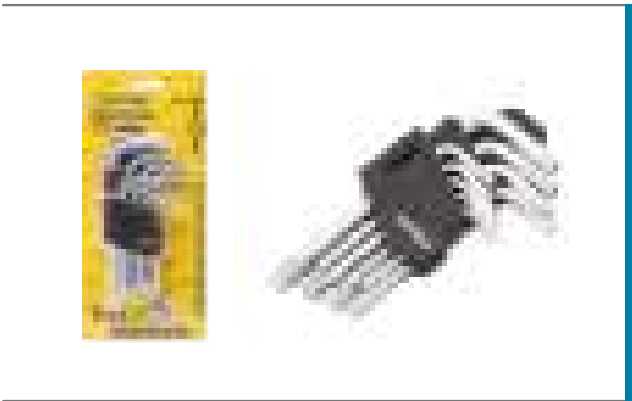

НАБОР КЛЮЧЕЙ Г-ОБРАЗНЫХ TORX • TORX KEY SET • ZESTAW KLUCZY TORX • TORX-STIFTSCHLÜSSELSATZ • SET DE CLÉS ALLEN • JUEGO DE LLAVES TORX

9 PCS

Артикул Item	Код №	Размер (мм) Size (mm)	KG		
PA-609	1505	T10-T15-T20-T25-T27-T30-T40-T45-T50	0,275	10	40
PA-609L	1506	L T10-T15-T20-T25-T27-T30-T40-T45-T50	0,4	10	40
PA-609XL	1617	XL T10-T15-T20-T25-T27-T30-T40-T45-T50	0,46	10	40



НАБОР КЛЮЧЕЙ Г-ОБРАЗНЫХ TORX УСИЛЕННЫХ • TORX KEY SET • ZESTAW KLUCZY TORX • TORX-STIFTSCHLÜSSELSATZ • SET DE CLÉS ALLEN • JUEGO DE LLAVES TORX

15 PCS

Артикул Item	Код №	Размер (мм) Size (mm)	KG		
PA-615	2668	T6-T7-T8-T9-T10-T15-T20-T25-T27-T30-T40-T45-T50-T55-T60	—	10	30

ШАРНИРНО-ГУБЦЕВЫЙ ИНСТРУМЕНТ

HINGED PLIERS • NARZĘDZIA ZAWIASOWE I SZCZĘKOWEENCHES

RU EN PL DE FR ES

6



 ПЛОСКОГУБЦЫ КОМБИНИРОВАННЫЕ **PROFI** • COMBINATION PLIERS **SZCZYPCE UNIWERSALNE** • KOMBINATIONSZANGE • PINCE UNIVERSELLE • ALICATES UNIVERSAL

CR-V

Артикул Item	Код №	(дюйм / inch)	L(mm)	KG		
PA-06001-6	12798	6"	150	0,25	—	—
PA-06001-8	12799	8"	200	0,37	—	—

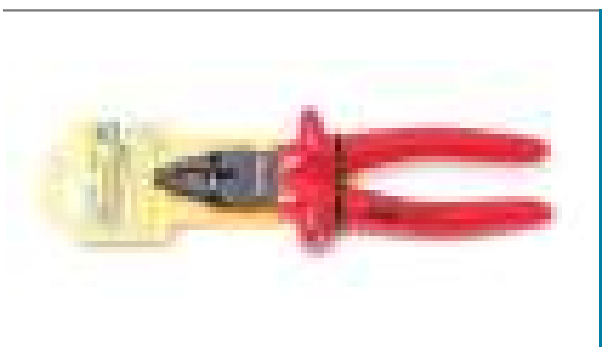
 ПЛОСКОГУБЦЫ КОМБИНИРОВАННЫЕ ДИЭЛЕКТРИЧЕСКИЕ **PROFI** • COMBINATION PLIERS • **SZCZYPCE UNIWERSALNE** • KOMBINATIONSZANGE • PINCE UNIVERSELLE • ALICATES UNIVERSALES

CR-V (1000v)

Артикул Item	Код №	(дюйм / inch)	L(mm)	(V)	KG		
PA-03001-6	12786	6"	150	1000	0,27	—	—
PA-03001-7	12787	7"	180	1000	0,325	—	—
PA-03001-8	12788	8"	200	1000	0,39	—	—

 УТКОНОСЫ КОМБИНИРОВАННЫЕ **PROFI МИНИ** • FLAT NOSE PLIERS • **SZCZYPCE PŁASKIE/ELEKTRIKERFLACHZANG** • PINCE PLATE • ALICATES DE VOCASP

CR-V

Артикул Item	Код №	(дюйм / inch)	L(mm)	KG		
PA-01001-A	12802	4,5"	115	0,105	5	20

 УТКОНОСЫ ИЗОГНУТЫЕ **PROFI МИНИ** • FLAT NOSE PLIERS • **SZCZYPCE PŁASKIE** • ELEKTRIKERFLACHZANGE • PINCE PLATEALICATES DE VOCASP PLANAS

CR-V

Артикул Item	Код №	(дюйм / inch)	L(mm)	KG		
PA-01001-E	12804	4,5"	115	0,105	5	20

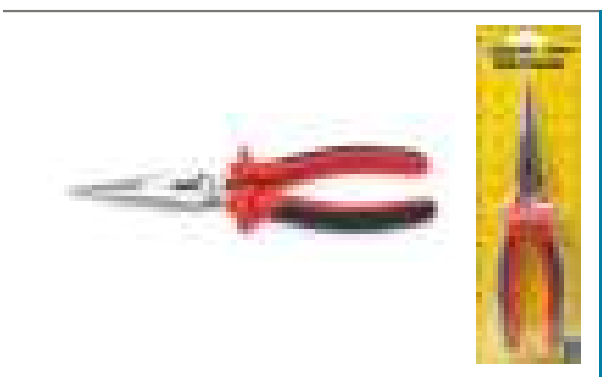
 УТКОНОСЫ КОМБИНИРОВАННЫЕ **PROFI** • FLAT NOSE PLIERS • **SZCZYPCE PŁASKIE** • ELEKTRIKERFLACHZANG • PINCE PLATE • ALICATES DE VOCASP

CR-V

Артикул Item	Код №	(дюйм / inch)	L(mm)	KG		
PA-06002-8	12800	8"	200	0,28	—	—

УТКОНОСЫ МНОГОФУНКЦИОНАЛЬНЫЕ • FLAT NOSE PLIERS • SZCZYPCE PŁASKIE • ELEKTRIKERFLACHZANGE • PINCE PLATE • ALICATES DE BOCAS PLANAS

CR-V

Артикул Item	Код №					
		(дюйм / inch)	L(mm)	KG		
PA-01003-9	12832	9"	225	0,2	—	20



УТКОНОСЫ МНОГОФУНКЦИОНАЛЬНЫЕ С КРЮЧКОМ • FLAT NOSE PLIERS • SZCZYPCE PŁASKIE • ELEKTRIKERFLACHZANGE • PINCE PLATE • ALICATES DE BOCAS PLANAS

CR-V

Артикул Item	Код №					
		(дюйм / inch)	L(mm)	KG		
PA-01004-9	12833	9"	225	0,2	—	—



УТКОНОСЫ КОМБИНИРОВАННЫЕ ДИЭЛЕКТРИЧЕСКИЕ PROFİ • PROFİ LONG NOSE PLIERS • SZCZYPCE WYDŁUŻONE PROSTE • RADIOZANGE • PINCE PROLONGEE • ALICATES DE PUNTA

CR-V (1000 V)

Артикул Item	Код №						
		(дюйм / inch)	L(mm)	(V)	KG		
PA-03003-6	12789	6"	150	1000	0,22	—	—
PA-03003-7	12790	7"	180	1000	0,22	—	—



БОКОРЕЗЫ МИНИ • DIAGONAL SIDE CUTTING PLIERS • SZCZYPCE TNĄCE BOCZNE • SEITENSCHNEIDER • PINCE À COUPE LATÉRALE • ALICATES CORTE LATERAL

Артикул Item	Код №					
		(дюйм / inch)	L(mm)	KG		
PA-HC1014B	3837	4,5"	125	0,075	5	100



БОКОРЕЗЫ PROFİ МИНИ • DIAGONAL SIDE CUTTING PLIERS • SZCZYPCE TNĄCE BOCZNE • SEITENSCHNEIDER • PINCE À COUPE LATÉRALE • ALICATES CORTE LATERAL

CR-V

Артикул Item	Код №					
		(дюйм / inch)	L(mm)	KG		
PA-01001-B	12803	4,5"	115	0,105	—	—





БОКОРЕЗЫ PROFi • DIAGONAL SIDE CUTTING PLIERS • SZCZYPCE TNĄCE BOCZNE • SEITENSCHNEIDER • PINCE À COUPE LATÉRALE • ALICATES CORTE LATERAL

CR-V

Артикул Item	Код №	(дюйм / inch)	L(mm)	KG		
PA-06003-6	12801	6"	150	0,24	—	—

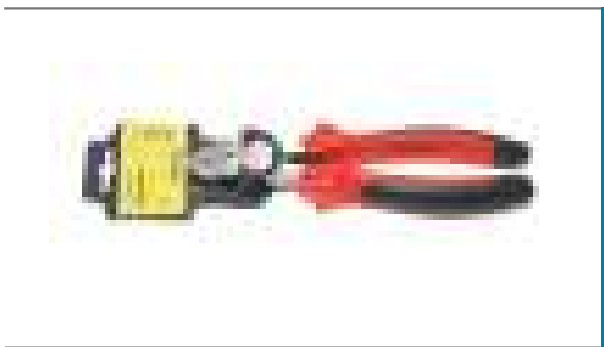

БОКОРЕЗЫ • DIAGONAL SIDE CUTTING PLIERS • SZCZYPCE TNĄCE BOCZNE • SEITENSCHNEIDER • PINCE À COUPE LATÉRALE • ALICATES CORTE LATERAL

Артикул Item	Код №	(дюйм / inch)	L(mm)	KG		
PA-102-07	2761	7"	175	0,278	6	60
PA-102-08	2767	8"	200	0,37	6	60

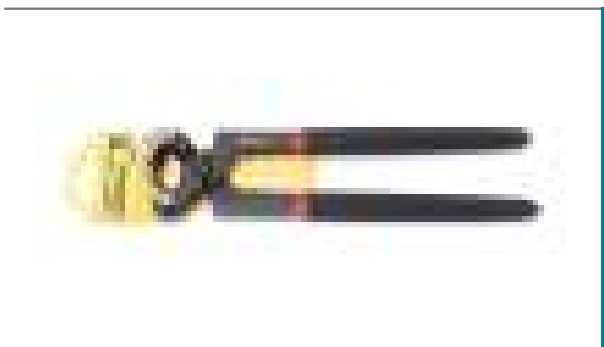

КЛЕЩИ ТОРЦЕВЫЕ • DIAGONAL SIDE CUTTING PLIERS • SZCZYPCE TNĄCE BOCZNE • SEITENSCHNEIDER • PINCE À COUPE LATÉRALE • ALICATES CORTE LATERAL

CR-V

Артикул Item	Код №	(дюйм / inch)	L(mm)	KG		
PA-01005F-8	12853	8"	200	0,38	—	—
PA-01005F-10	12854	10"	250	0,5	—	—



КУСАЧКИ ТОРЦЕВЫЕ ДЛЯ ПЛИТКИ • DIAGONAL SIDE CUTTING PLIERS • SZCZYPCE TNĄCE BOCZNE • SEITENSCHNEIDER • PINCE À COUPE LATÉRALE • ALICATES CORTE LATERA

CR-V

Артикул Item	Код №	(дюйм / inch)	L(mm)	KG		
PA-02001	12838	8"	200	0,36	—	—



КУСАЧКИ ДЛЯ ПЛИТКИ "ПОЛУГАЙЧИКИ" • PARROT-TYPE PILE PLIERS • SZCZYPCE DO KAFELKÓW "PÓLNAKRETKI"

CR-V

Артикул Item	Код №	(дюйм / inch)	L(mm)	KG		
PA-02003	12840	8"	200	0,28	—	—

6. ШАРНИРНО-ГУБЦЕВЫЙ ИНСТРУМЕНТ • HINGED PLIERS • NARZĘDZIA ZAWIASOWE I SZCZĘKOWEENCHES

ЩИПЦЫ ДЛЯ РЕЗКИ ПЛИТКИ • TILE CUTTING TONGS • SZCZYPCE DO CIĘCIA KAFELKÓW

CR-V

Артикул Item	Код №					
		(дюйм / inch)	L(mm)	KG		
PA-02002	12839	8"	200	0,36	—	—

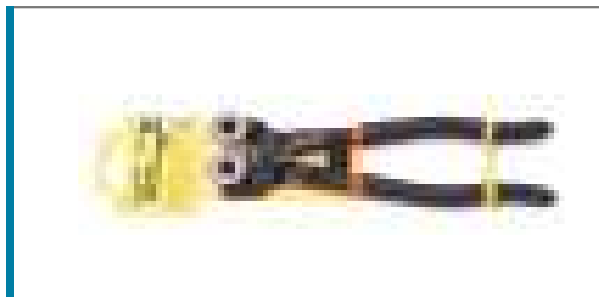

КАБЕЛЕРЕЗ • HEAVYDUTY CABLE CUTT • WZMOCNIENENOŻYCE DO CIĘCIA PRZEWODÓW • SCHWERE DRAHTSCHER • PINCE RENFORCÉE À COUPER LES FILS • TIJERAS PARA CABLES

МЕДЬ, АЛЮМИНИЙ / COPPER, ALUMINUM

Артикул Item	Код №					
		(дюйм / inch)	L(mm)	KG		
PA-30415110	17473	10"	250	0,467	—	60



КАБЕЛЕРЕЗ • HEAVYDUTY CABLE CUTT • WZMOCNIENENOŻYCE DO CIĘCIA PRZEWODÓW • SCHWERE DRAHTSCHER • PINCE RENFORCÉE À COUPER LES FILS • TIJERAS PARA CABLES

МЕДЬ, АЛЮМИНИЙ / COPPER, ALUMINUM

Артикул Item	Код №					
		(дюйм / inch)	L(mm)	KG		
PA-30415210	17474	10"	250	0,563	—	48



БОЛТОРЕЗ МИНИ • BOLT CUTTER • NOŻYCE DO PRĘTÓW • DRAHTSCHERE • CISAILLE POUR BARRES • CORTAVARILLAS

CR-V

Артикул Item	Код №					
		(дюйм / inch)	L(mm)	KG		
PA-0302	12855	8"	200	0,34	—	—

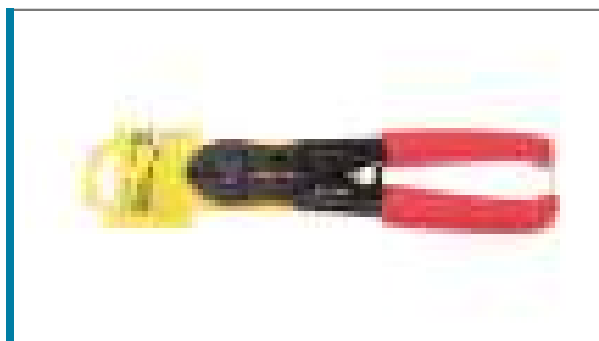

БОЛТОРЕЗ • BOLT CUTTER • NOŻYCE DO PRĘTÓW • DRAHTSCHERE • CISAILLE POUR BARRES • CORTAVARILLAS

Артикул Item	Код №					
		(дюйм / inch)	L(mm)	KG		
PA-2003-12	6708	12"	300	0,75	—	—
PA-2003-14	6709	14"	350	0,86	—	—
PA-2003-18	6710	18"	450	1,5	—	—
PA-2003-24	6711	24"	600	2,5	—	—
PA-2003-30	6713	30"	750	3,9	—	—
PA-2003-36	6714	36"	900	5,3	—	—
PA-2003-42	6715	42"	1050	8,3	—	—

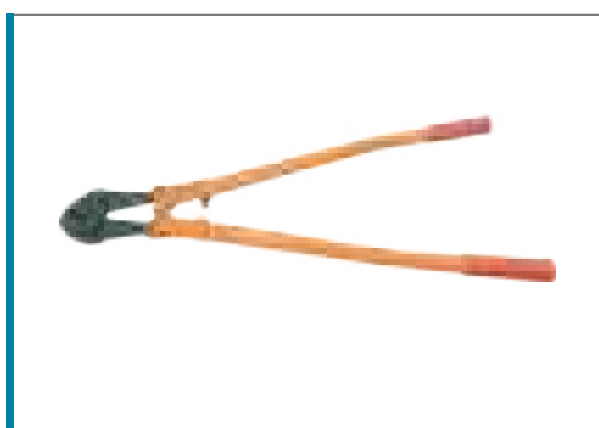

ПАССАТИЖИ ПЕРЕСТАВНЫЕ • WATER PUMP PLIERS • SZCZYPCE NASTAWNE • WASSERPUMPENZANGE • PINCE RÉGLABLE • ALICATES DE FONTANERO AJUSTABLES



Артикул Item	Код №	(дюйм / inch)	L(mm)	KG		
PA-115-10	2715	10"	250	0,47	5	30

ПАССАТИЖИ ПЕРЕСТАВНЫЕ • WATER PUMP PLIERS • SZCZYPCE NASTAWNE • WASSERPUMPENZANGE • PINCE RÉGLABLE • ALICATES DE FONTANERO AJUSTABLES

CR-V



Артикул Item	Код №	(дюйм / inch)	L(mm)	KG		
PA-02009G-10	12829	10"	250	0,43	—	—
PA-02009G-12	12830	12"	300	0,61	—	—

ПАССАТИЖИ ПЕРЕСТАВНЫЕ САНТЕХНИЧЕСКИЕ • WATER PUMP PLIERS • SZCZYPCE NASTAWNE • WASSERPUMPENZANGE • PINCE RÉGLABLE • ALICATES DE FONTANERO AJUSTABLES



Артикул Item	Код №	(дюйм / inch)	L(mm)	KG		
PA-116-8	2694	8"	200	0,28	5	30
PA-116-10	2710	10"	250	0,47	5	30
PA-116-12	2711	12"	300	0,47	5	30

ПАССАТИЖИ ПЕРЕСТАВНЫЕ САНТЕХНИЧЕСКИЕ • WATER PUMP PLIERS • SZCZYPCE NASTAWNE • WASSERPUMPENZANGE • PINCE RÉGLABLE • ALICATES DE FONTANERO AJUSTABLES

CR-V



Артикул Item	Код №	(дюйм / inch)	L(mm)	KG		
PA-02004-8	12824	8"	200	0,26	—	—
PA-02004-95	12825	9,5"	240	0,41	—	—
PA-02004-12	12826	12"	300	0,74	—	—

ПАССАТИЖИ ПЕРЕСТАВНЫЕ САНТЕХНИЧЕСКИЕ • WATER PUMP PLIERS • SZCZYPCE NASTAWNE • WASSERPUMPENZANGE • PINCE RÉGLABLE • ALICATES DE FONTANERO AJUSTABLES

 С КНОПКОЙ ФИКСАЦИИ / WITH FIXING BUTTON
CR-V



Артикул Item	Код №	(дюйм / inch)	L(mm)	KG		
PA-02005-8	12815	8"	200	0,22	—	—
PA-02005-10	12816	10"	250	0,32	—	—

6. ШАРНИРНО-ГУБЦЕВЫЙ ИНСТРУМЕНТ • HINGED PLIERS • NARZĘDZIA ZAWIASOWE I SZCZĘKOWEENCHES

ПАССАТИЖИ ПЕРЕСТАВНЫЕ САНТЕХНИЧЕСКИЕ • WATER PUMP PLIERS • SZCZYPCE NASTAWNE • WASSERPUMPENZANGE • PINCE RÉGLABLE • ALICATES DE FONTANERO AJUSTABLES

с мелким шагом и кнопкой фиксации / WITH A SMALL STEP AND LOCK BUTTON
CR-V

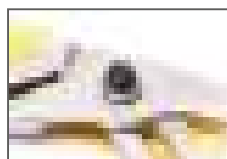
Артикул Item	Код №	(дюйм / inch)	L(mm)	KG		
PA-02008-10	12827	10"	250	0,48	—	—
PA-02008-12	12828	12"	300	0,69	—	—



ПАССАТИЖИ ПЕРЕСТАВНЫЕ • WATER PUMP PLIERS • SZCZYPCE NASTAWNE • WASSERPUMPENZANGE • PINCE RÉGLABLE • ALICATES DE FONTANERO AJUSTABLES

с поджимной гайкой CR-V / WITH AN ADJUSTMENT NUT CR-V / Z NAKRĘTKĄ DŁAWIKACR-V

Артикул Item	Код №	(дюйм / inch)	L(mm)	KG		
PA-02002-8	12811	8"	200	0,31	—	—
PA-02002-10	12812	10"	250	0,45	—	—
PA-02002-12	12813	12"	300	0,63	—	—
PA-02002-16	12814	12"	400	1,4	—	—



ПАССАТИЖИ ПЕРЕСТАВНЫЕ САНТЕХНИЧЕСКИЕ • WATER PUMP PLIERS • SZCZYPCE NASTAWNE • WASSERPUMPENZANGE • PINCE RÉGLABLE • ALICATES DE FONTANERO AJUSTABLES

УСИЛЕННЫЕ / REINFORCE
CR-V

Артикул Item	Код №	(дюйм / inch)	L(mm)	KG		
PA-02010-16	12831	16"	400	1,45	—	—



ЗАЖИМ ГЕЙФЕРНЫЙ • LOCKING PLIERS • SZCZYPCE ZACISKOWE • KLEMMZANGE • PINCES DE SERRAGE MORSE • PINZAS DE TORNILLO (DEAPRIETE)

УСИЛЕННЫЕ / REINFORCE
CR-V

Артикул Item	Код №	(дюйм / inch)	L(mm)	KG		
PA-271-7	2647	7"	175	0,244	—	—
PA-271-10	2647	10"	250	0,44	—	—



ЗАЖИМ ГЕЙФЕРНЫЙ • LOCKING PLIERS • SZCZYPCE ZACISKOWE • KLEMMZANGE • PINCES DE SERRAGE MORSE • PINZAS DE TORNILLO (DEAPRIETE)

CR-V

Артикул Item	Код №	(дюйм / inch)	L(mm)	KG		
PA-01002L-7	12822	7"	180	0,39	—	—
PA-01002L-10	12823	10"	250	0,49	—	—



 ЗАЖИМ ГЕЙФЕРНЫЙ **PROFI** • LOCKING PLIERS • SZCZYPCE ZACISKOWE • KLEMMZANGE • PINCES DE SERRAGE MORSE • PINZAS DE TORNILLO (DEAPRIETE)

CR-V

Артикул Item	Код №	(дюйм / inch)	L(mm)	KG		
PA-01007-L7	12823	7"	180	0,39	—	—
PA-01007-10L	12847	10"	250	0,56	—	—

NEW

ЗАЖИМ ГЕЙФЕРНЫЙ • LOCKING PLIERS • SZCZYPCE ZACISKOWE • KLEMMZANGE • PINCES DE SERRAGE MORSE • PINZAS DE TORNILLO (DEAPRIETE)

Артикул Item	Код №	(дюйм / inch)	L(mm)	KG		
PA-614F175	12823	7"	175	—	—	—
PA-614F250	19963	10"	250	—	—	—

 ЗАЖИМ ГЕЙФЕРНЫЙ **PROFI** • LOCKING PLIERS • SZCZYPCE ZACISKOWE • KLEMMZANGE • PINCES DE SERRAGE MORSE • PINZAS DE TORNILLO (DEAPRIETE)

 С ПРОРЕЗИНЕННОЙ РУКОЯТКОЙ / RUBBER HANDGRIP
CR-V

Артикул Item	Код №	(дюйм / inch)	L(mm)	KG		
PA-01004L-7	12856	7"	180	0,39	—	—
PA-01004L-10	12841	10"	250	0,61	—	—

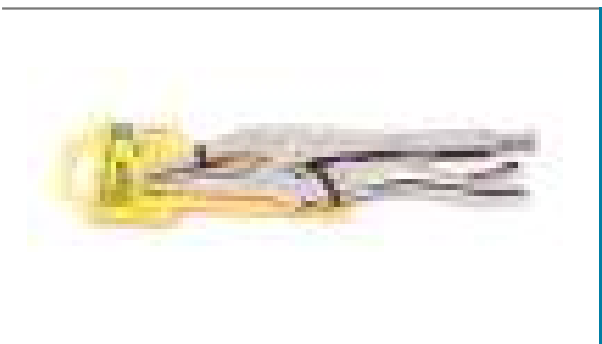

ЗАЖИМ ГЕЙФЕРНЫЙ "УТКОНОСЫ" • HEAVYDUTY CABLE CUTT • WZMOCNIENENOŻYCE DO CIĘCIA PRZEWODÓW

CR-V

Артикул Item	Код №	(дюйм / inch)	L(mm)	KG		
PA-01003L-65	12805	6"	150	0,24	—	—
PA-01003L-95	12806	9,5"	240	0,41	—	—

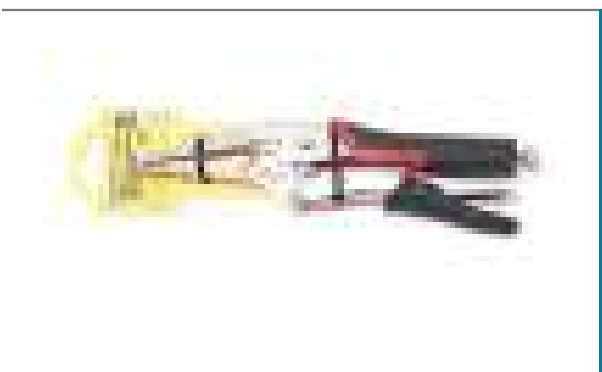
 ЗАЖИМ ГЕЙФЕРНЫЙ "УТКОНОСЫ" **PROFI** • HEAVYDUTY CABLE CUTT • WZMOCNIENENOŻYCE DO CIĘCIA PRZEWODÓW

 С ПРОРЕЗИНЕННОЙ РУКОЯТКОЙ / RUBBER HANDGRIP
CR-V

Артикул Item	Код №	(дюйм / inch)	L(mm)	KG		
PA-01005L-65	12842	6,5"	160	0,22	—	—
PA-01005L-95	12843	9,5"	240	0,43	—	—

6. ШАРНИРНО-ГУБЦЕВЫЙ ИНСТРУМЕНТ • HINGED PLIERS • NARZĘDZIA ZAWIASOWE I SZCZĘKOWEENCHES

ЗАЖИМ ГЕЙФЕРНЫЙ С-ОБРАЗНЫЙPROFI • C-TYPE WELDING LOCKING PLIERS • SZCZYPCE ZACISKOWE KLAMROWE TYPU „C” • KLEMM- UND KLAMMERZANGENVOM TYP „C” • PINCE DE SERRAGE TYPE „C” • PINZAS DE TORNILLO (DE APRIETE) DE GRAPA TIPO „C”

CR-V

Артикул Item	Код №	(дюйм / inch)	L(mm)	KG		
PA-01008L-6	12842	6"	150	0,26	—	—
PA-01008L-11	12793	11"	280	0,55	—	—



ЗАЖИМ ГЕЙФЕРНЫЙ С-ОБРАЗНЫЙPROFI • C-TYPE WELDING LOCKING PLIERS • SZCZYPCE ZACISKOWE KLAMROWE TYPU „C” • KLEMM- UND KLAMMERZANGENVOM TYP „C” • PINCE DE SERRAGE TYPE „C” • PINZAS DE TORNILLO (DE APRIETE) DE GRAPA TIPO „C”

С ПРОРЕЗИНЕННОЙ РУКОЯТКОЙ / RUBBER HANDGRIP
CR-V

Артикул Item	Код №	(дюйм / inch)	L(mm)	KG		
PA-01009L-6	12848	6"	150	0,28	—	—
PA-01009L-11	12849	11"	280	0,76	—	—



ЗАЖИМ ГЕЙФЕРНЫЙ "ПЛОСКИЙ ЗАХВАТ" • HEAVYDUTY CABLE CUTT • WZMOCNIONOWOZYCE DO CIĘCIA PRZEWODÓW • SCHWERE DRAHTSCHER • PINCE RENFORCÉE À COUPER LES FILS • TIJERAS PARA CABLES

CR-V

Артикул Item	Код №	(дюйм / inch)	L(mm)	KG		
PA-01006L-8	12844	8"	200	0,51	—	—
PA-01006L-10	12845	10"	250	0,84	—	—

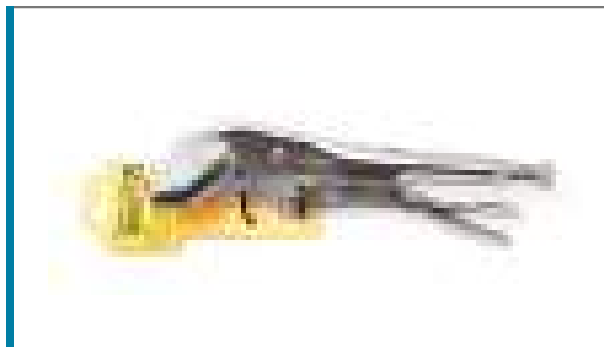

КЛЮЧ РАЗВОДНОЙ • ADJUSTABLE WRENCH • KLUCZ NASTAWNY • ROLLGABELSCHLÜSSEL • CLÉ À MOLETTE • LLAVE AJUSTABLE TIPO INGLESA

Артикул Item	Код №	(дюйм / inch)	L(mm)	Захват, мм Clamp, mm	KG		
PA-261-08	2590	8"	200	0-25	0,26	—	—
PA-261-10	2651	10"	250	0-30	0,44	—	—
PA-261-12	2656	12"	300	0-35	0,72	—	—



КЛЮЧ РАЗВОДНОЙPROFI • ADJUSTABLE WRENCH • KLUCZ NASTAWNY • ROLLGABELSCHLÜSSEL • CLÉ À MOLETTE • LLAVE AJUSTABLE TIPO INGLESA

Артикул Item	Код №	(дюйм / inch)	L(mm)	Захват, мм Clamp, mm	KG		
PA-649150	19971	6"	150	0-20	0,51	—	—
PA-649200	19972	8"	200	0-25	0,84	—	—
PA-649250	19973	10"	250	0-30	0,51	—	—
PA-649300	19974	12"	300	0-35	0,84	—	—
PA-649375	19975	15"	375	0-45	0,84	—	—





КЛЮЧ РАЗВОДНОЙ • ADJUSTABLE WRENCH • KLUCZ NASTAWNY • ROLLGABELSCHLÜSSEL • CLÉ À MOLETTE • LLAVE AJUSTABLE TIPO INGLESÁ

 С ПРОТИВОСКОЛЬЗЯЩЕЙ РУКОЯТКОЙ / ANTISLIP HANDGRIP
CR-V

Артикул Item	Код №	(дюйм / inch)	L(mm)	KG		
PA-02009-8	12794	8"	200	0,31	—	—
PA-02009-10	12795	10"	250	0,45	—	—
PA-02009-12	12796	12"	300	0,751	—	—
PA-02009-15	12797	15"	380	1,5	—	—



КЛЮЧ ТРУБНЫЙ • PIPE WRENCH • KLUCZ DO RUR STRONA

CR-V

Артикул Item	Код №	(дюйм / inch)	KG		
PA-225-1	2677	1"	0,75	—	—
PA-225-15	2678	1,5"	1,25	—	—
PA-225-2	2686	2"	2,05	—	—
PA-225-3	2689	3"	3,45	—	—
PA-225-4	2690	4"	4,62	—	—

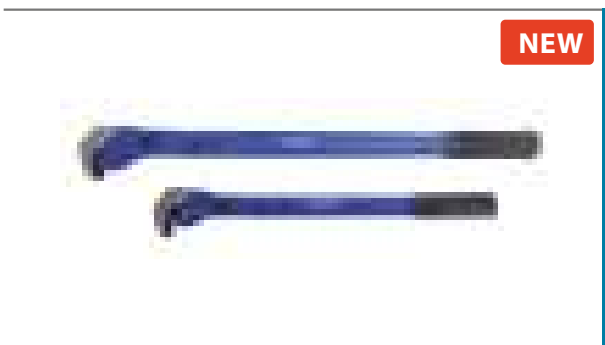
NEW

КЛЮЧ ТРУБНЫЙ САМОЗАЖИМНОЙ • SELF-CLAMPING PIPE WRENCH • SAMOZACISKOWY KLUCZ DO RUR STRONA

Артикул Item	Код №	(дюйм / inch)	L(mm)	Захват, мм Clamp, mm	KG		
PA-30217318	17471	18"	450	15 - 40	1,65	—	1/20
PA-30217324	17472	24"	600	15 - 45	3,5	—	1/10

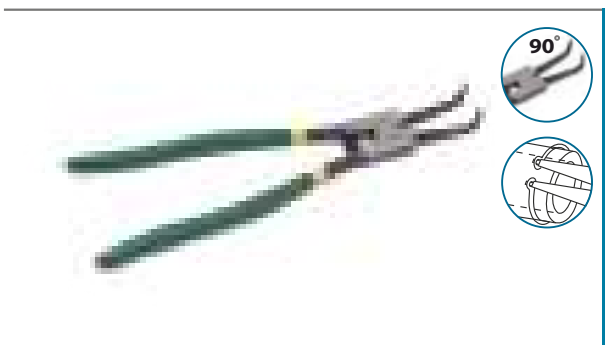

СЪЕМНИК ВНЕШНИХ СТОПОРНЫХ КОЛЕЦ • CIRCLIPPLIER • SZCZYPCE SEGER • SEEGERINGGZANGE • PINCE POURANNEAUDETENU • ALICATES SEG

ГНУТЫЙ / BENT 90°

Артикул Item	Код №	L(mm)	KG		
PA-68-175SB	1656	175	0,145	5	60
PA-68-230SB	1789	230	0,26	5	50



СЪЕМНИК ВНУТРЕННИХ СТОПОРНЫХ КОЛЕЦ • CIRCLIPPLIER • SZCZYPCE SEGER • SEEGERINGGZANGE • PINCE POURANNEAUDETENU • ALICATES SEG

ГНУТЫЙ / BENT 90°

Артикул Item	Код №	L(mm)	KG		
PA-68-175NB	2102	175	0,145	5	60
PA-68-230NB	2216	230	0,24	5	50

СЪЕМНИК ВНЕШНИХ СТОПОРНЫХ КОЛЕЦ • CIRCLIPPLIER • SZCZYPCE SEGER • SEEGERINGGZANGE • PINCE POUR ANNEAUDAERETENU • ALICATES SEG

ПРЯМОЙ / STRAIGHT

Артикул Item	Код №	L(mm)	KG	шт	уп
PA-68-175SS	1638	175	0,145	5	60
PA-68-230SS	1640	230	0,26	5	50



СЪЕМНИК ВНУТРЕННИХ СТОПОРНЫХ КОЛЕЦ • CIRCLIPPLIER • SZCZYPCE SEGER • SEEGERINGGZANGE • PINCE POUR ANNEAUDAERETENU • ALICATES SEG

ПРЯМОЙ / STRAIGHT

Артикул Item	Код №	L(mm)	KG	шт	уп
PA-68-175HS	2097	175	0,145	5	60
PA-68-230HS	2100	230	0,26	5	50



СЪЕМНИК СТОПОРНЫХ КОЛЕЦ СО СМЕННЫМИ НАСАДКАМИ • CIRCLIP PLIERS • SZCZYPCE SEGERA • SEEGERINGGZANGE • PINCE POUR ANNEAU DE RETENUE SEEGER • ALICATES SEGER

5 pcs

Артикул Item	Код №	L(mm)	KG	шт	уп
PA-04718	15536	155	0,21	—	1/60



НАБОР СЪЕМНИКОВ СТОПОРНЫХ КОЛЕЦ МИНИ • SET OF LOCKING RING EXTRACTORS • ZESTAW NARZĘDZI DO USUWANIA PIER CIENI STOPOWYCH

4 pcs

Артикул Item	Код №	L(mm)	KG	шт	уп
PA-04717	15535	75	0,17	—	1/48



НАБОР СЪЕМНИКОВ СТОПОРНЫХ КОЛЕЦ • SET OF LOCKING RING EXTRACTORS • ZESTAW NARZĘDZI DO USUWANIA PIER CIENI STOPOWYCH

4 pcs

Артикул Item	Код №	L(mm)	KG	шт	уп
PA-68-175A	6717	175	0,6	2	20
PA-68-230A	6718	230	0,86	2	10

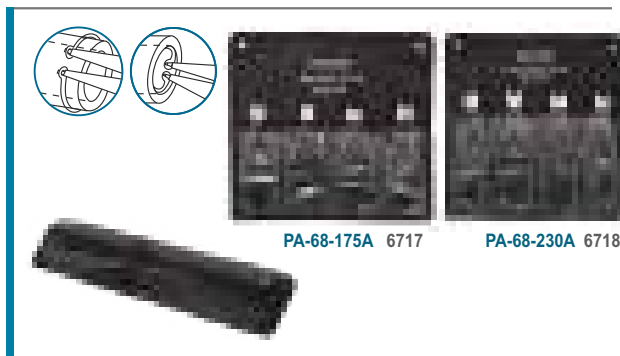



НАБОР СЪЕМНИКОВ СТОПОРНЫХ КОЛЕЦ • SET OF LOCKING RING EXTRACTORS • ZESTAW NARZĘDZI DO USUWANIA PIER CIENI STOPOWYCH

6 PCS

Артикул Item	Код №	L(mm)	KG	Box	Box
РА-6879А	6720	4 pcs-175 mm	1,3	2	10
		2 pcs-230 mm			



НАБОР СЪЕМНИКОВ СТОПОРНЫХ КОЛЕЦ • SET OF LOCKING RING EXTRACTORS • ZESTAW NARZĘDZI DO USUWANIA PIER CIENI STOPOWYCH

2 PCS

Артикул Item	Код №	L(mm)	KG	Box	Box
РА-НН7020	4681	500	5,125	10	20

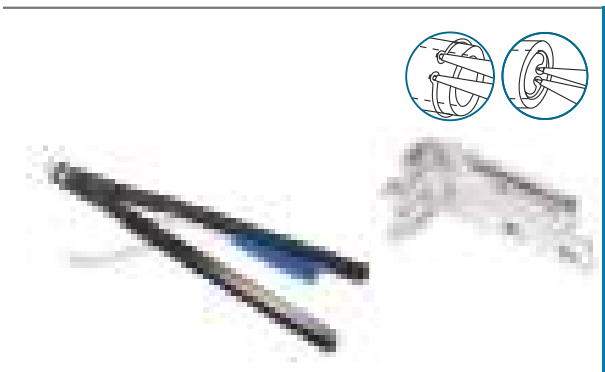

СЪЕМНИК СТОПОРНЫХ КОЛЕЦ • CIRCLIP PLIERS • SZCZYPCE SEGERA • SEEGERINGGZANGE • PINCE POUR ANNEAU DE RETENUE SEGER • ALICATES SEGER

Артикул Item	Код №	L(mm)	KG	Box	Box
РА-НА1125	4917	500	1,7	10	20



НАБОР УТКОНОСОВ УДЛИНЕННЫХ • LONG BENT NEEDLE NOSE PLIERS SET • ZESTAW PODLUŻNYCH DZIOWAKÓW

3 PCS

Артикул Item	Код №	(дюйм / inch)	°	L(mm)	KG	Box	Box
РА-НС1013	5001	11"	0; 45; 90°	275	1,1	—	—

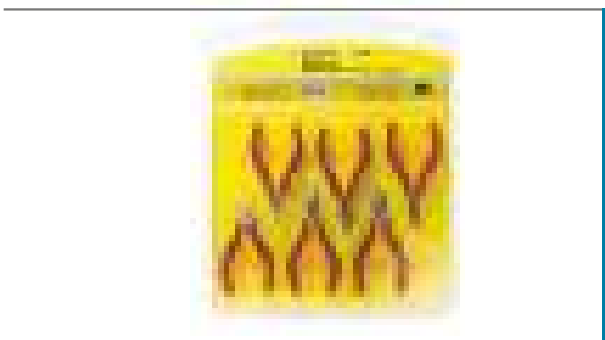

НАБОР ШАРНИРНО-ГУБЦЕВОГО ИНСТРУМЕНТА МИНИ • LOCKING PLIERS • SZCZYPCE ZACISKOWE • KLEMMZANGE • PINCES DE SERRAGE MORSE • PINZAS DE TORNILLO (DEAPRIETE)

CR-V

6 PCS

Артикул Item	Код №	L(mm)	KG	Box	Box
РА-01015	12817	120	0,43	—	—

6. ШАРНИРНО-ГУБЦЕВЫЙ ИНСТРУМЕНТ • HINGED PLIERS • NARZĘDZIA ZAWIASOWE I SZCZĘKOWEENCHES

НАБОР ШАРНИРНО-ГУБЦЕВОГО ИНСТРУМЕНТА МИНИ • LOCKING PLIERS • SZCZYPCE ZACISKOWE • KLEMMZANGE • PINCES DE SERRAGE MORSE • PINZAS DE TORNILLO (DEAPRIETE)

5 pcs

CR-V

Артикул Item	Код №	L(mm)	KG		
PA-01014	12818	180	0,74	—	—

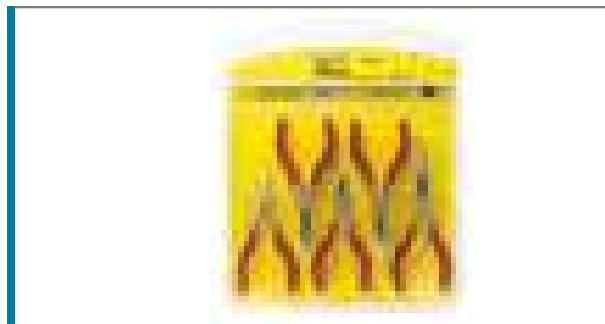

НАБОР ШАРНИРНО-ГУБЦЕВОГО ИНСТРУМЕНТА МИНИ • LOCKING PLIERS • SZCZYPCE ZACISKOWE • KLEMMZANGE • PINCES DE SERRAGE MORSE • PINZAS DE TORNILLO (DEAPRIETE)

5 pcs

CR-V

Артикул Item	Код №	L(mm)	KG		
PA-01017	12851	110	0,43	—	—



НАБОР ШАРНИРНО-ГУБЦЕВОГО ИНСТРУМЕНТА МИНИ • LOCKING PLIERS • SZCZYPCE ZACISKOWE • KLEMMZANGE • PINCES DE SERRAGE MORSE • PINZAS DE TORNILLO (DEAPRIETE)

6 pcs

CR-V

Артикул Item	Код №	L(mm)	KG		
PA-01016	12850	180	0,74	—	—



НАБОР ШАРНИРНО-ГУБЦЕВОГО ИНСТРУМЕНТА • LOCKING PLIERS • SZCZYPCE ZACISKOWE • KLEMMZANGE • PINCES DE SERRAGE MORSE • PINZAS DE TORNILLO (DEAPRIETE)

3 pcs

CR-V

	150 mm
	180 mm
	240 mm

Артикул Item	Код №	KG		
PA-01019	12852	1,35	—	—

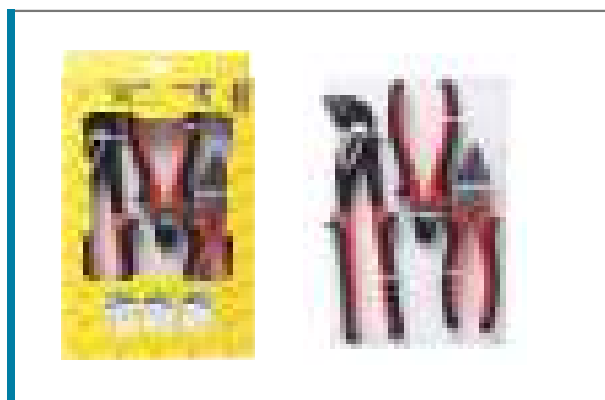

ОТВЕРТКИ

SCREWDRIVERS • WKRĘTAKI

RU EN PL DE FR ES

7



ОТВЕРТКА ПЕРЕСТАВНАЯ • INTERCHANGEABLE SCREWDRIVER SET • WKREŃAK Z KOŃCYWKAMI DWUSTRONNYMI • UMSTECKSCHRAUBENDREHER • TOURNEVIS+EMBOUITS • DESTORNILLADOR CON PUNTA DOS CARAS

Артикул Item	Код №	Размер (мм) Size (mm)	L(mm)	KG	Box	Case
PA-6615	3522	PH.2xSL6	38	0,055	24	480

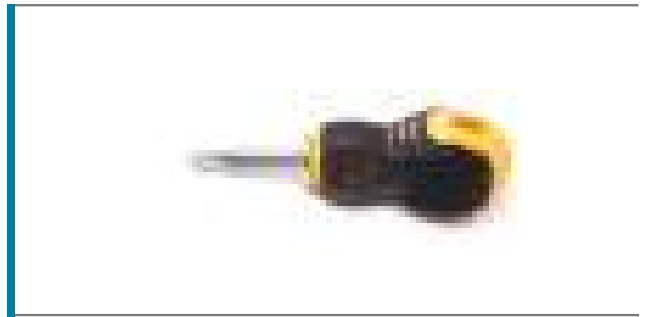

ОТВЕРТКА ПЕРЕСТАВНАЯ • INTERCHANGEABLE SCREWDRIVER SET • WKREŃAK Z KOŃCYWKAMI DWUSTRONNYMI • UMSTECKSCHRAUBENDREHER • TOURNEVIS+EMBOUITS • DESTORNILLADOR CON PUNTA DOS CARAS

Артикул Item	Код №	Размер (мм) Size (mm)	L(mm)	KG	Box	Case
PA-6607	3520	PH.2xSL6	180	0,11	12	240



ОТВЕРТКА ПЕРЕСТАВНАЯ • INTERCHANGEABLE SCREWDRIVER SET • WKREŃAK Z KOŃCYWKAMI DWUSTRONNYMI • UMSTECKSCHRAUBENDREHER • TOURNEVIS+EMBOUITS • DESTORNILLADOR CON PUNTA DOS CARAS

Артикул Item	Код №	Размер (мм) Size (mm)	L(mm)	KG	Box	Case
PA-6607H	3521	PH.2xSL6	180	0,158	12	240



ОТВЕРТКА ПЕРЕСТАВНАЯ СО СМЕННЫМИ НАСАДКАМИ • INTERCHANGEABLE SCREWDRIVER SET • WKREŃAK Z KOŃCÓWKAMI DWUSTRONNYMI • UMSTECKSCHRAUBENDREHER • TOURNEVIS + EMBOUITS • DESTORNILLADOR CON PUNTA DOS CARAS

| 5 pcs

▯	SL3,5-SL5-SL6mm
⊕	PH.0-PH.1-PH.2
☆	T25-T27
○	H3-H5

Артикул Item	Код №	KG	Box	Case
PA-66008	502	0,35	1965	1/75

NEW

ОТВЕРТКА-БИТОДЕРЖАТЕЛЬ С КОМПЛЕКТОМ БИТ • BIT SCREW DRIVER WITH A SET OF BITS • WKREŃAKA Z UCHWYTEM DO BITÓW Z ZESTAWEM BITÓW

| 31 pcs

▯	SL 1.5-SL2.0-SL2.5-SL3.0-SL3.5-SL4.0 mm
⊕	PH.000-PH.00-PH.0-PH.1-PH.2
☆	PZ.0-PZ.1
☆	TORX: T4-T5-T6-T7-T8-T9-T10-T15-T20
○	HEX: H0.7-H0.9-H1.3-H1.5-H2.0-H2.5-H3.0-H4.0 mm
	L(mm) 110 mm

Артикул Item	Код №	KG	Box	Case
PA-AX23031	19347	0,225	369	1/48

NEW

NEW

ОТВЕРТКА-БИТОДЕРЖАТЕЛЬ ТЕЛЕКОПИЧЕСКАЯ МАГНИТНАЯ С КОМПЛЕКТОМ БИТ • TELESCOPIC MAGNET BIT SCREW DRIVER WITH A SET OF BITS • TELESKOPOWA WKREŃTAKA MAGNETYCZNA Z UCHWYTEM DO BITYÓW Z ZESTAWEM BITYÓW

| 31 pcs

	SL1.5-SL2.0-SL2.5-SL3.0-SL3.5-SL4.0 mm
+	PH.000-PH.00-PH.0-PH.1-PH.2
	PZ.0-PZ.1
☆	TORX: T4-T5-T6-T7-T8-T9-T10-T15-T20
○	HEX: H0.7-H0.9-H1.3-H1.5-H2.0-H2.5-H3.0-H4.0 mm
	L(mm) 135 - 210 mm

 Артикул
Item

Код №

PA-AX23031B 19348

0,24 373 1/48

NEW

ОТВЕРТКА-БИТОДЕРЖАТЕЛЬ МАГНИТНАЯ С КОМПЛЕКТОМ БИТ • MAGNET BIT SCREW DRIVER WITH A SET OF BITS • WKREŃTAKA MAGNETYCZNA Z UCHWYTEM DO BITYÓW Z ZESTAWEM BITYÓW

| 31 pcs

	SL1.5-SL2.0-SL2.5-SL3.0-SL3.5-SL4.0 mm
+	PH.000-PH.00-PH.0-PH.1-PH.2
	PZ.0-PZ.1
☆	TORX: T4-T5-T6-T7-T8-T9-T10-T15-T20
○	HEX: H0.7-H0.9-H1.3-H1.5-H2.0-H2.5-H3.0-H4.0 mm
	L(mm) 110 mm

 Артикул
Item

Код №

PA-AX23031C 19349

0,225 373 1/48

NEW

ОТВЕРТКА-БИТОДЕРЖАТЕЛЬ ТЕЛЕКОПИЧЕСКАЯ МАГНИТНАЯ С ГИБКИМ УДЛИНИТЕЛЕМ КОМПЛЕКТОМ БИТ • TELESCOPIC MAGNET BIT SCREW DRIVER WITH A FLEXIBLE EXTENSION AND A SET OF BITS • TELESKOPOWA WKREŃTAKA MAGNETYCZNA Z UCHWYTEM DO Z ELASTYCZNYM PRZEDŁUŻACZEM I ZESTAWEM BITYÓW

| 33 pcs

	SL1.5-SL2.0-SL2.5-SL3.0-SL3.5-SL4.0 mm
+	PH.000-PH.00-PH.0-PH.1-PH.2
	PZ.0-PZ.1
☆	TORX: T4-T5-T6-T7-T8-T9-T10-T15-T20
○	HEX: H0.7-H0.9-H1.3-H1.5-H2.0-H2.5-H3.0-H4.0 mm
	L- 135-210 mm
	190 mm
	+

 Артикул
Item

Код №

PA-AX23033 19350

0,26 373 1/48

NEW

НАБОР ОТВЕРТОК-БИТОДЕРЖАТЕЛЕЙ МАГНИТНЫХ С БИТАМИ • MAGNET BIT SCREW DRIVER KIT WITH BITS • ZESTAW WKREŃTAREK MAGNETYCZNYCHZ BITYMI

| 18 pcs

	SL1.5-SL2.0-SL2.5-SL3.0
	PH.00-PH.0-PH.1-PH.2
	TORX: T6-T10
	PZ.00-PZ.0-PZ.1
	110 mm

 Артикул
Item

Код №

PA-AX23018 16611

0,35 313 1/48

NEW

ОТВЕРТКА РЕВЕРСИВНАЯ С КОМПЛЕКТОМ БИТ • SPIRAL RATCHET SCREWDRIVER WITH A SET OF BITS • WKREŃTAKA REWERSOWA Z KOMPLETEM BITYÓW

| 37 pcs

	SL4-SL5-SL6
	PH.0-PH.1-PH.2x2 шт.-PH.3
	TORX: T10-T15-T20-T25-T27-T30-T40
	PZ.0-PZ.1-PZ.2x2 шт.-PZ.3
	HEX: 2-3-4-5-6mm
	HEX:1/48 - 5/32 - 3/16 - 7/32 - 1/4
	S0-S1-S2-S3
	110 mm

 Артикул
Item

Код №

PA-AX23037 16612

0,38 345 1/48

ОТВЕРТКА РЕБЕРСИВНАЯ С КОМПЛЕКТОМ БИТ И ГОЛОВОК • RATCHET SCREWDRIVERSET • KOMPLET WKREŃAKOW •
 SCHRAUBENDREHERSATZ • SET DE TOURNEVIS • JUEGO DE DESTORNILLADORES

| 31 pcs

	1/4"	1/4 (M)x1/4(M) (HEX)
	1/4" (L-25 mm)	4-5-6-7-8-9-10-11-12 mm
		3-4-5-5,5-6-7 mm
		PH.0-PH.1-PH.2-PH.3
		PZ.0-PZ.1-PZ.2-PZ.3
		T10-T15-T20-T25-T27-T30-T40
		2-2,5-3-4-5-5,5-6

Артикул Item	Код №			
PA-240	2496	0,51	20	40

1/4"

 НАБОР ОТВЕРТОК • SCREWDRIVER SET • KOMPLET WKREŃAKÓW • SCHRAUBENDREHERSATZ • SET DE TOURNEVIS •
 JUEGO DE DESTORNILLADORES

| 2 pcs

		SL5x100 mm
		PH.2x100 mm

Артикул Item	Код №			
PA-1016-2	6721	0,22	10	20

 НАБОР ОТВЕРТОК • SCREWDRIVER SET • KOMPLET WKREŃAKÓW • SCHRAUBENDREHERSATZ • SET DE TOURNEVIS •
 JUEGO DE DESTORNILLADORES

| 4 pcs

		SL.3x75-SL.5x100 mm
		PH.1x100-PH.2x100 mm

Артикул Item	Код №			
PA-1016-4	6722	0,22	10	20

 НАБОР ОТВЕРТОК • SCREWDRIVER SET • KOMPLET WKREŃAKÓW • SCHRAUBENDREHERSATZ • SET DE TOURNEVIS •
 JUEGO DE DESTORNILLADORES

| 6 pcs

		SL.6x100-SL.5x75-SL.3x75
		PH.2x100-PH.1x75-PH.0x75

Артикул Item	Код №			
PA-6506	9490	0,5	10	20

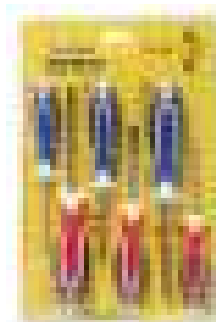

 НАБОР ОТВЕРТОК • SCREWDRIVER SET • KOMPLET WKREŃAKÓW • SCHRAUBENDREHERSATZ • SET DE TOURNEVIS •
 JUEGO DE DESTORNILLADORES

| 6 pcs

		SL.6x38-5x75-3x100
		PH.2x100-PH.1x75-PH.2x38

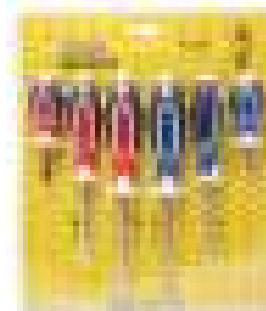
Артикул Item	Код №			
PA-6506A	9622	0,6	10	20

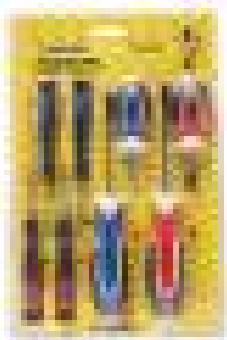



НАБОР ОТВЕРТКОВ • SCREWDRIVER SET • KOMPLET WKREŃAKÓW • SCHRAUBENDREHERSATZ • SET DE TOURNEVIS • JUEGO DE DESTORNILLADORES

8 pcs

	SL.6x38-6x100-2x50-2,5x50 mm
	PH.2x100-PH.2x38-PH.1x50-PH.0x5 mm

Артикул Item	Код №	KG	Box	Tray
PA-6508	8686	0,5	10	20

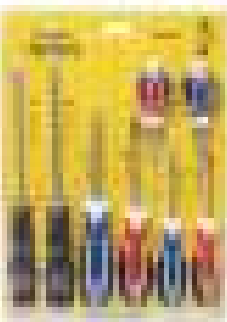

НАБОР ОТВЕРТКОВ • SCREWDRIVER SET • KOMPLET WKREŃAKÓW • SCHRAUBENDREHERSATZ • SET DE TOURNEVIS • JUEGO DE DESTORNILLADORES

8 pcs

	SL.6x38-5x75-6x100	Ударная: 5,5x150
	PH.3x100-PH.1x75-PH.2x38	Ударная: PH.2x150

Артикул Item	Код №	KG	Box	Tray
PA-6508A	9805	0,7	10	20



ОТВЕРТКА УДАРНАЯ С КОМПЛЕКТОМБИТ • IMPACT SCREWDRIVER • WKREŃAK UDAROWY • SCHLAGSCHRAUBER • TOURNEVIS A CHOC • DESTORNILLADOR DE PERCUSION

14 pcs

	(L-36 mm)	3-4-5-5,5-6-7 mm
	(L-36 mm)	PH.0-PH.1-PH.2-PH.3

Артикул Item	Код №	KG	Box	Tray
PA-H1104	4716	1,26	—	20



ОТВЕРТКА УДАРНАЯ С КОМПЛЕКТОМБИТ • IMPACT SCREWDRIVER • WKREŃAK UDAROWY • SCHLAGSCHRAUBER • TOURNEVIS A CHOC • DESTORNILLADOR DE PERCUSION

12 pcs

	(L-36 mm)	6-8-10 mm
	(L-80 mm)	6-10 mm
	(L-36 mm)	PH.2-PH.3-PH.4
	(L-80 mm)	PH.2-PH.3

Артикул Item	Код №	KG	Box	Tray
PA-H1121	4710	1,15	—	20

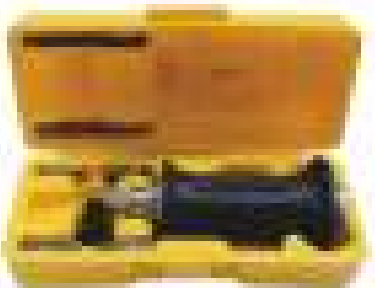

ОТВЕРТКА УДАРНАЯ С КОМПЛЕКТОМБИТ • IMPACT SCREWDRIVER • WKREŃAK UDAROWY • SCHLAGSCHRAUBER • TOURNEVIS A CHOC • DESTORNILLADOR DE PERCUSION

6 pcs

	(L-36 mm)	6,5-8 mm
	(L-80 mm)	8 mm
	(L-36 mm)	PH.2-PH.3
	(L-80 mm)	PH.3

Артикул Item	Код №	KG	Box	Tray
PA-H1122	4715	1,15	—	20

РЕЗЬБОНАРЕЗНОЙ ИНСТРУМЕНТ И СОПУТСТВУЮЩИЙ

THREAD-CUTTING TOOL AND ACCESSORIES •
NARZĘDZIA DO GWINTOWANIA I PODOBNE •

RU EN PL DE FR ES

8





НАБОР СВЕРЛ ПО МЕТАЛЛУ HSS • MACHINE TAP • GWINTOWNIK MASZYNOWY • MASCHINGENGEWINDEBOHRER • TARAUD MACHINE • MASNO MECANICO

13 pcs

Артикул Item	Код №	Размер (мм) Size (mm)	KG		
PA-6013	2674	2-2,5-3-3,5-4-4,5-5-5,5-6-6,5-7-7,5-8	0,275	—	40

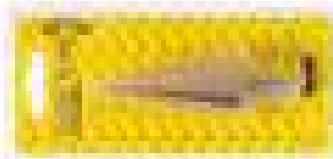

СВЕРЛО ПО МЕТАЛЛУ СТУПЕНЧАТОЕ • STEP METAL DRILL BIT • WIERTLO STOPNIOWE DO METALU

Артикул Item	Код №	Размер (мм) Size (mm)	KG		
PA-72350	2497	6-32	0,2	5	40



НАБОР ДЛЯ ВОССТАНОВЛЕНИЯ РЕЗЬБЫ КОМБИНИРОВАННЫЙ • SET OF TOOLS AND THREADED FITTINGS FOR THREAD RESTORATION • ZESTAW URZ DZE I SKR TEK ZW KOWYCH DONAPRA WY GWINTU

131 pcs

	5,2-6,3-8,3-10,5-12,5 mm
	M5x0,8-M6x1,0-M8x1,25-M10x1,5-M12x1,75
	M5x0,8-M6x1,0-M8x1,25-M10x1,5 -25 pcs M12x1,75 - 10 pcs
	5 pcs

Артикул Item	Код №	KG		
PA-1763	3517	2	—	—



РУЧНАЯ РАЗВЕРТКА • HAND REAMER • ROZWIERTAK RĘCZNY

Артикул Item	Код №	Размер (мм) Size (mm)	KG		
NEW PA-290105	15069	5	0,17	140	1/300
PA-290106	5364	6	0,02	—	—
PA-290107	5374	7	0,038	—	—
PA-290108	5377	8	0,039	—	—
PA-290109	5382	9	0,061	—	—
PA-290110	5386	10	0,072	—	—
PA-290111	5390	11	0,094	—	—
PA-290112	5394	12	0,12	—	—
NEW PA-290113	15070	13	0,14	153	1/100
PA-290114	5398	14	0,16	—	—
NEW PA-290115	15071	15	0,18	160	1/100
PA-290116	5409	16	0,22	—	—
NEW PA-290117	15072	17	0,24	34	1/50
PA-290118	5432	18	0,27	—	—
NEW PA-290119	15073	19	0,27	45	1/50
PA-290120	5435	20	0,29	—	—
NEW PA-290122	15074	22	0,418	47	1/50
NEW PA-290123	15075	23	0,58	16	1/25
NEW PA-290124	15076	24	0,656	62	1/34
NEW PA-290125	15077	25	0,728	—	1/25
NEW PA-290126	15078	26	0,788	28	1/25
NEW PA-290128	15079	28	0,976	24	1/25
NEW PA-290130	15080	30	1,124	16	1/17
NEW PA-290135	15081	35	1,82	8	1/10
NEW PA-290140	15082	40	2,55	4	1/10

ФРЕЗА ДЛЯ ВЫСВЕРЛИВАНИЯ СВАРОЧНЫХ ТОЧЕК • A CUTTER FOR DRILLING WELD SPOTS •
FREZ DO WIERCENIA PUNKTÓW ZGRZEWAŃIA

Артикул Item	Код №	Размер (мм) Size (mm)			
PA-01D0138	5724	6x70	—	—	—
PA-01D0139	5744	8x80	—	—	—
PA-01D0140	5725	8x45	—	—	—
PA-01D0141	5723	6x45	—	—	—



НАБОР ФРЕЗ КОРОНЧАТЫХ ДЛЯ ВЫСВЕРЛИВАНИЯ СВАРНЫХ ТОЧЕК • CORE CUTTER KIT FOR DRILLING WELD SPOTS •
ZESTAW FREZÓW KORONOWYCH DO WIERCENIA PUNKTÓW ZGRZEWAŃIA

| 9 pcs

Артикул Item	Код №	Размер (мм) Size (mm)			
PA-1009-10	416	10	0,245	194	1/50



НАБОР ЭКСТРАКТОРОВ • SCREW EXTRACTOR SET • WYKRĘTAKI DO ZERWANYCH ŚRUB • SCHRAUBENAUSDREHERSATZ •
SET D'EXTRACTEURS AUX VIS • DESTORNILLADOR PARA TORNILLOS ARRANCADOS

| 5 pcs

Артикул Item	Код №			
PA-63005B	15214	0,105	—	1/100

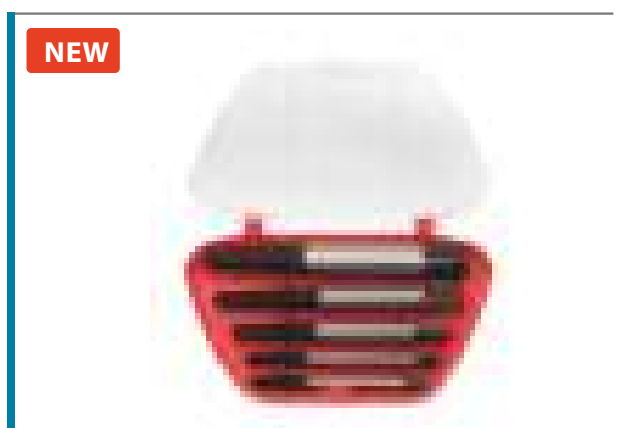

НАБОР ГОЛОВОК-БИТ ЭКСТРАКТОРНЫХ • ZESTAW GŁOWIC-BITÓW DO WKRĘTAKA DO URWANYCH ŚRUB

| 6 pcs

Артикул Item	Код №				
PA-7006	615	2-3-4-6-8-10	0,45	—	40





НАБОР ГОЛОВЕК-БИТ ЭКСТРАКТОРНЫХ • ZESTAW GŁOWIC-BITÓW DO WKRĘTAKA DO URWANYCH ŚRUB

10 PCS

Артикул Item	Код №	Размер (мм) Size (mm)	KG	Box	Box
PA-7010C	615	M3,5-M4-M5-M6-M6,5-M7,5-M8-M9-M10-M11	0,488	—	40



НАБОР БИТ-ЭКСТРАКТОРОВ • AN EXTRACTOR BIT SET • ZESTAW BITÓW -WKRĘTAKÓW DO URWANYCH ŚRUB

25 PCS

Артикул Item	Код №	Размер (мм) Size (mm)	KG	Box	Box
PA-7025A	616	M3,5-M4-M5-M5,5-M6,5-M7,5-M8-M9-M10-M11,5-M12-M13-M14-M14,5-M15,5-M16-M17-M18-M18,5-M19,5-M20-M21-M22-M23	2	—	10



НАБОР БИТ-ЭКСТРАКТОРОВ И СВЕРЛ • SET OF EXTRACTOR AND DRILL BITS • ZESTAW BITÓW -WKRĘTAKÓW DO URWANYCH ŚRUB I WIERTEL

35 PCS

Артикул Item	Код №	Размер (мм) Size (mm)	KG	Box	Box
PA-7035	577	M3,5-M5,5-M6,5-M7,5-M11,5-M12-M14,5-M15,5-M18,5-M19,5-M23	2	—	10



3/8"

НАБОР ГОЛОВЕК-ЭКСТРАКТОРОВ • TWIST SOCKET SET • ZESTAW WYKRĘTAKÓW DO ŚRUB • SCHRAUBENDREHERSÄTZ SET D'EXTRACTEURS AUX VIS • JUEGO DE DESTORNILLADORES

10 PCS

Артикул Item	Код №	Размер (мм) Size (mm)	KG	Box	Box
PA-7010B	591	9-10-11-12-13-14-15-16-17-19	0,67	—	—



НАБОР ГОЛОВЕК-ЭКСТРАКТОРОВ • TWIST SOCKET SET • ZESTAW WYKRĘTAKÓW DO ŚRUB • SCHRAUBENDREHERSÄTZ SET D'EXTRACTEURS AUX VIS • JUEGO DE DESTORNILLADORES

10 PCS

Артикул Item	Код №	Размер (мм) Size (mm)	KG	Box	Box
PA-7010A	580	9-10-11-12-13-14-15-16-17-19	0,425	—	—

ГАЙКОЛОМ • NUT SPLITTER • PRZECINAK DO NAKRĘTEK

Артикул Item	Код №	Размер (мм) Size (mm)	KG		
PA-04J1043	15539	9-12	0,12	61	1/50
PA-04J1044	15540	12-16	0,21	—	1/50
PA-04J1045	15541	16-22	0,46	167	1/50
PA-04J1046	15542	22-36	0,675	180	1/20

NEW

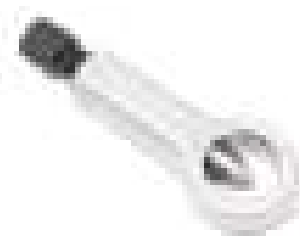

НАБОР ГАЙКОЛОМОВ • HEAVY DUTY NUT SPLITTER • ZESTAW PRZECINAKÓW DO NAKRĘTEK • MEIßELSATZ FÜR
SCHRAUBENMÜTTERN • SET DE BURINS • JUEGO DE TAJADERAS PARA TUERCAS

В кейсе / IN A CASE

4 PCS

Артикул Item	Код №	Размер (мм) Size (mm)	KG		
PA-04J1042	15538	9-12,12-16,16-22,22-36	1,71	123	1/10

NEW



НАБОР ГАЙКОЛОМОВ • HEAVY DUTY NUT SPLITTER • ZESTAW PRZECINAKÓW DO NAKRĘTEK • MEIßELSATZ FÜR
SCHRAUBENMÜTTERN • SET DE BURINS • JUEGO DE TAJADERAS PARA TUERCAS

В кейсе / IN A CASE

4 PCS

Артикул Item	Код №	Размер (мм) Size (mm)	KG		
PA-672	17782	9-12,12-16,16-22,22-27	1,66	49	1/10

NEW



НАБОР ЦИФРОВЫХ ШТАМПОВ • SET OF DIGIT STAMPS • ZESTAW STEMPLI CYFROWYCH

9 PCS

Артикул Item	Код №	Размер (мм) Size (mm)	KG		
PA-6855-5	7904	5	0,22	—	—
PA-6855-6	7973	6	0,3	—	—
PA-6855-7	8091	7	0,41	—	—
PA-6855-8	8110	8	0,49	—	—

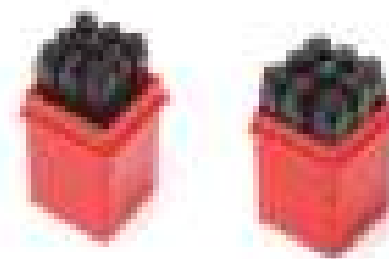

НАБОР БУКВЕННЫХ ШТАМПОВ • SET OF LETTER STAMPS • ZESTAW STEMPLI LITEROWYCH

27 PCS

Артикул Item	Код №	Размер (мм) Size (mm)	KG		
PA-6863-6	8111	6	0,96	—	—
PA-6863-8	8112	8	1,46	—	—



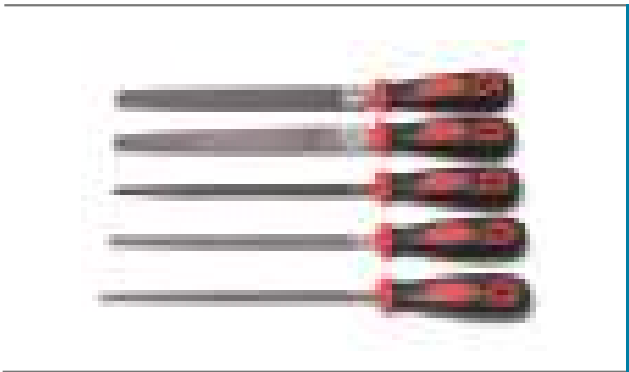

НАБОР НАПИЛЬНИКОВ РАЗНОПРОФИЛЬНЫХ • STEEL FILE SET • PILNIKI DO METALU • WERKSTATT-FEILEN •
 SET DE LIMES A METAL • JUEGO DE LIMAS PARA METAL

5 pcs

Артикул Item	Код №	KG	Box	Box
PA-5056	2589	0,83	—	—



НАБОР НАДФИЛЕЙ АЛМАЗНЫХ РАЗНОПРОФИЛЬНЫХ • SET OF DIAMOND BROACH FILES WITH DIFFERENT PROFILES •
 ZESTAW PILNIKÓW DIAMENTOWYCH O RÓŻNYCH PROFILACH

5 pcs

Артикул Item	Код №	KG	Box	Box
PA-12666	2501	0,045	40	400



НАБОР НАДФИЛЕЙ АЛМАЗНЫХ РАЗНОПРОФИЛЬНЫХ • SET OF DIAMOND BROACH FILES WITH DIFFERENT PROFILES •
 ZESTAW PILNIKÓW DIAMENTOWYCH O RÓŻNYCH PROFILACH

10 pcs

Артикул Item	Код №	KG	Box	Box
PA-12667	2502	0,09	40	400

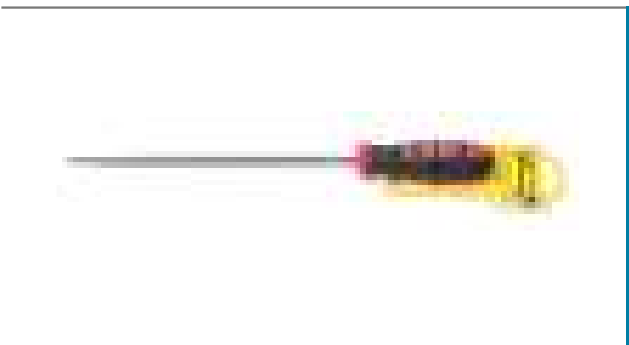

НАПИЛЬНИК КРУГЛЫЙ • ROUND FILE • PILNIK OKRĄGLY

С ПРОРЕЗИНЕННОЙ РУКОЯТКОЙ / RUBBER HANDGRIP

Артикул Item	Код №	(дюйм / inch)	L(mm)	KG	Box	Box
PA-01011A-10	12807	10"	250	0,26	—	—



НАПИЛЬНИК ТРЕХГРАННЫЙ • TRIANGULAR FILE • PILNIK TRÓJKĄTNY

С ПРОРЕЗИНЕННОЙ РУКОЯТКОЙ / RUBBER HANDGRIP

Артикул Item	Код №	(дюйм / inch)	L(mm)	KG	Box	Box
PA-01011B-10	12808	10"	250	0,36	—	—

НАПИЛЬНИК ПОЛУКРУГЛЫЙ • SEMI-ROUND FILE • PIŁNIK PÓŁOKRĄGLY

с ПРОРЕЗИНЕННОЙ РУКОЯТКОЙ / RUBBER HANDGRIP

Артикул Item	Код №	(дюйм / inch)	L(mm)	KG		
PA-01011C-10	12809	10"	250	0,36	—	—



НАПИЛЬНИК ПЛОСКИЙ • FLAT FILE • PIŁNIK PŁASKI

с ПРОРЕЗИНЕННОЙ РУКОЯТКОЙ / RUBBER HANDGRIP

Артикул Item	Код №	(дюйм / inch)	L(mm)	KG		
PA-01011D-10	12810	10"	250	0,36	—	—



ЩЕТКА ПО МЕТАЛЛУ • STEEL WIRE BRUSH • SZCZOTKA DRUCIANA • STAHLDRAHTBÜRSTE • BROUSSE DE FIL EN LAITON •
CEPILLO DE ACERO

Артикул Item	Код №	KG		
PA-9202	3023	0,12	—	—

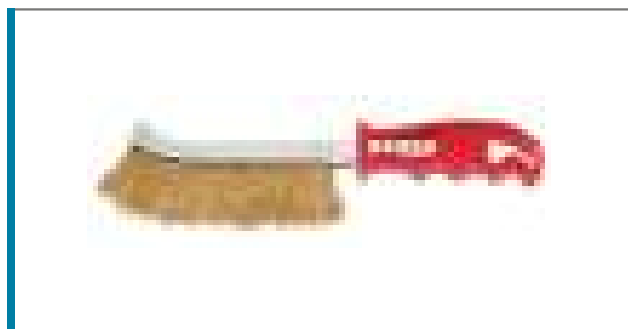

ЗАКЛЕПОЧНИК РУЧНОЙ С НАБОРОМ ЗАКЛЕПОК • HAND RIVETER • NITOWNICA RĘCZNA • BLINDNIETZANGE • RIVETEUSE
MANUELLE • REMACHADORA DE MANO

ПОВОРОТНЫЙ НА 360° / ROTATION ON 360°

Артикул Item	Код №	Размер Size (mm)	KG		
PA-01J0010	7848	2,4-3,2-4,0-4,8	—	—	—



ЗАКЛЕПОЧНИК РУЧНОЙ С НАБОРОМ ЗАКЛЕПОК • HAND RIVETER • NITOWNICA RĘCZNA • BLINDNIETZANGE • RIVETEUSE
MANUELLE • REMACHADORA DE MANO

в кейсе / IN A CASE

Артикул Item	Код №	L(mm)	Размер Size (mm)	KG		
P-01J0089	5387	260	2,4-3,2-4,0-4,8	—	—	—





РАКЛЕПОЧНИК РУЧНОЙ РЫЧАЖНО-СКЛАДНОЙ • LEVER-FOLDING MECHANICAL RIVETER • NITOWNICA MECHANICZNA D WIGNIOWO-SK ADANA

Артикул Item	Код №	Размер Size (mm)	KG		
PA-02R056	7930	3,2-4,0-4,8-6,0-6,4	0,67	—	—

NEW



НОЖНИЦЫ ПО МЕТАЛЛУ "ПРЯМОЙ РЕЗ" • TIN SNIPS • NOŻYCE DO CIĘCIA BLACHY • BLECHSCHERE • CISAILE A TOLE •
TJERAS PARA CHAPAS

Артикул Item	Код №	(дюйм / inch)	L(mm)	KG		
PA-02003-10	16876	10"	255	0,43	237	1/20

NEW



НОЖНИЦЫ ПО МЕТАЛЛУ "ПРЯМОЙ РЕЗ" • TIN SNIPS • NOŻYCE DO CIĘCIA BLACHY • BLECHSCHERE • CISAILE A TOLE •
TJERAS PARA CHAPAS

НА ПЛАСТИКОВОМ ДЕРЖАТЕЛЕ / ON A PLASTIC HOLDER

Артикул Item	Код №	(дюйм / inch)	L(mm)	KG		
PA-02012-12	16877	12"	300	0,475	255	1/20

НОЖНИЦЫ ПО МЕТАЛЛУ "ПРЯМОЙ РЕЗ" • TIN SNIPS • NOŻYCE DO CIĘCIA BLACHY • BLECHSCHERE • CISAILE A TOLE •
TJERAS PARA CHAPAS

Артикул Item	Код №	(дюйм / inch)	L(mm)	KG		
PA-4005	3518	10"	255	0,435	5	30





НОЖНИЦЫ ПО МЕТАЛЛУ "ПРЯМОЙ РЕЗ" • TIN SNIPS • NOŻYCE DO CIĘCIA BLACHY • BLECHSCHERE • CISAILE A TOLE •
TJERAS PARA CHAPAS

CR-V

Артикул Item	Код №	(дюйм / inch)	L(mm)	KG		
PA-02010-10	12819	10"	250	0,49	—	—

НОЖНИЦЫ ПО МЕТАЛЛУ "ПРЯМОЙ РЕЗ" • TIN SNIPS • NOŻYCE DO CIĘCIA BLACHY • BLECHSCHERE • CISAILLE A TOLE •
TIJERAS PARA CHAPAS

CR-V

Артикул Item	Код №	 (дюйм / inch)	 L(mm)	 KG		
РА-02017-8	12834	8"	200	0,37	—	—
РА-02017-10	12835	10"	250	0,56	—	—
РА-02017-12	12836	12"	300	0,74	—	—

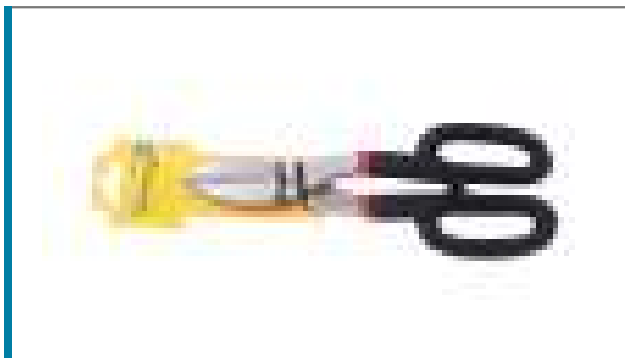

ВСПОМОГАТЕЛЬНЫЙ ИНСТРУМЕНТ •

AUXILIARY TOOLS • NARZĘDZIA POMOCNICZE •

RU EN PL DE FR ES

9



МОЛОТОК • HAMMER • MŁOTEK • HAMMER • MARTEAU • MARTILLO

С ДЕРЕВЯННОЙ РУЧКОЙ / WITH WOODEN HANDLE

Артикул Item	Код №				
РА-821-200	4164	200	0,27	6	—
РА-821-300	4178	300	0,44	6	—
РА-821-400	4180	400	0,62	6	—
РА-821-500	4182	500	0,638	6	—
РА-821-600	4185	600	0,75	6	—
РА-821-800	4188	800	1	6	—
РА-821-1000	4199	1000	1,22	6	—
РА-821-1500	4201	1500	1,81	6	—
РА-821-2000	4202	2000	2,6	6	—



МОЛОТОК • HAMMER • MŁOTEK • HAMMER • MARTEAU • MARTILLO

С ПЛАСТИКОВОЙ РУЧКОЙ / WITH PLASTIC HANDLE

Артикул Item	Код №				
РА-801-100	4203	100	0,25	6	—
РА-801-200	4205	200	0,43	6	—
РА-801-300	4221	300	0,56	6	—
РА-801-400	4226	400	0,62	6	—
РА-801-500	4230	500	0,74	6	—
РА-801-600	4243	600	0,84	6	—
РА-801-800	4244	800	1,03	6	—
РА-801-1000	4246	1000	1,37	6	—



НАБОР СЪЕМНИКОВ УПЛОТНИТЕЛЬНЫХ КОЛЕЦ И САЛЬНИКОВ "КРЮЧКИ" • PRZYRZĄDY DO DEMONTAŻU DŁAWIKUW "NASZYKI" W KOMPLECIE ZE ŚRUBOKRĘTAMI JUBILERSKIMI

4 pcs

Артикул Item	Код №			
РА-1074	9597	0,076	—	—

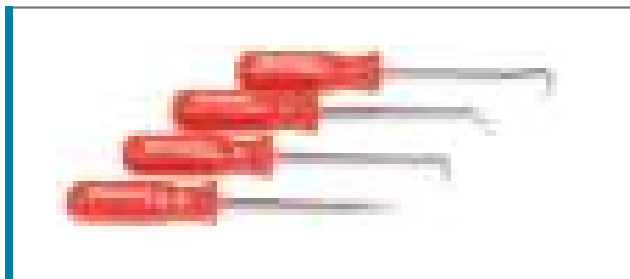

НАБОР СЪЕМНИКОВ УПЛОТНИТЕЛЬНЫХ КОЛЕЦ И САЛЬНИКОВ "КРЮЧКИ" • PRZYRZĄDY DO DEMONTAŻU DŁAWIKUW "NASZYKI" W KOMPLECIE ZE ŚRUBOKRĘTAMI JUBILERSKIMI

4 pcs

Артикул Item	Код №			
РА-Н1073	2490	0,08	—	—

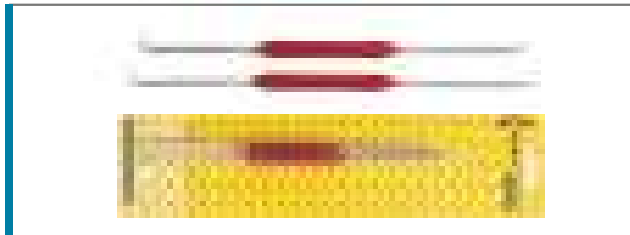

НАБОР СЪЕМНИКОВ УПЛОТНИТЕЛЬНЫХ КОЛЕЦ И САЛЬНИКОВ "КРЮЧКИ" • PRZYRZĄDY DO DEMONTAŻU DŁAWIKUW "NASZYKI" W KOMPLECIE ZE ŚRUBOKRĘTAMI JUBILERSKIMI

7 pcs

Артикул Item	Код №			
РА-Н1074	4736	0,295	—	—





НАБОР АЛЮМИНИЕВЫХ ОПРАВОК ДЛЯ ЗАПРЕССОВКИ САЛЬНИКОВ • SET OF MANDRELS FOR WORKING WITH BEARINGS AND SEAL GLANDS • ZESTAW OPRAWEK DO PRACY Z O YSKAMI I D AWICAMI

Артикул Item	Код №	KG		
PA-0638	4648	1,45	—	—



ДЕРЖАТЕЛЬ МАГНИТНЫЙ ДЛЯ ИНСТРУМЕНТА "ПЛАНКА" • MAGNET HOLDER FOR A "PLANK" TOOL • UCHWYT MAGNETYCZNY DO NARZĘDZIA „LISTWA”

Артикул Item	Код №	L(mm)	KG		
PA-0835	911	490	1,1	—	—



ЛОТОК МАГНИТНЫЙ ИЗ НЕРЖАВЕЮЩЕЙ СТАЛИ • MAGNETIC PARTS TRAY • MISKA MAGNETYCZNA • MAGNETSCHALE • BOL MAGNETIQUE • BANDEJA DE ACCESORIOS MAGNETICA

Артикул Item	Код №	Размер (мм) Size (mm)	KG		
PA-0831	5666	155x360	1	—	—



ЛОТОК МАГНИТНЫЙ ИЗ НЕРЖАВЕЮЩЕЙ СТАЛИ • MAGNETIC PARTS TRAY • MISKA MAGNETYCZNA • MAGNETSCHALE • BOL MAGNETIQUE • BANDEJA DE ACCESORIOS MAGNETICA

Артикул Item	Код №	∅ (mm)	KG		
PA-0832	5668	150	0,333	—	—

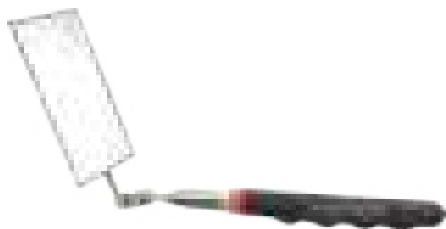

ЗЕРКАЛО СМОТРОВОЕ ТЕЛЕКОПИЧЕСКОЕ • TELESCOPIC VIEWING MIRROR • LUSTERKO INSPEKCYJNE • TELESKOP INSPEKTIONSSPIEGEL • MIROIR D'INSPECTION • ESPEJO RECTANGULAR TELESCOPICO DE INSPECCION

Артикул Item	Код №	L(mm)	Размер (мм) Size (mm)	KG		
PA-0660	4559	270-755	50x90	0,105	—	—



МАГНИТ ТЕЛЕКОПИЧЕСКИЙ • TELESCOPIC MAGNETIC PICK UP TOOL • CHWYTAK TELESKOPOWY Z MAGNESEM • TELESKOP MAGNET NEBER • CARTEUR MAGNETIQUE TELESCOPIQUE • HERRAMIENTA LEVANTADORA MAGNETICA, TELESCOPICA

Артикул Item	Код №	L(mm)	KG		
PA-0661	4562	315-830	0,064	16	160

НАБОР ПРИСПОСОБЛЕНИЙ ДЛЯ ОСМОТРА УЗЛОВ И АГРЕГАТОВ • TELESCOPIC PICK UP AND MIRROR SET • ZESTAW INSPEKCYJNY: LUSTERKO + CHWYТАК • INSPEKTIONSSATZ: SPIEGEL + GREIFER • KIT MIROIR + GRAPPIN • JUEGO DE INSPECCION: ESPEJO + CUCHARA DE MORDAZAS

| 4 pcs

Артикул Item	Код №			
PA-0662	4564	0,38	10	40



ФОНАРЬ СВЕТОДИОДНЫЙ ТЕЛЕСКОПИЧЕСКИЙ • TELESCOPIC LED LAMP • LATARKA NA WIAT ODIODY TELESKOPOWA

| LED

Артикул Item	Код №				
PA-46	3524	3	0,157	—	—



ФОНАРЬ СВЕТОДИОДНЫЙ ТЕЛЕСКОПИЧЕСКИЙ • TELESCOPIC LED LAMP • LATARKA NA WIAT ODIODY TELESKOPOWA

Артикул Item	Код №				
PA-51	3529	3	0,166	—	—



ФОНАРЬ СВЕТОДИОДНЫЙ ТЕЛЕСКОПИЧЕСКИЙ • TELESCOPIC LED LAMP • LATARKA NA WIAT ODIODY TELESKOPOWA

Артикул Item	Код №				
PA-47	3572	3	0,157	—	—



ФОНАРЬ СВЕТОДИОДНЫЙ ТЕЛЕСКОПИЧЕСКИЙ • TELESCOPIC LED LAMP • LATARKA NA WIAT ODIODY TELESKOPOWA

Артикул Item	Код №				
PA-49	3613	1	0,14	—	—





ГАЗОВАЯ ГОРЕЛКА МИНИ • GAS TORCH MINI • PALNIK GAZOWY MINI

| PIEZO 28ml

Артикул Item	Код №				
PA-6701	4972	28	0,1	—	—



ГАЗОВАЯ ГОРЕЛКА МИНИ • GAS TORCH MINI • PALNIK GAZOWY MINI

| PIEZO 60ml

Артикул Item	Код №				
PA-4622	4975	60	0,24	—	—



ПИСТОЛЕТ ДЛЯ ГЕРМЕТИКА • SEALANT GUN • PISTOLET DO USZCZELNIACZA

Артикул Item	Код №				
PA-8002-270	664	270	0,31	—	—
PA-8002-310	685	310	0,41	—	—



ПИСТОЛЕТ ДЛЯ ГЕРМЕТИКА • SEALANT GUN • PISTOLET DO USZCZELNIACZA

Артикул Item	Код №				
PA-8003-280	794	280	0,31	—	—
PA-8003-380	872	380	0,41	—	—



ПИСТОЛЕТ ДЛЯ СИЛИКОНА И ГЕРМЕТИКА • SILICONE AND SEALANT GUN • PISTOLET NA SILIKON I USZCZELNIACZ

Артикул Item	Код №				
PA-8004-09	5845	400	0,625	—	—
PA-8004-15	5600	600	0,76	—	—

ПИСТОЛЕТ ДЛЯ СИЛИКОНА И ГЕРМЕТИКА • SILICONE AND SEALANT GUN • PISTOLET NA SILIKON I USZCZELNIACZ

Артикул Item	Код №				
CG-02	7144	400	0,8	—	—
CG-01	7191	600	0,7	—	—

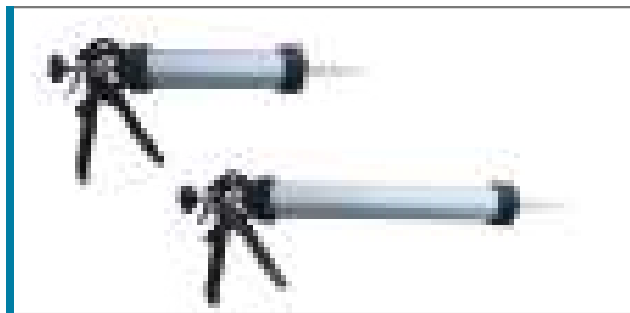

ШПАТЕЛЬ МЕТАЛЛИЧЕСКИЙ • STRIPPING KNIFE • SZPATULKA METALOWA

Артикул Item	Код №	Размер (мм) Size (mm)			
PA-05913	2456	30	0,8	—	—
PA-05914	2462	40	0,91	—	—
PA-05915	2463	50	0,93	—	—
PA-05916	2465	60	0,111	—	—
PA-05918	2466	80	0,138	—	—
PA-059100	2468	100	0,152	—	—



НАБОР ШПАТЕЛЕЙ МЕТАЛЛИЧЕСКИХ • SET OF STRIPPING KNIVES • ZESTAW METALOWYCH SZPATULEK

4 pcs

Артикул Item	Код №	Размер (мм) Size (mm)			
PA-HN7075	3867	50-75-100-150	0,27	—	—

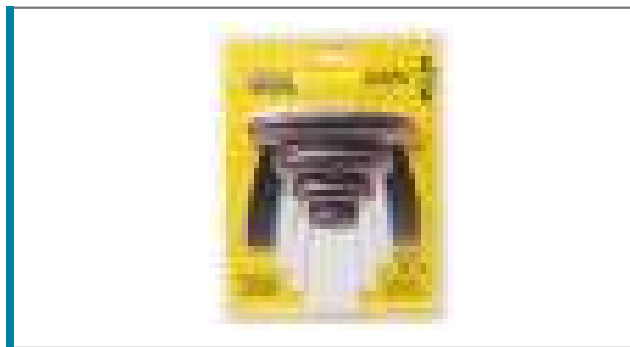

ДЫРОКОЛ РУЧНОЙ ДЛЯ КОЖИ И МАТЕРИАЛОВ • HAND PUNCH FOR LEATHER AND MATERIALS • DZIURKACZ RĘCZNY DO SKURY I MATERIAŁYW

CR-V

Артикул Item	Код №			Ø (mm)			
PA-01005-8	12821	8"	200	2-2,5-3-3,5-4-4,5	0,3	—	—

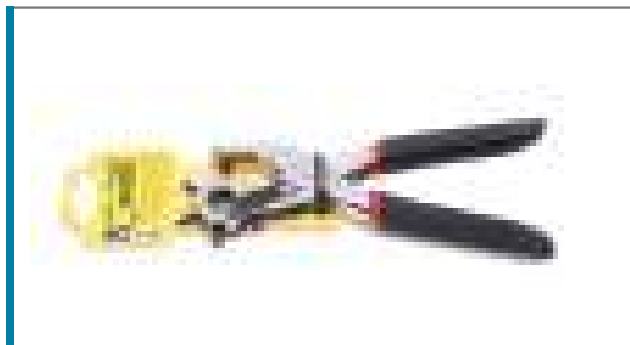

ДЫРОКОЛ - ПЛОМБИРАТОР РУЧНОЙ • HAND-OPERATED PUNCHER - SEALER • DZIURKACZ - PLOMBOWNIK RĘCZNY

CR-V

Артикул Item	Код №					
PA-01004-6	12820	6"	150	0,32	—	—



НАБОР ПРОБОЙНИКОВ РУЧНЫХ • SET OF PUNCHERS • ZESTAW PRZEBIJACZY

12 pcs



Артикул Item	Код №	Размер (мм) Size (mm)	KG		
PA-12668	2442	3-4-5-6-7-8-10-11-12-14-16-19	1,025	—	—

ХОМУТ ПЛАСТИКОВЫЙ • PLASTIC COLLAR • KLAMRA PLASTIKOWA

100 pcs



Артикул Item	Код №		Размер (мм) Size (mm)	KG		
PA-36250W	6693		3,6x250	0,11	—	—
PA-36250B	6694		3,6x250	0,11	—	—
PA-36400W	6697		3,6x400	0,215	—	—
PA-36400B	6698		3,6x400	0,19	—	—

ЛЕНТА ИЗОЛЯЦИОННАЯ ТКАНЕВАЯ • INSULATION TAPE • TAŚMA ELEKTROIZOLACYJNA • ISOLIERBAND • RUBANÉLECTRIQUE • CINTAAISLANTE

NEW



Артикул Item	Код №	Размер Size	KG		
PA-9523	17264	19 mmx20m	0,1	4078	1/160

ЯЩИК ПЛАСТИКОВЫЙ • CANTILEVER TOOL BOX • SKRZYŃKA NARZĘDZIOWA • WERKZEUGKOFFER • BOITE A OUTILS • CAJA DE HERRAMIENTAS



Артикул Item	Код №	Размер Size	KG		
PA-020	4409	20"	1,62	—	—
PA-022	4410	22"	2	—	—
PA-024	4574	24"	2,24	—	—

ЯЩИК МЕТАЛЛИЧЕСКИЙ СКЛАДНОЙ ДЛЯ ИНСТРУМЕНТА • CANTILEVER TOOL BOX • SKRZYŃKA NARZĘDZIOWA • WERKZEUGKOFFER • BOITE A OUTILS • CAJA DE HERRAMIENTAS

5 ОТДЕЛЕНИЙ / 5 SECTION

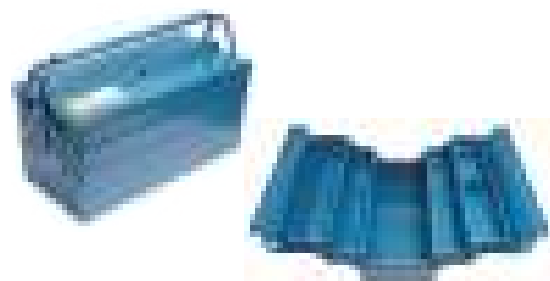

Артикул Item	Код №	Размер Size	KG		
PA-122B	4573	24"	3,2	—	—

СПЕЦИАЛЬНЫЙ ИНСТРУМЕНТ •
SPECIAL TOOL • SPECJALNE NARZĘDZIE •

RU EN PL DE FR ES

10

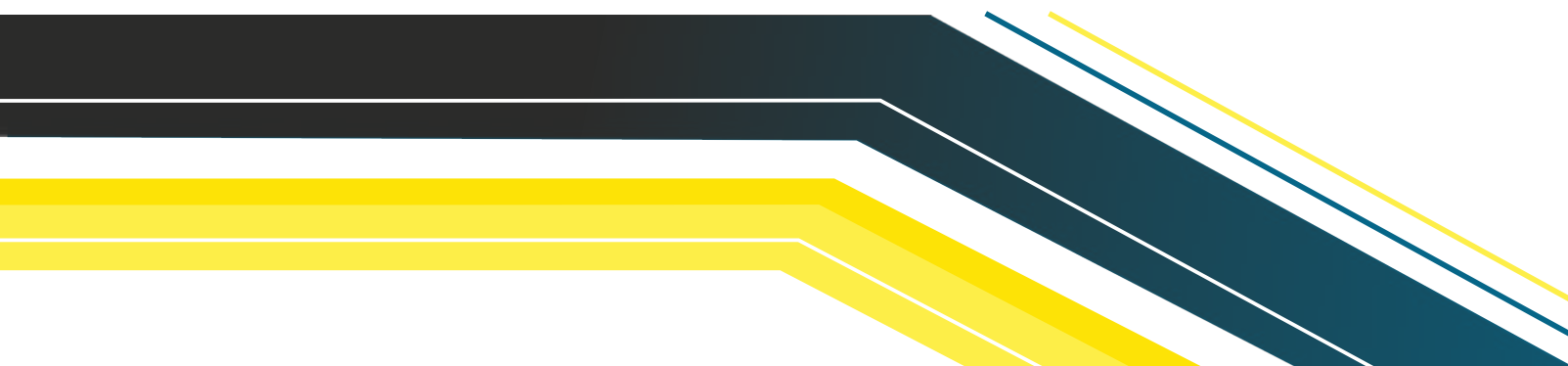

NEW

СЪЕМНИК КЛЕММ АККУМУЛЯТОРА И ПОДШИПНИКОВ • TWO LEG PULLER FOR BATTERY TERMINALS AND WIDESCREEN WIPER ARMS • ŚCIĄGACZ DWURAMIENNY DO KLEM I RAMION WYCIERACZEK • ABZIEHER FÜR SCHEIBENWISCHER/ WISCHERARM SPEZIAL-ABZIEHER POLKLEMMEN • EXTRACTOR TIRADOR EXTERIOR PARA BRAZO DEL LIMPIAPARABRISAS/ TERMINAL DE BATERHA

Артикул Item	Код №	KG		
PA-25145	2473	0,29	—	—

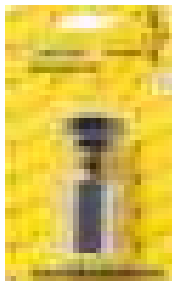
NEW

СЪЕМНИК ПОВОДКА СТЕКЛОЧИСТИТЕЛЕЙ • WIPER ARM PULLER

Артикул Item	Код №	KG		
PA-0846	1550	0,16	—	—



СЪЕМНИК МОЛДИНГОВ И УПЛОТНИТЕЛЕЙ • SEAL PULLER

Артикул Item	Код №	Размер Size	KG		
PA-04C1031	7763	4"	—	—	—



СЪЕМНИК МОЛДИНГОВ И УПЛОТНИТЕЛЕЙ • SEAL PULLER

| 10 в 1

Артикул Item	Код №	KG		
PA-04C1033	7808	—	—	—



СЪЕМНИК ПИСТОНОВ "ВИЛКА" • FORK-TYPE RIVET EXTRACTOR •

Артикул Item	Код №	L(mm)	KG		
PA-0841	916	230	0,192	—	10

СЪЕМНИК ПИСТОНОВ "ВИЛКА" • FORK-TYPE RIVET EXTRACTOR •

Артикул Item	Код №				
PA-0842	920	200	0,125	16	64



НАБОР СЪЕМНИКОВ ПИСТОНОВ "ВИЛКА" • PANEL REMOVAL SET • ŚCIĄGACZE DO TAPICERKI • ABZIEHVORRICHTUNG FÜR POLSTERUNG • SET D'EXTRACTEURS A LA TAPISSERIE • TENSORES PARA LAS VESTIDURAS

| 2 PCS

Артикул Item	Код №			
PA-HN7074	2489	0,256	20	60



НАБОР ПРИСПОСОБЛЕНИЙ ДЛЯ ДЕМОНТАЖА ВНУТРЕННЕЙ ОБШИВКИ САЛОНА • PANEL REMOVAL SET • ŚCIĄGACZE DO TAPICERKI • ABZIEHVORRICHTUNG FÜR POLSTERUNG • SET D'EXTRACTEURS A LA TAPISSERIE • TENSORES PARA LAS VESTIDURAS

| 4 PCS

Артикул Item	Код №			
PA-0847	1772	0,43	10	20



НАБОР ПРИСПОСОБЛЕНИЙ ДЛЯ ДЕМОНТАЖА ВНУТРЕННЕЙ ОБШИВКИ САЛОНА • PANEL REMOVAL SET • ŚCIĄGACZE DO TAPICERKI • ABZIEHVORRICHTUNG FÜR POLSTERUNG • SET D'EXTRACTEURS A LA TAPISSERIE • TENSORES PARA LAS VESTIDURAS

| 5 PCS

Артикул Item	Код №			
PA-0836	2089	0,45	6	24



НАБОР ПРИСПОСОБЛЕНИЙ ДЛЯ ДЕМОНТАЖА ВНУТРЕННЕЙ ОБШИВКИ САЛОНА • PANEL REMOVAL SET • ŚCIĄGACZE DO TAPICERKI • ABZIEHVORRICHTUNG FÜR POLSTERUNG • SET D'EXTRACTEURS A LA TAPISSERIE • TENSORES PARA LAS VESTIDURAS

| 6 PCS

Артикул Item	Код №			
PA-0837	2110	0,333	6	24



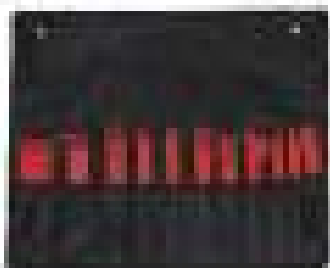

НАБОР ПРИСПОСОБЛЕНИЙ ДЛЯ ДЕМОНТАЖА ВНУТРЕННЕЙ ОБШИВКИ САЛОНА • PANEL REMOVAL SET • ŚCIĄGACZE DO TAPICERKI • ABZIEHVORRICHTUNG FÜR POLSTERUNG • SET D'EXTRACTEURS A LA TAPISSERIE • TENSORES PARA LAS VESTIDURAS

| 11 pcs

Артикул Item	Код №			
PA-0844	2419	0,6	5	10

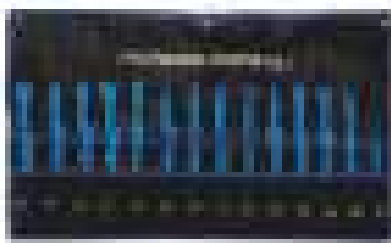

НАБОР ПРИСПОСОБЛЕНИЙ ДЛЯ ДЕМОНТАЖА ВНУТРЕННЕЙ ОБШИВКИ САЛОНА • PANEL REMOVAL SET • ŚCIĄGACZE DO SZYB SAMOCHODOWYCH • DEMONTAGESATZ FÜR AUTOSCHEIBEN KIT POUR DEMONTAGE DE VITRES DE VOITURE • JUEGO PARA DESMONTAJE DE CRISTALES DE COCHES

| 27 pcs

Артикул Item	Код №			
PA-NA1077	4668	1,1	5	20



НАБОР ПРИСПОСОБЛЕНИЙ ДЛЯ ЗАМЕНЫ ВЕТРОВОГО СТЕКЛА • WINDSHIELD REMOVAL SET • ZESTAW DO DEMONTAŻU SZYB SAMOCHODOWYCH • DEMONTAGESATZ FÜR AUTOSCHEIBEN KIT POUR DEMONTAGE DE VITRES DE VOITURE • JUEGO PARA DESMONTAJE DE CRISTALES DE COCHES

Артикул Item	Код №			
PA-0845	1552	1,2	—	10



СЪЕМНИК ИЗОЛЯЦИИ • WIRE STRIPPER • ŚCIĄGACZ IZOLACJI • ABISOLIERZANGE • EXTRACTEUR D'ISOLATION • EXTRACTOR DE AISLADO

Артикул Item	Код №	∅ (mm)			
PA-12664	5002	0,6-2,6	0,16	—	—



СЪЕМНИК ИЗОЛЯЦИИ • WIRE STRIPPER • ŚCIĄGACZ IZOLACJI • ABISOLIERZANGE • EXTRACTEUR D'ISOLATION • EXTRACTOR DE AISLADO

Артикул Item	Код №	∅ (mm)			
PA-12665	4680	1,6-3,2	0,266	—	—

СЪЕМНИК ИЗОЛЯЦИИ С ОБЖИМКОЙ КЛЕММ • CRIMPING STRIPPING TOOL • UNIWERSALNY ŚCIĄGACZ IZOLACJI I SZCZYPCE DO ZACISKANIA KONEKTORÓW • MULTIFUNKTION ABISOLIERZANGE & KABELSCHUHKLEMMZANGE • EXTRACTEUR D'ISOLATION MULTIFONCTION • EXTRACTOR DE AISLADO MULTIFUNCION

CR-V

Артикул Item	Код №					
PA-01007-8	12791	8"	200	0,205	—	—



СЪЕМНИК ИЗОЛЯЦИИ С ОБЖИМКОЙ КЛЕММ • CRIMPING STRIPPING TOOL • UNIWERSALNY ŚCIĄGACZ IZOLACJI I SZCZYPCE DO ZACISKANIA KONEKTORÓW • MULTIFUNKTION ABISOLIERZANGE & KABELSCHUHKLEMMZANGE • EXTRACTEUR D'ISOLATION MULTIFONCTION • EXTRACTOR DE AISLADO MULTIFUNCION

CR-V

Артикул Item	Код №					
PA-01008-9	12837	9"	225	0,25	—	—

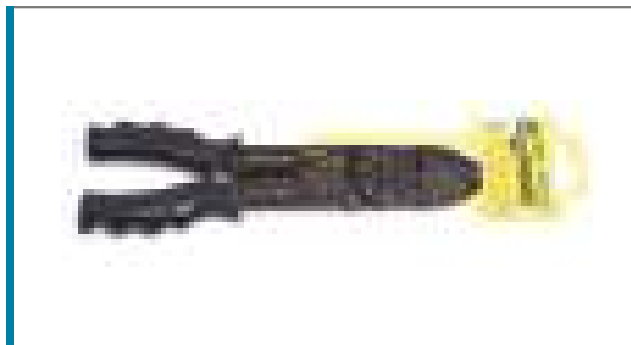

СЪЕМНИК ИЗОЛЯЦИИ АВТОМАТИЧЕСКИЙ • WIRE STRIPPER • ŚCIĄGACZ IZOLACJI • ABISOLIERZANGE • EXTRACTEUR D'ISOLATION • EXTRACTOR DE AISLADO

Артикул Item	Код №			
PA-715	2672	0,36	—	—



ЩИПЦЫ ДЛЯ ОБЖИМКИ КЛЕММ • TERMINAL CRIMPING PLIERS • SZCZYPCE DO ZACISKANIA KLEM

Артикул Item	Код №			
PA-6806	17372	0,22	600	1/60

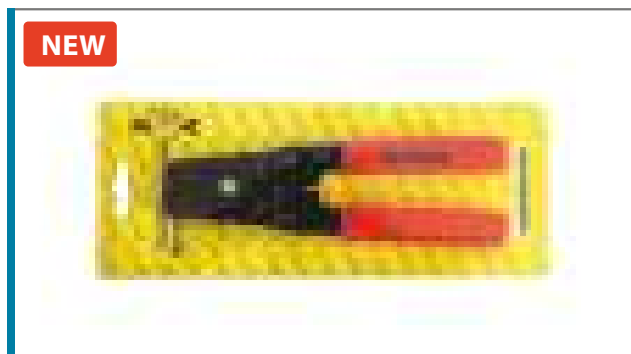

NEW

НАБОР ПРИСПОСОБЛЕНИЙ ДЛЯ РАЗБОРКИ ЭЛЕКТРИЧЕСКИХ РАЗЪЕМОВ • TOOL SET FOR DISASSEMBLING ELECTRICAL CONNECTORS • ZESTAW URZĄDZE DO DEMONTA U ŁĄCZNIKÓW ELEKTRYCZNYCH

14 PCS

Артикул Item	Код №			
PA-NA1074	4930	0,75	—	10





НАБОР ПРИСПОСОБЛЕНИЙ ДЛЯ РАЗБОРКИ ЭЛЕКТРИЧЕСКИХ РАЗЪЕМОВ • TOOL SET FOR DISASSEMBLING ELECTRICAL CONNECTORS • ZESTAW URZĄDZE DO DEMONTA UŁĄCZNIKÓW ELEKTRYCZNYCH

| 23 pcs

Артикул Item	Код №	KG	Box	Box
PA-NA1075	4932	1,6	—	10



НАБОР ИНСТРУМЕНТОВ ДЛЯ СНЯТИЯ ШКИВА ГЕНЕРАТОРА • SET FOR ALTERNATOR PULLEY REMOVAL • ZESTAW DO USUWANIA KOLA CIĘGNIOWEGO GENERATORA

| 13 pcs

	1/2" M10x110 mm
	1/2" T50x110 mm
	10 mm M8-M10x75 mm
	10 mm H8-H10x75 mm
	10 mm T40-T50x75 mm
	1/2"(F)x10 mm(F)
Головки специальные для фиксации обгонной муфты 6 шт pcs	

Артикул Item	Код №	KG	Box	Box
PA-0421	3502	1,6	—	—



КЛЕЩИ ДЛЯ КОННЕКТОРА ТОПЛИВНОГО ФИЛЬТРА • PLIERS FOR FUEL FILTER CONNECTOR • KLESZCZEDO KONNEKTORA FILTRU PALIWA

Артикул Item	Код №	KG	Box	Box
PA-0608	4656	0,27	—	—

NEW

КЛЕЩИ ДЛЯ ПРУЖИНЫХ ХОМУТОВ • CORBIN PLIERS • KLESZCZE DO KLAMER SPRĘŻYNOWYCH

| ИЗОГНУТЫЕ 45°

Артикул Item	Код №	KG	Box	Box
PA-62522	17371	0,275	—	1/36



КЛЕЩИ ДЛЯ ХОМУТОВ • PLIERS FOR CLAMPS • KLESZCZE DO JARZEM (STRZEMIÓW, KLAMER)

| CLIC-R

Артикул Item	Код №	KG	Box	Box
PA-06475	4689	0,283	10	50

КЛЕЩИ ДЛЯ ХОМУТОВ ШПРУСА • CV BOOT CLAMP PLIERS • SZCZYPCE DO OPASEK OSŁONY PRZEGUBU • ZANGE FÜR SCHELLEN DER GELENKABDECKUNG • PINCE POUR COLLIER À RECouvreMENT DE JOINT • ALICATES PARA ABRAZADERA DE PROTECCION DE LA JUNTA

С ВОЗМОЖНОСТЬЮ ЗАТЯЖКИ ДИНАМОМЕТРИЧЕСКИМ КЛЮЧОМ 1/2"
WITH POSSIBLE 1/2" TORQUE WRENCH TIGHTENING

Артикул Item	Код №			
PA-HN7028	4686	0,597	6	30



ПРИСПОСОБЛЕНИЕ ДЛЯ УСТАНОВКИ ЛЕНТОЧНЫХ ХОМУТОВ ШПРУСА •
DRIVE SHAFT HOSE CLAMP FAST TENSIONING TOOL

Артикул Item	Код №			
PA-62525	5120	0,306	6	30



НАБОР ПРИСПОСОБЛЕНИЙ ДЛЯ РАЗЪЕДИНЕНИЯ БЫСТРОСЪЕМНЫХ СОЕДИНЕНИЙ ТОПЛИВНЫХ СИСТЕМ И СИСТЕМ
КОНДИЦИОНИРОВАНИЯ • TRANSMISSION LINE DISCONNECT TOOL SET • ZESTAW DO ROZŁĄCZANIA PRZEWODÓW •
WERKZEUGSATZ ZUM TRENNEN VON KRAFTSTOFFLEITUNGEN • SET POUR DISJOINDRE DES CABLES • JUEGO PARA
DESCONECTAR CONDUCTOS DE COMBUSTIBLE

| 7 PCS

Артикул Item	Код №			
PA-AN7047	3629	0,14	—	10



НАБОР ПРИСПОСОБЛЕНИЙ ДЛЯ РАЗЪЕДИНЕНИЯ БЫСТРОСЪЕМНЫХ СОЕДИНЕНИЙ ТОПЛИВНЫХ СИСТЕМ И СИСТЕМ
КОНДИЦИОНИРОВАНИЯ • TRANSMISSION LINE DISCONNECT TOOL SET • ZESTAW DO ROZŁĄCZANIA PRZEWODÓW •
WERKZEUGSATZ ZUM TRENNEN VON KRAFTSTOFFLEITUNGEN • SET POUR DISJOINDRE DES CABLES • JUEGO PARA
DESCONECTAR CONDUCTOS DE COMBUSTIBLE

| 9 PCS

Артикул Item	Код №			
PA-AN7064	5602	0,16	—	—

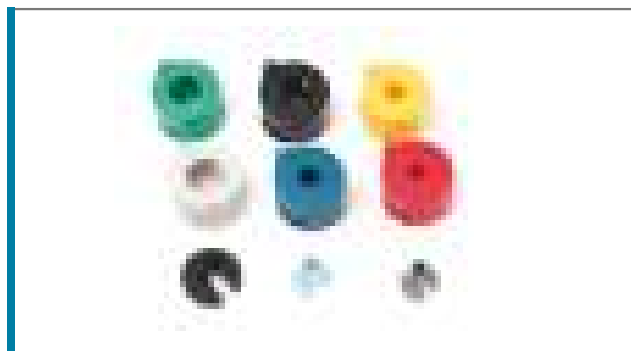

НАБОР ПРИСПОСОБЛЕНИЙ ДЛЯ РАЗЪЕДИНЕНИЯ БЫСТРОСЪЕМНЫХ СОЕДИНЕНИЙ ТОПЛИВНЫХ СИСТЕМ И СИСТЕМ
КОНДИЦИОНИРОВАНИЯ • TRANSMISSION LINE DISCONNECT TOOL SET • ZESTAW DO ROZŁĄCZANIA PRZEWODÓW •
WERKZEUGSATZ ZUM TRENNEN VON KRAFTSTOFFLEITUNGEN • SET POUR DISJOINDRE DES CABLES • JUEGO PARA
DESCONECTAR CONDUCTOS DE COMBUSTIBLE

| 21 PCS

Артикул Item	Код №			
PA-AN7028	4896	1,9	—	10



НАБОР ЗАЖИМОВ ДЛЯ ШЛАНГОВ И ПАТРУБКОВ •



Артикул Item	Код №	∅ (mm)	KG		
PA-1341	1613	10-15-25-45	0,425	—	—

СЪЕМНИК МАСЛЯНОГО ФИЛЬТРА ЦЕПНОЙ • CHAIN EXTRACTOR OF OIL FILTER • ŁAŃCUCHOWE NARZĘDZIE DO DEMONTAŻU FILTRU OLEJOWEGO

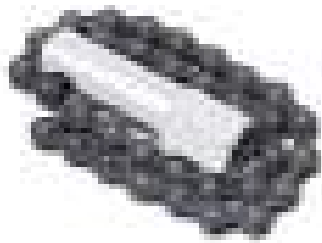

Артикул Item	Код №		∅ (mm)	KG		
PA-5023	2969	1/2"	125	0,3	—	—

СЪЕМНИК МАСЛЯНОГО ФИЛЬТРА ЦЕПНОЙ • CHAIN EXTRACTOR OF OIL FILTER • ŁAŃCUCHOWE NARZĘDZIE DO DEMONTAŻU FILTRU OLEJOWEGO



Артикул Item	Код №	∅ (mm)	L(mm)	KG		
PA-04A5012	7703	100	400	—	6	36

СЪЕМНИК МАСЛЯНОГО ФИЛЬТРА ЛЕНТОЧНЫЙ • OIL FILTER WRENCH • KLUCZ DO FILTRA OLEJU • ÖLFILTERSCHLÜSSEL • CLÉ AU FILTRE D'HUILE • LLAVE PARA EL FILTRO DE ACEITE

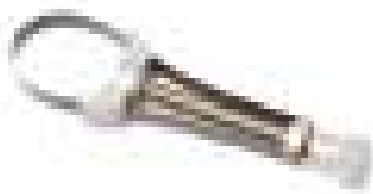

Артикул Item	Код №	∅ (mm)	KG		
PA-57610	1903	60-110	0,17	—	—

СЪЕМНИК МАСЛЯНОГО ФИЛЬТРА САМОЗАЖИМНОЙ • SELF-CLAMPING OIL FILTER PULLER • ŚCIAĞACZ SAMOZACISKOWY DO FILTRU OLEJOWEGO



Артикул Item	Код №	∅ (mm)	KG		
PA-57640	1972	76-88	0,2	10	50

СЪЕМНИК МАСЛЯНОГО ФИЛЬТРА С ФИКСАТОРОМ • EXTRACTOR OF OIL FILTER WITH FIXING DEVICE • NARZĘDZIE DO DEMONTAŻU FILTRU OLEJOWEGO Z FIKSATOREM

Артикул Item	Код №	∅ (mm)	KG		
PA-04A5015	7368	110	0,472	—	—



СЪЕМНИК МАСЛЯНОГО ФИЛЬТРА САМОЗАЖИМНОЙ • SELF-CLAMPING OIL FILTER PULLER • ŚCIĄGACZ SAMOZACISKOWY DO FILTRU OLEJOWEGO

Артикул Item	Код №	∅ (mm)	KG		
PA-0344	518	60-80	—	—	—



СЪЕМНИК МАСЛЯНОГО ФИЛЬТРА • OIL FILTER EXTRACTOR • NARZĘDZIE DO DEMONTA U FILTRU OLEJOWEGO

Артикул Item	Код №		∅ (mm)	KG		
PA-10686414	4952	14	64	—	10	100
PA-10686514	3205	14	65	0,91	10	100
PA-10686714	3212	14	67	0,103	10	100
PA-10687314	3247	14	73	0,131	10	100
PA-10687315	3258	15	73	0,132	10	100
PA-10687408	3237	8	74	0,115	10	100
PA-10687414	3217	14	74	0,13	10	100
PA-10687415	3497	15	74	0,128	10	100
PA-10687415	3245	15	74	0,128	10	100
PA-10687512	3250	12	75	0,118	10	100
PA-10687515	3221	15	75	0,12	10	100
PA-10687612	3412	12	76	0,118	10	100
PA-10687915	3255	15	79	0,122	10	100
PA-10688015	3484	15	80	0,128	10	100
PA-10688418	3291	18	84	0,141	10	100
PA-10688616	3492	16	86	0,147	10	100
PA-10688616	3492	16	86	0,147	10	100
PA-10688716	4960	16	87	—	10	100
PA-10688915	3370	15	89	0,141	10	100
PA-10689015	3406	15	90	0,148	10	100
PA-10689115	3376	15	91	0,16	10	100
PA-10689215	3487	15	92	0,165	10	100
PA-10689515	3433	15	95	0,155	10	100
PA-106810115	3485	15	101	0,23	10	100

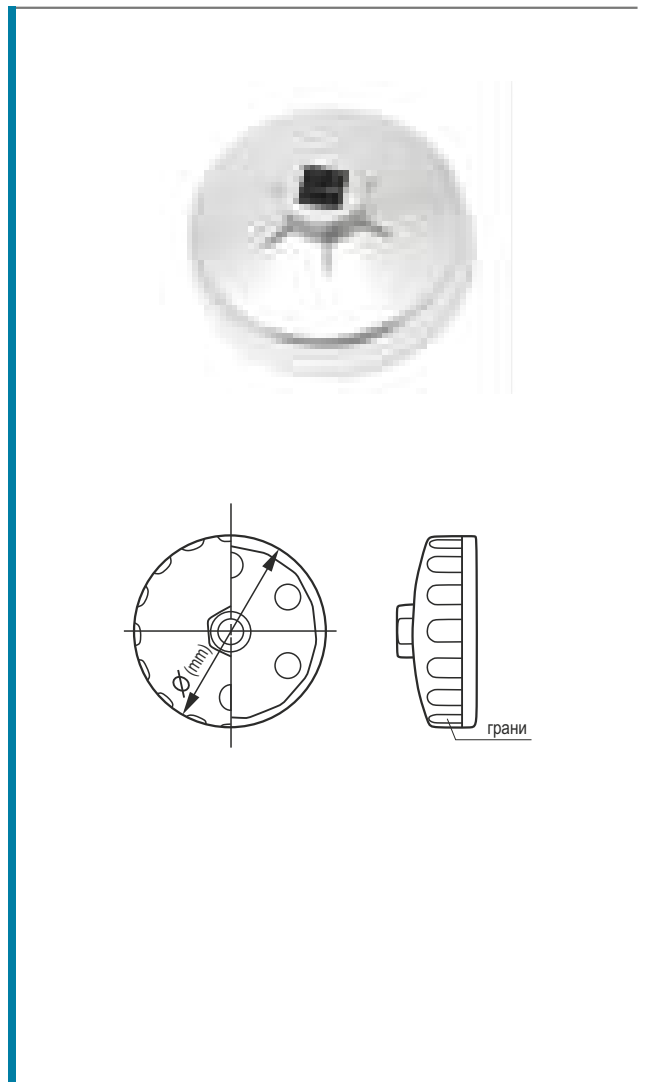

3/8" **NEW**

НАБОР СЪЕМНИКОВ МАСЛЯНЫХ ФИЛЬТРОВ • SET OF OIL FILTER EXTRACTORS • ZESTAW NARZ DZI DO DEMONTA U FILTRUW OLEJOWYCH

5 pcs

Артикул Item	Код №	Ø (mm)	KG	KG	KG
РА-03R003	15534	24-27-32-36-38	1,15	183	1/10



НАБОР СЪЕМНИКОВ МАСЛЯНЫХ ФИЛЬТРОВ • SET OF OIL FILTER EXTRACTORS • ZESTAW NARZ DZI DO DEMONTA U FILTRUW OLEJOWYCH

14 pcs

65 мм x14 граней	93 мм x36 граней
68 мм x14 граней	65/67 мм x14 граней
73 мм x 14 граней	80/82 мм x 15 граней
74/76 мм x 14 граней	90 мм x 15 граней
76 мм x 14 граней	75/77 мм x 15 граней
80 мм x 15 граней	76 мм x 30 граней
93 мм x 15 граней	100 мм x 15 граней

Артикул Item	Код №	KG	KG	KG
РА-1014-14	1813	3,2	15	30



НАБОР СЪЕМНИКОВ МАСЛЯНЫХ ФИЛЬТРОВ • SET OF OIL FILTER EXTRACTORS • ZESTAW NARZ DZI DO DEMONTA U FILTRUW OLEJOWYCH

23 pcs

65 мм x 14 граней	74 мм x 15 граней	91 мм x 12 граней
67 мм x 14 граней	75 мм x15 граней	91 мм x15 граней - 2 шт
73 мм x 14 граней	76 мм x 12 граней	92 мм x 15 граней
73 мм x 15 граней	79 мм x 15 граней - 2 шт.	95 мм x 15 граней
73 мм x 30 граней	84 мм x 18 граней	101 мм x 15 граней
74 мм x 8 граней	86 мм x 14 граней	↻ → 1/2"
74 мм x 14 граней	89 мм x 15 граней	

Артикул Item	Код №	KG	KG	KG
РА-1068-23	3496	4	—	—



НАБОР СЪЕМНИКОВ МАСЛЯНЫХ ФИЛЬТРОВ • SET OF OIL FILTER EXTRACTORS • ZESTAW NARZ DZI DO DEMONTA U FILTRUW OLEJOWYCH

30 pcs

66 мм x 6 граней	75/77 мм x 15 граней	90 мм x 15 граней	100 мм x 15 граней
65 мм x 14 граней	76 мм x12 граней	92 мм x10 граней	106 мм x15 граней
65/67 мм x 14 граней	76 мм x 30 граней	93 мм x 15 граней	108 мм x 15 граней
68 мм x 14 граней	76 мм x 8 граней	93 мм x 36 граней	Съемник масляных
73 мм x 14 граней	78 мм x 15 граней	93 мм x 45 граней	фильтров "краб"
74 мм x 15 граней	80 мм x 15 граней	95 мм x 15 граней	Переходник 1/2"x3/8"
74/76 мм x 15 граней	86 мм x 16 граней	96 мм x 18 граней	

Артикул Item	Код №	KG	KG	KG
РА-5003-30	5533	5,7	—	—

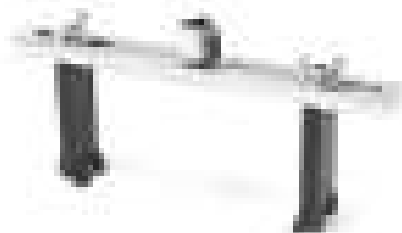

СЪЕМНИК КРЫШКИ ТОПЛИВНОГО НАСОСА • FUEL PUMP

Артикул Item	Код №	Рабочий диапазон (мм) Operating range (mm)	KG	KG	KG
РА-1010	417	3/8"-1/2"	0 - 170	0,7	15 30

СЪЕМНИК КРЫШКИ ТОПЛИВНОГО НАСОСА • FUEL PUMP

Артикул Item	Код №	Ø (mm) Захвата / Clamp	KG		
PA-0349	2947	3/8"	0-200	0,642	5 20



КЛЮЧ S-ОБРАЗНЫЙ ДЛЯ МАСЛОСЛИВНЫХ ПРОБОК • SQUARE HEAD DRAIN PLUG WRENCH

Артикул Item	Код №	Размер (мм) Size(mm)	KG		
PA-880810	12548	8x10	0,283	—	—

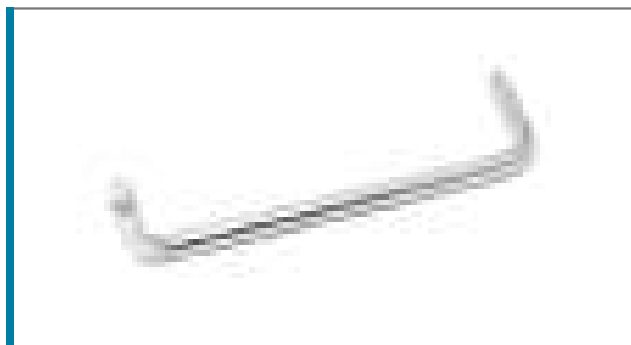

КЛЮЧ S-ОБРАЗНЫЙ ДЛЯ МАСЛОСЛИВНЫХ ПРОБОК • SQUARE HEAD DRAIN PLUG WRENCH

Артикул Item	Код №	Размер (мм) Size(mm)	KG		
PA-9U0706	17783	8x10	0,22	216	1/50

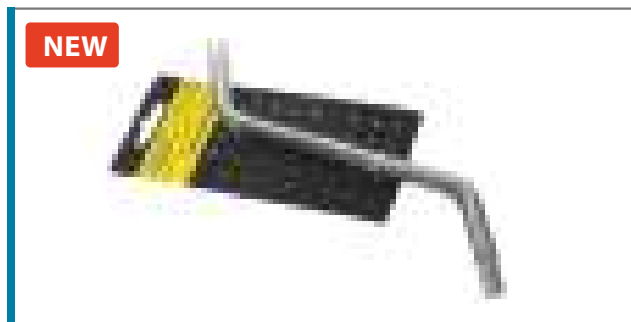

НАБОР ИНСТРУМЕНТОВ ДЛЯ МАСЛОСЛИВНЫХ ПРОБОК • TOOL KIT FOR OIL DRAIN PLUGS • ZESTAW NARZĘDZIDŁA KORKOWY WYPUSTOWYCH DO OLEJU

12 PCS

Артикул Item	Код №	Размер (мм) Size(mm)	KG		
PA-0600	4568	3/8" 8-11-13	1,1	—	20
		3/8" 8-9-10-12-14-17			



ЩУП ДЛЯ ЗАМЕРА УРОВНЯ МАСЛА В АКПП • OIL GAUGE • ZESTAW ZGŁĘBNIKÓW POZIOMU OLEJU W AUTOMATYCZNEJ SKRZYNI BIEGÓW I SILNIKU

Артикул Item	Код №	L(mm)	KG		
PA-9G1804	4979	920	0,12	—	100
PA-9G1803	4978	1200	0,17	—	100

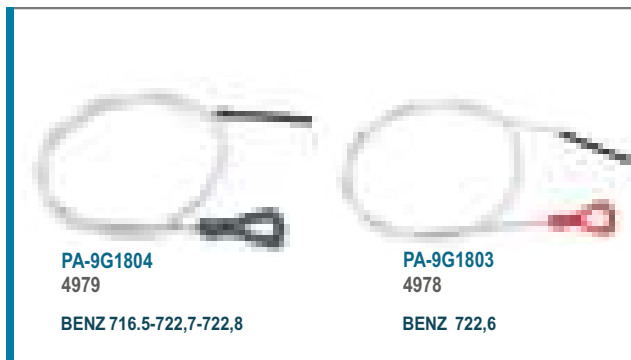
 PA-9G1804
4979

BENZ 716.5-722,7-722,8

 PA-9G1803
4978

BENZ 722,6

 32 mm **NEW**

ГОЛОВКА ШЛИЦЕВАЯ ДЛЯ ДИЗЕЛЬНЫХ ФОРСУНОК ГРУЗОВЫХ АВТОМОБИЛЕЙ • HEAD FOR REMOVAL OF DIESEL INJECTORS • GŁOWICA DO USUWANIA WTRYSKIWACZY DIESLA

MAN, BENZ, SCANIA

Артикул Item	Код №	Размер (мм) Size (mm)	KG		
PA-2178	15083	22	0,3	194	1/20



1/2"

ГОЛОВКА ДЛЯ ДАТЧИКА "ЛЯМБДА-ЗОНД" • HEAD FOR SENSOR "LAMBDA PROBE" • GŁOWICA DO CZUJNIKA LAMBDA-SONDA

Артикул Item	Код №	Размер (мм) Size (mm)	KG		
PA-1754	3516	22	0,35	—	—



1/2"

НАБОР ГОЛОВЕК ДЛЯ ФОРСУНОК И ДАТЧИКОВ • SOCKET SET FOR INJECTORS AND SENSORS • ZESTAW GŁOWIC DO WTRYSKIWACZY I CZUJNIKÓW

4 pcs

Артикул Item	Код №		Размер (мм) Size (mm)		L(mm)		
PA-2568	4698	12	22	↔	79	—	20
		6	22	↔	110		
		12	27	↔	78		
		12	28	↔	78		



3/8"-1/2"

НАБОР ГОЛОВЕК ДЛЯ ФОРСУНОК И ДАТЧИКОВ • SOCKET SET FOR INJECTORS AND SENSORS • ZESTAW GŁOWIC DO WTRYSKIWACZY I CZUJNIKÓW

7 pcs

- 22 мм (7/8") Разъем подогрева датчика 1/2"DRx7/8"x50 mmL
- 22 мм (7/8") Низко профильный разъем 3/8"DRx7/8"x30 mmL
- 22 мм (7/8") Разъем датчика кислорода 3/8"DRx7/8"x6 pt x 80 mmL
- 22 мм (7/8") Универсальный Pvs,Tvs клапан и разъем датчика кислорода 3/8"DRx7/8"x6 pt x 90mmL
- 1" 1-1/16" Разъем подачи масла (3/8"DRx1"x1"-1/16" x 74 mmL)
- 1-3/16" Разъем подачи масла (1/2"DRx29 mm x 6pt x 90 mmL)
- 1-16" (27 mm) GM Разъем термического датчика (1/2"DRx27 mm x 12pt x 78 mmL)

Артикул Item	Код №	KG		
PA-1751	3515	2	—	10



НАБОР ПРИСПОБЛЕНИЙ ДЛЯ ДЕМОНТАЖА ДИЗЕЛЬНЫХ ФОРСУНОК • SET FOR DIESEL INJECTOR REMOVAL • ZESTAW DO USUWANIA WTRYSKIWACZY DIESLA

6 pcs

Артикул Item	Код №	KG		
PA-NA1006	5847	3,76	—	8

НАБОР ПРИСПОСОБЛЕНИЙ ДЛЯ ДЕМОНТАЖА ДИЗЕЛЬНЫХ ФОРСУНОК • SET FOR DIESEL INJECTOR REMOVAL • ZESTAW DO USUWANIA WTRYSKIWACZY DIESELA

VW, AUDI, TDI

7 PCS

Артикул Item	Код №	KG		
PA-A3047	5843	2,8	—	8

НАБОР ИНСТРУМЕНТОВ ДЛЯ ЧИСТКИ ПОСАДОЧНЫХ МЕСТ СДИЗЕЛЬНЫХ ФОРСУНОК • TOOL SET FOR CLEANING INJECTOR SEATS • ZESTAW NARZĘDZI DO CZYSZCZENIAMIEJSC OSADZANIA WTRYSKIWACZY

7 PCS

Артикул Item	Код №	Размер (мм) Size (mm)	KG		
PA-8039	6723	17x21-17x19-17x17-15x19-17x17	1,4	—	—

НАБОР ИНСТРУМЕНТОВ ДЛЯ ВОССТАНОВЛЕНИЯ СВЕЧНОЙ РЕЗЬБЫ • TOOL SET FOR CLEANING INJECTOR SEATS • ZESTAW NARZĘDZI DO CZYSZCZENIAMIEJSC OSADZANIA WTRYSKIWACZY

5 PCS

	14 mm
	3/8"-7/16"-1/2"-3/4"

Артикул Item	Код №	KG		
PA-7757	5920	0,208	—	10



НАБОР ИНСТРУМЕНТОВ ДЛЯ ИЗВЛЕЧЕНИЯ СВЕЧЕЙ НАКАЛИВАНИЯ И РЕСТАВРАЦИИ РЕЗЬБЫ • TOOL SET FOR EXTRACTING GLOW PLUGS AND RESTORING THREAD • ZESTAW NARZĘDZI DO WYCI GANIAŚWIEC ŻAROWYCH I ODNOWY GWINTU

Артикул Item	Код №	KG		
PA-A3030	5864	1,85	—	10

НАБОР МЕТЧИКОВ И ФУТОРОК ДЛЯ ВОССТАНОВЛЕНИЯ РЕЗЬБЫ СВЕЧЕЙ НАКАЛИВАНИЯ • TAP AND THREADED SLEEVE KIT FOR RETHRADING GLOW PLUGS • ZESTAW URZĄDZEŃ DO ZNAKOWANIA I FUTOREK DLA ODNAWIANIA GWINTU ŚWIEC ŻAROWYCH

9 PCS

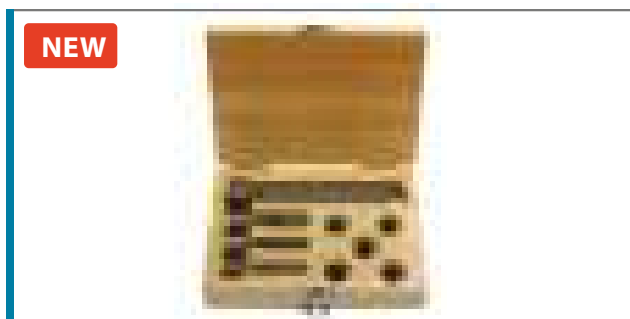
Артикул Item	Код №	PCS	Размер (мм) Size (mm)	KG		
PA-1008-1	390	5	M8x1.0	0,41	74	1/25
PA-1009-1	396	5	M9x1.0	0,45	83	1/25
PA-1010-125	422	5	M10x1.25	0,5	78	1/25



NEW

 НАБОР МЕТЧИКОВ И ФУТОРОК ДЛЯ ВОССТАНОВЛЕНИЯ РЕЗЬБЫ СВЕЧЕЙ НАКАЛИВАНИЯ •
 TAP AND THREADED SLEEVE KIT FOR RETHREADING GLOW PLUGS •
 ZESTAW URZĄDZEŃ DO ZNAKOWANIA I FUTOREK DLA ODNAWIANIA GWINTU ŚWIEC ŻAROWYCH

| 15 pcs

Артикул Item	Код №	PCS	Размер (мм) Size (mm)	KG		
PA-1010-1	417	10	M10x1.0	0,91	15	1/20

NEW

 НАБОР МЕТЧИКОВ И ФУТОРОК ДЛЯ ВОССТАНОВЛЕНИЯ РЕЗЬБЫ СВЕЧЕЙ НАКАЛИВАНИЯ •
 TAP AND THREADED SLEEVE KIT FOR RETHREADING GLOW PLUGS •
 ZESTAW URZĄDZEŃ DO ZNAKOWANIA I FUTOREK DLA ODNAWIANIA GWINTU ŚWIEC ŻAROWYCH

| 21 pcs

Артикул Item	Код №	PCS	Размер (мм) Size (mm)	KG		
PA-1012-125	423	15	M12x1.25	1,43	80	1/10

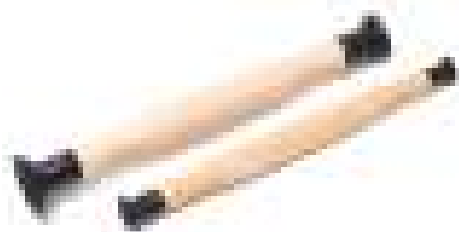
 ПРИСПОСОБЛЕНИЕ ДЛЯ ПРИТЯЖКИ КЛАПАНОВ "ПРИСОСКИ" • VALVE SEATING TOOL SUCTION CUP •
 URZĄDZENIE DO DOPASOWANIA ZAWORÓW "PRZYSSAWKI"

Артикул Item	Код №	KG		
PA-7026	16610	0,117	12	72

 СЪЕМНИК ГЛУБОКОПОСАЖЕННЫХ МАСПОСЪЕМНЫХ КОЛПАЧКОВ • VALVE STEM SEAL PLIERS • SZCZYPCE DO
 USZCZELNIACZY ZAWOROWYCH, DŁUGIE • LANGE ZANGE FÜR VENTILDICHRINGE PINCE POUR JOINTS DE QUEUES •
 DE SOUPAPES • PINZAS PARA JUNTAS DE VASTAGO VALVULA

Артикул Item	Код №	KG		
PA-7756	2491	0,437	—	—

NEW

 НАБОР ЩИПЦОВ МАГНИТНЫХ ДЛЯ УСТАНОВКИ / ИЗВЛЕЧЕНИЯ СУХАРЕЙ КЛАПАНОВ •
 MAGNET Pincer KIT FOR (DIS)MOUNTING VALVE COTTERS •
 ZESTAW SZCZYPCÓW MAGNETYCZNYCH DO USTAWIANIA / WYCIĄGANIA ZGRZEWEK ZAWOROWYCH

| 4 pcs

Артикул Item	Код №	KG		
PA-04A2081	14911	0,47	138	1/20

НАБОР ДЛЯ ОБСЛУЖИВАНИЯ КЛАПАНОВ ДВС • ENGINE VALVE REPAIR SET • ZESTAW DO OBSŁUGI ZAWORÓW

| 8 PCS

Щипцы для маслосъемных колпачков	+
Магнитные щипцы для сухариков	+
Адаптеры для направляющих клапанов	5-5.5-6-6.5-7-8 мм

Артикул Item	Код №			
PA-NA1080	4958	1,9	—	10



РАССУХАРИВАТЕЛЬ КЛАПАНОВ СТРУБЦИННОГО ТИПА В КОМПЛЕКТЕ СО СМЕННЫМИ НАСАДКАМИ • OVERHEAD VALVE SPRING COMPRESSOR • PRZYRZĄD DO DEMONTAŻU ZAWORÓW SILNIKOWYCH • VORRICHTUNG ZUR DEMONTAGE VON MOTORVENTILEN • OUTI POUR DÉMONTER LES SOUPAPES DE MOTEUR • INSTRUMENTO PARA DESMONTAJE DE VÁLVULAS DE MOTOR

Артикул Item	Код №			
PA-A1015	4826	1,4	—	10



РАССУХАРИВАТЕЛЬ КЛАПАНОВ СБОРНЫЙ • FABRICATED VALVE KEEPER REMOVER • USUWACZ ZGRZEWEK Z ZAWORÓW ZBIERANY

| 25 PCS

Артикул Item	Код №			
PA-A1007	15564	4,9	16	1/5



РАССУХАРИВАТЕЛЬ КЛАПАНОВ УНИВЕРСАЛЬНЫЙ • OVERHEAD VALVE SPRING COMPRESSOR • PRZYRZĄD DO DEMONTAŻU ZAWORÓW SILNIKOWYCH • VORRICHTUNG ZUR DEMONTAGE VON MOTORVENTILEN • OUTI POUR DÉMONTER LES SOUPAPES DE MOTEUR • INSTRUMENTO PARA DESMONTAJE DE VÁLVULAS DE MOTOR

Артикул Item	Код №			
PA-NA1008	4762	4,75	—	10



ХОН ДЛЯ РАСТОЧКИ ЦИЛИНДРОВ • HONING TOOL FOR CYLINDER BORES • GŁOWICA DO GŁADZENIA MECHANICZNEGO OSEŁKAMI DLA ROZTĄCZANIA CYLINDRÓW

Артикул Item	Код №	Ø (mm)	Размер (мм) Size (mm)			
PA-7072-1	8758	19-63	6x28	0,11	10	100
PA-7072-2	8760	8-50	8x50	0,165	5	50
PA-7072-4	8761	13-102	13x102	0,55	5	20

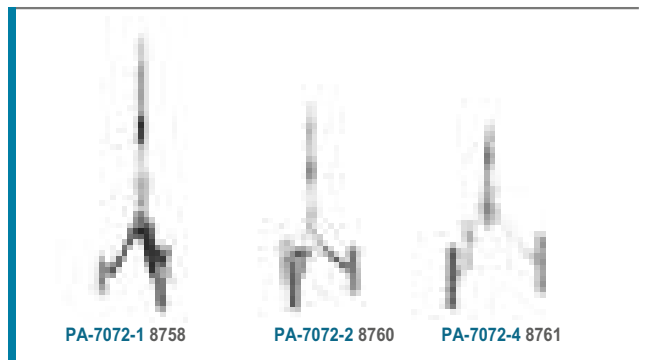

КОМПЛЕКТ КАМНЕЙ ДЛЯ ХОНА • SET OF STONES FOR HONING TOOL • ZESTAW KAMIENIA DLA GŁOWICY DO GLADZENIA MECHANICZNEGO OSELKAMI



Артикул Item	Код №	Размер (мм) Size (mm)	KG	Box	Box	
PA-7073-1	8767	6x28	0,026	25	250	для PA-7072-1
PA-7073-2	8764	8x50	0,038	25	250	для PA-7072-2
PA-7073-4	8763	13x102	0,12	25	100	для PA-7072-4

ОПРАВКА ПОРШНЕВЫХ КОЛЕЦ • PISTON RING COMPRESSOR • ZACISKACZ DO PIERŚCIENI • KOLBENRING-SPANNBAND • COMPRESSEUR DE SEGMENTS DE PISTON • APRETADOR DE ANILLOS



Артикул Item	Код №	H(mm)	Рабочий диапазон (мм) Operating range (mm)	KG	Box	Box
PA-1051	3981	4"	90-125	0,37	—	50

КЛЕЩИ ДЛЯ УСТАНОВКИ ПОРШНЕВЫХ КОЛЕЦ • PINCERS FOR INSTALLATION OF PISTON RINGS • KLESZCZE DO INSTALOWANIA PIERŚCIENI TŁOKOWYCH



Артикул Item	Код №	L(mm)	Рабочий диапазон (мм) Operating range (mm)	KG	Box	Box
PA-A1020	4683	6"	80 - 120	0,36	5	50

НАБОР ИНСТРУМЕНТОВ ДЛЯ ЗАМЕНЫ ПОРШНЕВЫХ КОЛЕЦ • TOOL SET FOR PISTON RING REPLACEMENT • ZESTAW NARZĘDZI DO WYMIANY PIERŚCIENI TŁOKOWYCH



Оправка поршневых колец / piston ring mandrel 3"	53 - 125 mm
Оправка поршневых колец / piston ring mandrel 3"-1/2"	90 - 175 mm
Оправка поршневых колец / piston ring mandrel 4"	90 - 175 mm
Клеши для установки / Mounting pincers	+
Приспособление для прочистки поршневых канавок / A device for cleaning head end passages	+

Артикул Item	Код №	KG	Box	Box
PA-NA1001	4752	2,8	—	5

НАБОР ИНСТРУМЕНТОВ ДЛЯ УСТАНОВКИ ГИБКИХ ПОЛИКЛИНОВЫХ РЕМНЕЙ • TOOL SET FOR SERPENTINE BELT REMOVAL AND INSTALLATION • ZESTAW NARZĘDZI DO USUWANIA I INSTALOWANIA PASKÓW WIELOKLINOWYCH

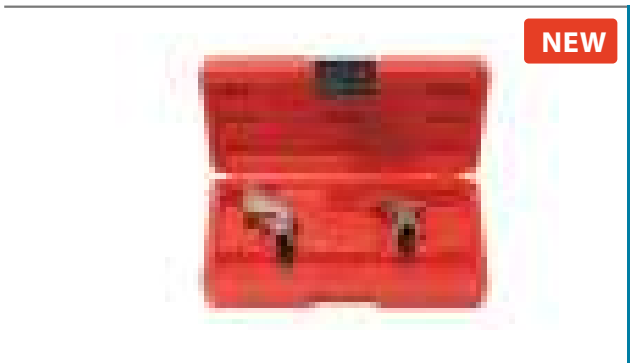
NEW

Артикул Item	Код №	KG	Box	Box
PA-A3043	15068	0,7	2	1/10

| 2 PCS

НАБОР ПРИСПОСОБЛЕНИЙ ДЛЯ РЕМОНТА ПРИВОДНЫХ ЦЕПЕЙ • TOOL SET FOR TRANSMISSION CHAIN REPAIR • ZESTAW NARZĘDZI DO NAPRAWY ŁAŃCUCHYW NAPĘDOWYCH

8 PCS

Артикул Item	Код №			
PA-NA1005	15566	1,27	36	1/5



НАБОР ПРИСПОСОБЛЕНИЙ ДЛЯ РЕМОНТА ПРИВОДНЫХ ЦЕПЕЙ • TOOL SET FOR TRANSMISSION CHAIN REPAIR • ZESTAW NARZĘDZI DO NAPRAWY ŁAŃCUCHYW NAPĘDOWYCH

Артикул Item	Код №			
PA-NA1079	4800	2,8	—	5



НАБОР ИНСТРУМЕНТОВ ДЛЯ ДЕМОНТАЖА ВОДЯНОГО НАСОСА VW • TOOL SET FOR DISMOUNTING VW WATER PUMP • ZESTAW NARZĘDZI DO DEMONTA U POMPY WODNEJ

T5, TOUAREG, 2.5D

Артикул Item	Код №			
PA-NA1035	2718	1,2	—	—



СЪЕМНИК ШКИВОВ ДВУХЗАХВАТНЫЙ • FABRICATED DOUBLE-HANDED PULLEY PULLER • NARZĘDZIE DO USUWANIA KYŁ CIĘGNOYCH DWUCHWYTYWOWE SKŁADANE

VW, AUDI

Артикул Item	Код №			
PA-A3605	4897	1,5	—	16



НАБОР ПРИСПОСОБЛЕНИЙ ДЛЯ ФИКСАЦИИ ШКИВОВ • UNIVERSAL PULLEY HOLDER & FAN CLUTCH SET • KLUCZ DO NAPINANIA KOŁA PASOWEGO • SCHLUSSEL ZUM SPANNEN DER RIEMENSCHLEIBE • CLÉ UNIVERSELLE POUR POULIE LLAVE TENSADORA PARA POLEA

Артикул Item	Код №		Размер штифтов(мм) Size (mm)			
PA-NA1065	4965	300	3,5-4-4,5-5-6-7-12	1,05	—	50





НАБОР ФИКСАТОРОВ ДЛЯ ОБСЛУЖИВАНИЯ ДВИГАТЕЛЕЙ ГРУППЫ VAG • TIMING LOCKING SET • OUTIL DE BLOCAGE D'ARBRE A CAMES • COFFRET D'OUTILLAGE • ARRETIERWERKZEUGSATZ FUR NOCKENWELLEN • JUEGO DE HERRAMIENTAS

2.0, 1.9 TPI PD

Артикул Item	Код №			
PA-0632	3504	0,28	—	—

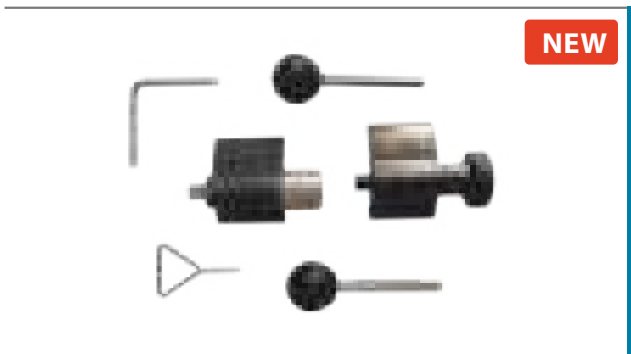

NEW

НАБОР ФИКСАТОРОВ ДЛЯ ОБСЛУЖИВАНИЯ ДВИГАТЕЛЕЙ ГРУППЫ VAG • TIMING LOCKING SET • OUTIL DE BLOCAGE D'ARBRE A CAMES • COFFRET D'OUTILLAGE • ARRETIERWERKZEUGSATZ FUR NOCKENWELLEN • JUEGO DE HERRAMIENTAS

2.0, 1.9 TDI PD

Артикул Item	Код №			
PA-A3081	15565	0,49	—	1/40



НАБОР ФИКСАТОРОВ ДЛЯ ОБСЛУЖИВАНИЯ ДВИГАТЕЛЕЙ ГРУППЫ VAG • TIMING LOCKING SET • ZESTAW BLOKAD ROZRZADU • JUEGO DE BLOQUES DE DISTRIBUCION • ARRETIERWERKZEUGSATZ FUR NOCKENWELLEN • OUTIL DE BLOCAGE D'ARBRE A CAMES

1.2L

Артикул Item	Код №			
PA-06012	3503	0,78	—	—



НАБОР ФИКСАТОРОВ ДЛЯ ОБСЛУЖИВАНИЯ ДВИГАТЕЛЕЙ VAG • TIMING LOCKING SET • ZESTAW BLOKAD ROZRZADU • JUEGO DE BLOQUES DE DISTRIBUCION • ARRETIERWERKZEUGSATZ FUR NOCKENWELLEN • OUTIL DE BLOCAGE D'ARBRE A CAMES

2.4 & 3.2 FSI

Артикул Item	Код №			
PA-NA1039	4893	1,2	—	—



НАБОР ФИКСАТОРОВ ДЛЯ ОБСЛУЖИВАНИЯ ДВИГАТЕЛЕЙ ГРУППЫ VAG • TIMING LOCKING SET • ZESTAW BLOKAD • ROZRZADU • JUEGO DE BLOQUES DE DISTRIBUCION • ARRETIERWERKZEUGSATZ FUR NOCKENWELLEN • OUTIL DE BLOCAGE D'ARBRE A CAMES

3.2 FSI

Артикул Item	Код №			
PA-NA1032	2681	3,2	—	—

НАБОР ФИКСАТОРОВ ДЛЯ ОБСЛУЖИВАНИЯ ДВИГАТЕЛЕЙ ГРУППЫ VAG • TIMING LOCKING SET • ZESTAW BLOKAD ROZRZĄDU • JUEGO DE BLOQUEOS DE DISTRIBUCION • ARRETIERWERKZEUGSATZ FÜR NOCKENWELLEN • OUTIL DE BLOCAGE D'ARBRE A CAMES

T5, Touareg, Transporter
2.5 TDI PD, 4.9 D/TDI

Артикул Item	Код №	KG		
PA-NA1036	4766	8	—	2



НАБОР ФИКСАТОРОВ ДЛЯ ОБСЛУЖИВАНИЯ ДВИГАТЕЛЕЙ RENAULT • TIMING LOCKING SET • ZESTAW BLOKAD ROZRZĄDU • JUEGO DE BLOQUEOS DE DISTRIBUCION • ARRETIERWERKZEUGSATZ FÜR NOCKENWELLEN • OUTIL DE BLOCAGE D'ARBRE A CAMES

16 V, K4J, K4M, F4P, F4R

Артикул Item	Код №	KG		
PA-A3025	4829	2,4	—	5



НАБОР ФИКСАТОРОВ ДЛЯ ОБСЛУЖИВАНИЯ ДВИГАТЕЛЕЙ RENAULT, NISSAN, OPEL • TIMING LOCKING SET • ZESTAW BLOKAD ROZRZĄDU • JUEGO DE BLOQUEOS DE DISTRIBUCION • ARRETIERWERKZEUGSATZ FÜR NOCKENWELLEN • OUTIL DE BLOCAGE D'ARBRE A CAMES

1.5-1.9-2.2-2.5 DCI

Артикул Item	Код №	KG		
PA-A3037	4891	2,125	—	—



НАБОР ФИКСАТОРОВ ДЛЯ ОБСЛУЖИВАНИЯ ДВИГАТЕЛЕЙ BMW MINI • TIMING LOCKING SET • ZESTAW BLOKAD ROZRZĄDU • JUEGO DE BLOQUEOS DE DISTRIBUCION • ARRETIERWERKZEUGSATZ FÜR NOCKENWELLEN • OUTIL DE BLOCAGE D'ARBRE A CAMES

N12, N14, N16

Артикул Item	Код №	KG		
PA-NA1037	4794	2,8	—	—



НАБОР ФИКСАТОРОВ ДЛЯ ДВИГАТЕЛЕЙ FIAT, ALFA ROMEO • TIMING LOCKING SET • ZESTAW BLOKAD ROZRZĄDU • ARRETIERWERKZEUGSATZ • FÜR NOCKENWELLEN • OUTIL DE BLOCAGE D'ARBRE A CAMES • JUEGO DE BLOQUEOS DE DISTRIBUCION

Артикул Item	Код №	KG		
PA-3001	6705	4,3	—	4





ТЕСТЕР ДАВЛЕНИЯ ТОПЛИВА И ВАКУУМА • FUEL AND VACUUM PRESSURE TESTER • TESTER CIŚNIENIA PALIWA I TESTER PRZYŹNIOWY

Артикул Item	Код №			
PA-A1006	4996	0,75	—	—



ПРИСПОСОБЛЕНИЕ ДЛЯ ПРОВЕРКИ ГЕРМЕТИЧНОСТИ СИСТЕМ • LEAKAGE CHECK FIXTURE FOR SYSTEMS • URZĄDZENIE DO KONTROLI SZCZELNOŚCI (HERMETYCZNOŚCI) SYSTEMU

Артикул Item	Код №			
PA-0674	1989	2	5	10



НАБОР С ИНДИКАТОРОМ ДЛЯ УСТАНОВКИ УГЛА ОПЕРЕЖЕНИЯ ВПРЫСКА ТОПЛИВА ДИЗЕЛЬНЫХ ДВИГАТЕЛЕЙ • ZESTAW ZE WSKAŹNIKIEM DO USTAWIANIA KĄTA WTRYSKU WTRYSKU PALIWA SILNIKÓW DIESLOWYCH

Артикул Item	Код №			
PA-A3040	4907	0,65	—	5



ТЕСТЕР ОБРАТКИ ДИЗЕЛЬНЫХ ФОРСУНОК • COMMON RAIL FLOW METER COMMON RAIL ADAPTER SET • PRZELEWOWY ZESTAW DIAGNOSTYCZNY DO WTRYSKIWACZY COMMON RAIL • ÜBERLAUF-DIAGNOSESATZ FÜR DIE EINSPRITZDÜSE COMMON RAIL • KIT DE TEST DE DBIT D'INJECTEUR COMMON RAIL • JUEGO DIAGNOSTICO DE FLUJO PARA INYECTORES COMMON RAIL

СИСТЕМЫ COMMON RAIL

Артикул Item	Код №			
PA-7306	3523	2,2	—	5

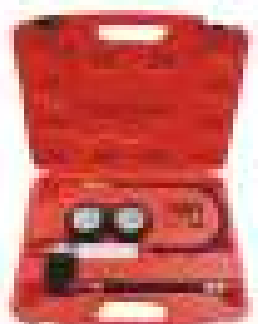

ТЕСТЕР УТЕЧКИ В ЦИЛИНДРАХ • CYLINDER LEAKAGE TESTER • TESTER WYCIEKU W CYLINDRACH

0-700 КПА
Цена деления 20 КПА / Scale division 20 kPa
 M14-M18

Артикул Item	Код №			
PA-A1027	4998	1,9	—	—

ТЕСТЕР КОМПРЕССИИ БЕНЗИНОВОГО ДВИГАТЕЛЯ • COMPRESSION TESTER • MIERNIK CIŚNIENIA SPRĘŻANIA
 DRUCKLUFTMESSGERÄT • TESTEUR DE PRESSION ADAPTEUR CONE • MEDIDOR DE COMPRESION

M14x1.25-M18x1.5

Артикул Item	Код №			
PA-G320	5635	0,32	—	—

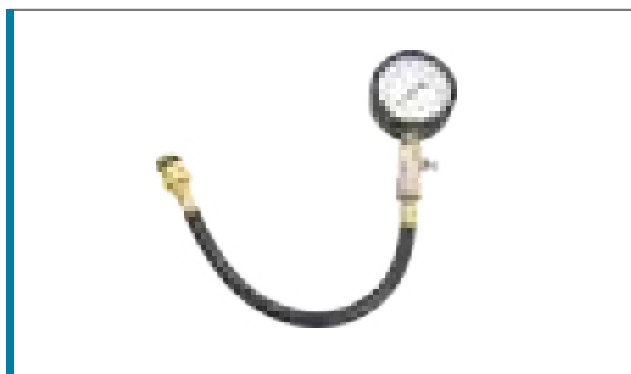
 ТЕСТЕР КОМПРЕССИИ БЕНЗИНОВОГО ДВИГАТЕЛЯ • COMPRESSION TESTER • MIERNIK CIŚNIENIA SPRĘŻANIA
 DRUCKLUFTMESSGERÄT • TESTEUR DE PRESSION ADAPTEUR CONE • MEDIDOR DE COMPRESION

M14x1.25-M18x1.5

150 mm

310 mm

Артикул Item	Код №			
PA-G324	5630	0,74	—	—

 ТЕСТЕР КОМПРЕССИИ ДИЗЕЛЬНОГО ДВИГАТЕЛЯ • COMPRESSION PRESSURE GAUGE IN A DIESEL ENGINE • MIERNIK
 CIŚNIENIA SPRĘŻANIA W SILNIKACH DIEŚLA • KOMPRESSIÖNDRUCKMESSER IN DIESELMOTOREN • TESTEUR DE
 PRESSION CYLINDRIQUE DIESEL • MEDIDOR DE PRESION DE LA COMPRESION EN LOS MOTORES DIESEL

Адаптер свечи накаливания / Glow plug adapter 91 mm, M 10x1
 Адаптер свечи накаливания / Glow plug adapter 119 mm, M10x1
 Адаптер свечи накаливания / Glow plug adapter 135 mm, M10x свечение 1,25
 Штепсел / Male plug 118 mm, M22x1,5
 Адаптер свечи накаливания / Glow plug adapter 113 mm, M10x1
 Адаптер свечи накаливания / Glow plug adapter 102 mm, M10x1
 Адаптер свечи накаливания / Glow plug adapter 83 mm, M10x1
 Адаптер свечи накаливания / Glow plug adapter 64 mm, M10x свечение 1,25
 Штепсел / Male plug 47 mm, M12x1,25
 Адаптер инжектора / injector adapter 88 mm, M24x1,5
 Адаптер инжектора / injector adapter 73 mm, M22x1,5
 Адаптер инжектора / injector adapter 63 mm, M24x2
 Адаптер форсунки / nozzle adapter 75 mm, M20x1,5
 Адаптер универсальный / universal adapter 160 mm

Артикул Item	Код №			
PA-1017	5650	2,43	—	—

 ТЕСТЕР КОМПРЕССИИ ДИЗЕЛЬНОГО ДВИГАТЕЛЯ • COMPRESSION PRESSURE GAUGE IN A DIESEL ENGINE • MIERNIK
 CIŚNIENIA SPRĘŻANIA W SILNIKACH DIEŚLA • KOMPRESSIÖNDRUCKMESSER IN DIESELMOTOREN • TESTEUR DE
 PRESSION CYLINDRIQUE DIESEL • MEDIDOR DE PRESION DE LA COMPRESION EN LOS MOTORES DIESEL

370 mm

Адаптеры для дизельных форсунок / Adapters for diesel injectors 5 шт
 Cummins: V-185, V-210, V-225, V-555, VT-255, VT-555
 Cummins: NH, V-6, V-8, V-12, V-8 (903)
 M24x2,0 VW-AUDI, MERCEDES BENZ, VOLVO и CUMMINS 5,9L
 Свечной адаптер M12x1,25 MERCEDES BENZ
 Свечной адаптер M18x1,25 MERCEDES BENZ
 Свечной адаптер M10x1,0 FORD/INTERNATIONAL, GM
 Переходник адаптер BACHARACH
 Адаптеры M12x1,25 и M18x1,5 BMW 3,4L PEUGEOT:
 Свечной адаптер M10x1,25 TOUOTA, ISUZU: 1,8 и 2,2
 Свечной адаптер M10x1,25 4,3L 5,7L 6,2L и 6,5L TURBO:
 Адаптер для форсунок / nozzle adapter DETROIT DIESEL 53, 71, 92, 110, 149, V53, V71
 Адаптер для форсунок / nozzle adapter CATERPILLAR: D336, 1674, 1676, 3406, 3408, 3412
 Адаптер для форсунок / nozzle adapter CASE, DEERE, WAUKESHA, CATERPILLAR
 Адаптер для форсунок тракторных двигателей / Injector adapter for tractor engines:
 ALLIS CHALMERS, CASE, DEERE, FORD, I.H, MACK, ONAN, WAUKESHA и др.

Артикул Item	Код №				
PA-A1061	4997	0-70 bar	5	—	—





ТЕСТЕР ДАВЛЕНИЯ МАСЛА • OIL PRESSURE TESTER • MIERNIK CIŚNIENIA OLEJU • OLDRUCKANZEIGE • SET DE TESTEURS DE PRESSION D'HUILE • MANOMETRO DE ACEITE

Артикул Item	Код №			
PA-A1063	4980	1,9	—	—



ПРИСПОСОБЛЕНИЕ ДЛЯ ЗАМЕНЫ ТОРМОЗНОЙ ЖИДКОСТИ ПНЕВМАТИЧЕСКОЕ • VACUUM BRAKE FLUID BLEEDER

С МЕРНЫМ БАЧКОМ / WITH A MEASURING BOX

Артикул Item	Код №			
PA-B1070	2517	1,1	—	4
PA-04B4024	5184	1,1	—	4

NEW

НАБОР ДЛЯ РАЗВАЛЬЦОВКИ ТРУБОК • HAND FLARING TOOLS SET • PRASKA DO RĘCZNEGO ROZSZERZANIA RUR • HANDPRESSE ZUM AUFWEITEN VON ROHREN • SETPOURÉTENDRELESTUBES • PRENSA PARA LA ELONGACIÓN MANUALDETUB

10 pcs

Артикул Item	Код №	Размер адаптеров Size			
PA-656	16036	3/16"-1/4"- 5/16"-3/8"-7/16"-1/2"-5/8"	1,55	233	1/5

NEW

НАБОР ДЛЯ РАЗВАЛЬЦОВКИ ТРУБОК • HAND FLARING TOOLS SET • PRASKA DO RĘCZNEGO ROZSZERZANIA RUR • HANDPRESSE ZUM AUFWEITEN VON ROHREN • SETPOURÉTENDRELESTUBES • PRENSA PARA LA ELONGACIÓN MANUALDETUB

10 pcs

Артикул Item	Код №	Размер адаптеров Size			
PA-656M	19146	5-6-8-10-12-14-16	1,43	342	1/15

НАБОР ДЛЯ ОБСЛУЖИВАНИЯ ТОРМОЗНЫХ ЦИЛИНДРОВ • DISC BRAKE PAD & CALIPER SERVICE TOOL KIT • ZESTAW RĘCZNYCH SEPARATORÓW DO ZACISKUW HAMULCOWYCH • WERKZEUGSATZ VON MANUELLEN SEPARATOREN FÜR DIE BREMSKLEMMEN • SET DE REPOUSSE PISTON DE FREIN • JUEGO DE SEPARADORES MANUALES PARA ABRAZADERAS DE FRENO

2 pcs

Артикул Item	Код №	KG	12	24
PA-1080	4101	0,708	12	24



НАБОР ДЛЯ ОБСЛУЖИВАНИЯ ТОРМОЗНЫХ ЦИЛИНДРОВ • DISC BRAKE PAD & CALIPER SERVICE TOOL KIT • ZESTAW RĘCZNYCH SEPARATORÓW DO ZACISKUW HAMULCOWYCH • WERKZEUGSATZ VON MANUELLEN SEPARATOREN FÜR DIE BREMSKLEMMEN • SET DE REPOUSSE PISTON DE FREIN • JUEGO DE SEPARADORES MANUALES PARA ABRAZADERAS DE FRENO

12 pcs

Артикул Item	Код №	KG	12	24
PA-0681	4566	1,9	12	24



НАБОР ДЛЯ ОБСЛУЖИВАНИЯ ТОРМОЗНЫХ ЦИЛИНДРОВ • DISC BRAKE PAD & CALIPER SERVICE TOOL KIT • ZESTAW RĘCZNYCH SEPARATORÓW DO ZACISKUW HAMULCOWYCH • WERKZEUGSATZ VON MANUELLEN SEPARATOREN FÜR DIE BREMSKLEMMEN • SET DE REPOUSSE PISTON DE FREIN • JUEGO DE SEPARADORES MANUALES PARA ABRAZADERAS DE FRENO

13 pcs

Артикул Item	Код №	KG	12	24
PA-65802	19282	2	421	1/5



НАБОР ДЛЯ ОБСЛУЖИВАНИЯ ТОРМОЗНЫХ ЦИЛИНДРОВ • DISC BRAKE PAD & CALIPER SERVICE TOOL KIT • ZESTAW RĘCZNYCH SEPARATORÓW DO ZACISKUW HAMULCOWYCH • WERKZEUGSATZ VON MANUELLEN SEPARATOREN FÜR DIE BREMSKLEMMEN • SET DE REPOUSSE PISTON DE FREIN • JUEGO DE SEPARADORES MANUALES PARA ABRAZADERAS DE FRENO

ПРАВО/ЛЕВОСТОРОННИЙ ПРИВОД / RIGHT / LEFT-SIDE DRIVE GEAR

18 pcs

Артикул Item	Код №	KG	12	24
PA-0682	4567	2,6	12	24



НАБОР ДЛЯ ОБСЛУЖИВАНИЯ ТОРМОЗНЫХ ЦИЛИНДРОВ • DISC BRAKE PAD & CALIPER SERVICE TOOL KIT • ZESTAW RĘCZNYCH SEPARATORÓW DO ZACISKUW HAMULCOWYCH • WERKZEUGSATZ VON MANUELLEN SEPARATOREN FÜR DIE BREMSKLEMMEN • SET DE REPOUSSE PISTON DE FREIN • JUEGO DE SEPARADORES MANUALES PARA ABRAZADERAS DE FRENO

ПРАВО/ЛЕВОСТОРОННИЙ ПРИВОД / RIGHT / LEFT-SIDE DRIVE GEAR

18 pcs

Артикул Item	Код №	KG	12	24
PA-65805	19283	2,5	407	1/5





NEW

НАБОР ДЛЯ ОБСЛУЖИВАНИЯ ТОРМОЗНЫХ ЦИЛИНДРОВ • DISC BRAKE PAD & CALIPER SERVICE TOOL KIT • ZESTAW RĘCZNYCH SEPARATORÓW DO ZACISKIW HAMULCOWYCH • WERKZEUGSATZ VON MANUELLEN SEPARATOREN FÜR DIE BREMSKLEMMEN • SET DE REPOUSSE PISTON DE FREIN • JUEGO DE SEPARADORES MANUALES PARA ABRAZADERAS DE FRENO

ПРАВО/ЛЕВОСТОРОННИЙ ПРИВОД / RIGHT / LEFT-SIDE DRIVE GEAR

21 pcs

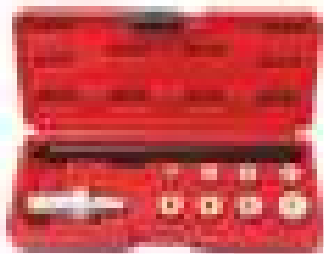
Артикул Item	Код №	KG	Box	1/2
PA-65806	19284	2,66	374	1/5



НАБОР НАПРАВЛЯЮЩИХ ДЛЯ ЦЕНТРОВКИ ДИСКОВ СЦЕПЛЕНИЯ • SET OF GUIDES FOR CLUTCHDISC CENTERING • ZESTAW PROWADNIC DO CENTROWANIATARCZ SPRZĘGLA

9 pcs

Артикул Item	Код №	KG	Box	1/2
PA-2010	3868	0,86	—	10



НАБОР ПРИСПОСОБЛЕНИЙ ДЛЯ ЦЕНТРОВКИ СЦЕПЛЕНИЯ • SET OF GUIDES FOR CLUTCHDISC CENTERING • ZESTAW PROWADNIC DO CENTROWANIATARCZ SPRZĘGLA

Артикул Item	Код №	KG	Box	1/2
PA-A5001	6706	12	—	10



СТЯЖКА ПРУЖИН ОДНАЗАХВАТНАЯ МЕХАНИЧЕСКАЯ • COIL SPRING CLAMP • ŚCIĄGACZ DO SPRĘŻYN • FEDERSPANNER • COMPRESSEURS DE RESSORT • EXTRACTOR DE MUELLES

КОМПЛЕКТ 2 ШТУКИ

Артикул Item	Код №	L(mm)	KG	Box	1/2
PA-1002225	431	225	1,7	—	—

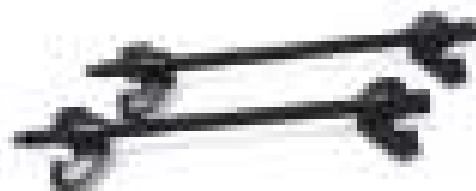

СТЯЖКА ПРУЖИН МЕХАНИЧЕСКАЯ • COIL SPRING CLAMP • ŚCIĄGACZ DO SPRĘŻYN • FEDERSPANNER • COMPRESSEURS DE RESSORT • EXTRACTOR DE MUELLES

КОМПЛЕКТ 2 ШТУКИ

Артикул Item	Код №	L(mm)	KG	Box	1/2
PA-1002270	4010	270	1,7	—	10
PA-1002370	4012	370	1,95	—	10

СТЯЖКА ПРУЖИН МЕХАНИЧЕСКАЯ • COIL SPRING CLAMP • ŚCIĄGACZ DO SPRĘŻYN • FEDERSPANNER • COMPRESSEURS DE RESSORT • EXTRACTOR DE MUELLES

КОМПЛЕКТ 2 ШТУКИ

Артикул Item	Код №	L(mm)	KG		
PA-1002380	17181	380	1,77	—	10

NEW

СТЯЖКА ПРУЖИН «ВНУТРЕННЯЯ» • COIL SPRING CLAMP • ŚCIĄGACZ DO SPRĘŻYN • FEDERSPANNER • COMPRESSEURS DE RESSORT • EXTRACTOR DE MUELLES

Артикул Item	Код №	L(mm)	KG		
PA-04B2006	15537	280	1,29	—	10

NEW

СТЯЖКА ПРУЖИН УНИВЕРСАЛЬНАЯ • SPRING CLAMP • NAPINACZ SPRĘŻYN

7 PCS

Артикул Item	Код №	KG		
PA-2536	7663	15	—	1



СТЯЖКА ПРУЖИН ГИДРАВЛИЧЕСКАЯ • HYDRAULIC SPRING CLAMP • HYDRAULICZNY NAPINACZ SPRĘŻYN

Артикул Item	Код №	Усилие Force, т	Рабочий диапазон (мм) Operating range (mm)	KG		
PA-RF-0301C	16603	1	210-570	33,5	141	1/1

NEW

СЪЕМНИК РУЛЕВЫХ ТЯГ УНИВЕРСАЛЬНЫЙ • ROD END REMOVER • ŚCIĄGACZ DO DRAŻKOW KIEROWNICZYCH • LENKSTANGEABZIEHER • EXTRACTEUR POUR ROTULES DE DIRECTION • EXTRACTOR DE BARRAS DE

Артикул Item	Код №	Захват (мм) Clamp (mm)	KG		
PA-1065	3102	27-42	—	—	—





СЪЕМНИК РУЛЕВЫХ ТЯГ УНИВЕРСАЛЬНЫЙ • ROD END REMOVER • ŚCIAĞACZ DO DRAŻKOWY KIEROWNICZYCH • LENKSTANGEABZIEHER • EXTRACTEUR POUR ROTULES DE DIRECTION • EXTRACTOR DE BARRAS DE

Артикул Item	Код №	Захват (мм) Clamp (mm)	KG		
PA-1066	8476	33-42	0,6	—	—

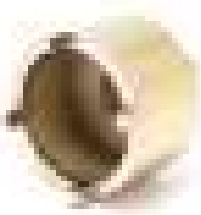

ГОЛОВКА ШЛИЦЕВАЯ ДЛЯ ОТКРУЧИВАНИЯ ШАРОВЫХ ОПОР • SPLINE DRIVE SOCKET FOR RELEASING BALL JOINTS • GŁOWICA SZPAROWA DO ODKRĘCANIA OPÓR KULOWYCH

Артикул Item	Код №	∅ (мм)	∅ (мм)	Размер (мм) Size (mm)	KG		
PA-1710	1190	42	52	32	0,303	—	10



СЪЕМНИК ШАРОВЫХ ОПОР И НАКОНЕЧНИКОВ РУЛЕВЫХ ТЯГ • TIE ROD END LIFTER • ŚCIAĞACZE DO DRAŻKOWY • UNIVERSAL-KUGELGELENK-ABZIEHER • EXTRACTEUR DE ROTUE • EXTRACTOR DE PERNOS

Артикул Item	Код №	Размер зева (мм) Size jaw (mm)	KG		
PA-62802	475	19	0,87	—	10



СЪЕМНИК ШАРОВЫХ ОПОР И НАКОНЕЧНИКОВ РУЛЕВЫХ ТЯГ • TIE ROD END LIFTER • ŚCIAĞACZE DO DRAŻKOWY • UNIVERSAL-KUGELGELENK-ABZIEHER • EXTRACTEUR DE ROTUE • EXTRACTOR DE PERNOS

Артикул Item	Код №	Размер зева (мм) Size jaw (mm)	KG		
PA-0313	3530	19	1,392	—	—



СЪЕМНИК ШАРОВЫХ ОПОР И НАКОНЕЧНИКОВ РУЛЕВЫХ ТЯГ • TIE ROD END LIFTER • ŚCIAĞACZE DO DRAŻKOWY • UNIVERSAL-KUGELGELENK-ABZIEHER • EXTRACTEUR DE ROTUE • EXTRACTOR DE PERNOS

Артикул Item	Код №	Размер зева (мм) Size jaw (mm)	KG		
PA-04063	3494	19	1,28	—	10

СЪЕМНИК ШАРОВЫХ ОПОР И НАКОНЕЧНИКОВ РУЛЕВЫХ ТЯГ • TIE ROD END LIFTER • ŚCIĄGACZE DO DRAŻKYW • UNIVERSAL-KUGELGELENK-ABZIEHER • EXTRACTEUR DE ROTUE • EXTRACTOR DE PERNOS

Артикул Item	Код №	Размер зева (мм) Size jaw (mm)			
PA-04064	3495	22	1,18	—	10



СЪЕМНИК ШАРОВЫХ ОПОР И НАКОНЕЧНИКОВ РУЛЕВЫХ ТЯГ ДВУХПОЗИЦИОННЫЙ • TWO-POSITION EXTRACTOR FOR BALL JOINTS AND TIE-ROD ENDS • DWUPOZYCYJNY ŚCIĄGACZ OPÓR KULOWYCH I KONCÓWEK CIĄGNIKÓW STEROWYCH

Артикул Item	Код №	Позиции (мм) Positions(mm)	Размер зева (мм) Size jaw (mm)			
PA-62810	480	30-40	22	1,31	—	20



СЪЕМНИК ШАРОВЫХ ОПОР И НАКОНЕЧНИКОВ РУЛЕВЫХ ТЯГ ДВУХПОЗИЦИОННЫЙ • TWO-POSITION EXTRACTOR FOR BALL JOINTS AND TIE-ROD ENDS • DWUPOZYCYJNY ŚCIĄGACZ OPÓR KULOWYCH I KONCÓWEK CIĄGNIKÓW STEROWYCH

Артикул Item	Код №	Позиции (мм) Positions(mm)	Размер зева (мм) Size jaw (mm)			
PA-62806	477	50-80	22	1,59	—	10



СЪЕМНИК ШАРОВЫХ ОПОР И НАКОНЕЧНИКОВ РУЛЕВЫХ ТЯГ • TIE ROD END LIFTER • ŚCIĄGACZE DO DRAŻKYW • UNIVERSAL-KUGELGELENK-ABZIEHER • EXTRACTEUR DE ROTUE • EXTRACTOR DE PERNOS

Артикул Item	Код №	Рабочая глубина (мм) Working depth(mm)	Размер зева (мм) Size jaw (mm)			
PA-0338	3511	45	19	0,484	—	30



СЪЕМНИК ШАРОВЫХ ОПОР И НАКОНЕЧНИКОВ РУЛЕВЫХ ТЯГ • TIE ROD END LIFTER • ŚCIĄGACZE DO DRAŻKYW • UNIVERSAL-KUGELGELENK-ABZIEHER • EXTRACTEUR DE ROTUE • EXTRACTOR DE PERNOS

Артикул Item	Код №	Размер зева (мм) Size jaw (mm)			
PA-62823	494	23	0,91	—	25



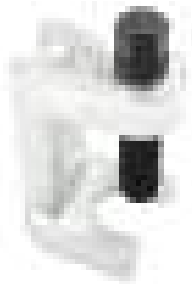

СЪЕМНИК ШАРОВЫХ ОПОР И НАКОНЕЧНИКОВ РУЛЕВЫХ ТЯГ • TIE ROD END LIFTER • ŚCIĄGACZE DO DRAŻKYW • UNIVERSAL-KUGELGELENK-ABZIEHER • EXTRACTEUR DE ROTUE • EXTRACTOR DE PERNOS

Артикул Item	Код №	Размер зева (мм) Size jaw (mm)	KG		
PA-62828	495	28	0,91	—	25

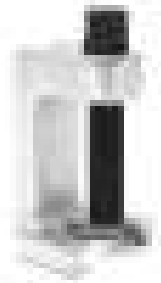

СЪЕМНИК ШАРОВЫХ ОПОР И НАКОНЕЧНИКОВ РУЛЕВЫХ ТЯГ • TIE ROD END LIFTER • ŚCIĄGACZE DO DRAŻKYW • UNIVERSAL-KUGELGELENK-ABZIEHER • EXTRACTEUR DE ROTUE • EXTRACTOR DE PERNOS

Артикул Item	Код №	Размер зева (мм) Size jaw (mm)	KG		
PA-62834	496	34	0,91	—	25



СЪЕМНИК ШАРОВЫХ ОПОР И НАКОНЕЧНИКОВ РУЛЕВЫХ ТЯГ • TIE ROD END LIFTER • ŚCIĄGACZE DO DRAŻKYW • UNIVERSAL-KUGELGELENK-ABZIEHER • EXTRACTEUR DE ROTUE • EXTRACTOR DE PERNOS

Артикул Item	Код №	Рабочая глубина (мм) Working depth(mm)	Размер зева (мм) Size jaw (mm)	Ширина (мм) Width (mm)	KG		
PA-0335	3456	41	17	60	0,522	—	40



СЪЕМНИК ШАРОВЫХ ОПОР И НАКОНЕЧНИКОВ РУЛЕВЫХ ТЯГ • TIE ROD END LIFTER • ŚCIĄGACZE DO DRAŻKYW • UNIVERSAL-KUGELGELENK-ABZIEHER • EXTRACTEUR DE ROTUE • EXTRACTOR DE PERNOS

Артикул Item	Код №	Рабочая глубина (мм) Working depth(mm)	Размер зева (мм) Size jaw (mm)	Ширина (мм) Width (mm)	KG		
PA-0348	3461	40	17	38	0,394	—	60



СЪЕМНИК ШАРОВЫХ ОПОР И НАКОНЕЧНИКОВ РУЛЕВЫХ ТЯГ • TIE ROD END LIFTER • ŚCIĄGACZE DO DRAŻKYW • UNIVERSAL-KUGELGELENK-ABZIEHER • EXTRACTEUR DE ROTUE • EXTRACTOR DE PERNOS

Артикул Item	Код №	Рабочая глубина (мм) Working depth(mm)	Размер зева (мм) Size jaw (mm)	Ширина (мм) Width (mm)	KG		
PA-0334	3587	35	18	32	0,319	—	50

СЪЕМНИК ШАРОВЫХ ОПОР И НАКОНЕЧНИКОВ РУЛЕВЫХ ТЯГ • TIE ROD END LIFTER • ŚCIĄGACZE DO DRAŻKOW • UNIVERSAL-KUGELGELENK-ABZIEHER • EXTRACTEUR DE ROTUE • EXTRACTOR DE PERNOS

Артикул Item	Код №	Рабочая глубина (мм) Working depth(mm)	Размер зева (мм) Size jaw (mm)	Ширина (мм) Width (mm)	KG		
PA-0333-1	3441	65	22	50	0,73	—	25



СЪЕМНИК ШАРОВЫХ ОПОР И НАКОНЕЧНИКОВ РУЛЕВЫХ ТЯГ • TIE ROD END LIFTER • ŚCIĄGACZE DO DRAŻKOW • UNIVERSAL-KUGELGELENK-ABZIEHER • EXTRACTEUR DE ROTUE • EXTRACTOR DE PERNOS

Артикул Item	Код №	Рабочая глубина (мм) Working depth(mm)	Размер зева (мм) Size jaw (mm)	Ширина (мм) Width (mm)	KG		
PA-0336	3462	50	33	33	0,255	—	60

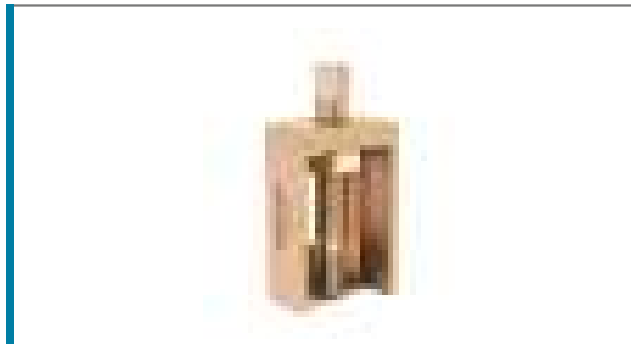

СЪЕМНИК ШАРОВЫХ ОПОР И НАКОНЕЧНИКОВ РУЛЕВЫХ ТЯГ • TIE ROD END LIFTER • ŚCIĄGACZE DO DRAŻKOW • UNIVERSAL-KUGELGELENK-ABZIEHER • EXTRACTEUR DE ROTUE • EXTRACTOR DE PERNOS

Артикул Item	Код №	Рабочая глубина (мм) Working depth(mm)	Размер зева (мм) Size (mm)	Ширина (мм) Width (mm)	KG		
PA-0333	3442	70	22	50	0,718	—	25

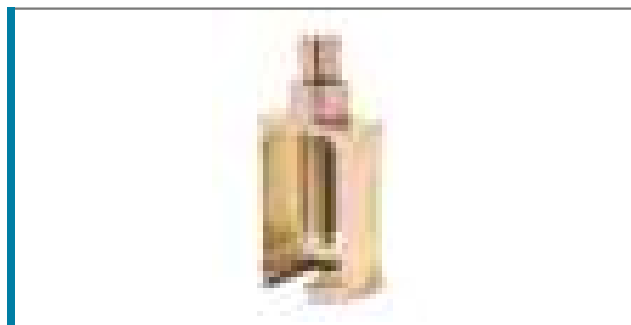

СЪЕМНИК ШАРОВЫХ ОПОР И НАКОНЕЧНИКОВ РУЛЕВЫХ ТЯГ ДВУХЛАПЫЙ • TWO-ARMED REMOVER OF BALL SEATS AND TIE-ROD ENDS • ŚCIĄGACZ PODPRYR KULOWYCH I KOŃCZYWEK DRAŻKOW KIEROWNICY O DWU LAPACH

Артикул Item	Код №	Размер Size	Рабочая глубина (мм) Working depth(mm)	Ширина (мм) Width (mm)	KG		
PA-022104	3589	4"	60	38	0,86	—	20
PA-022106	3598	6"	80	50	1,279	—	20



СЪЕМНИК ШАРОВЫХ ОПОР И НАКОНЕЧНИКОВ РУЛЕВЫХ ТЯГ ДВУХЛАПЫЙ • TWO-ARMED REMOVER OF BALL SEATS AND TIE-ROD ENDS • ŚCIĄGACZ PODPRYR KULOWYCH I KOŃCZYWEK DRAŻKOW KIEROWNICY O DWU LAPACH

С-ОБРАЗНЫЙ

Артикул Item	Код №	Рабочая глубина (мм) Working depth(mm)	Размер зева (мм) Size (mm)	Ширина (мм) Width (mm)	KG		
PA-0222	3480	64	33	60	0,936	—	20
PA-0223	653	50	28	—	—	—	—





СЪЕМНИК ШАРОВЫХ ОПОР И НАКОНЕЧНИКОВ РУЛЕВЫХ ТЯГ • TWO-ARMED REMOVER OF BALL SEATS AND TIE-ROD ENDS • ŚCIĄGACZ PODPYR KULOWYCH I KOŃCÓWEK DRAŻKYW KIEROWNICY O DWU ŁAPACH

С ГИДРАВЛИЧЕСКИМ ВИНТОМ / WITH A HYDRAULIC SCREW

Артикул Item	Код №	Размер зева (мм) Size jaw (mm)	KG		
PA-NA1061	2603	34	7,5	—	10



NEW

СЪЕМНИК ШАРОВЫХ ОПОР И НАКОНЕЧНИКОВ РУЛЕВЫХ ТЯГ СБОРНЫЙ • TIE ROD SET • ŚCIĄGACZ ZBIERANY OPÓR KULOWYCH I KOŃCÓWEK ŚCIĄGNIKÓW STEROWYCH

С ГИДРАВЛИЧЕСКИМ ВИНТОМ / WITH A HYDRAULIC SCREW

Артикул Item	Код №	Размер зева (мм) Size jaw (mm)	KG		
PA-NA1014	15065	31-34-40	8,25	24	1/2



НАБОР СЪЕМНИКОВ ШАРОВЫХ ОПОР И НАКОНЕЧНИКОВ РУЛЕВЫХ ТЯГ • SET OF REMOVERS OF FORK TYPE OF BALL SEATS AND TIE-ROD ENDS • ZESTAW ŚCIĄGACZY PODPYR KULOWYCH I KOŃCÓWEK DRAŻKYW KIEROWNICY

3 pcs

Артикул Item	Код №	Размер зева (мм) Size jaw (mm)	KG		
PA-0332-1	388	28-29-40	0,4	—	—



НАБОР СЪЕМНИКОВ ШАРОВЫХ ОПОР И НАКОНЕЧНИКОВ РУЛЕВЫХ ТЯГ "ВИЛКА" • SET OF REMOVERS OF FORK TYPE OF BALL SEATS AND TIE-ROD ENDS • ZESTAW ŚCIĄGACZY PODPYR KULOWYCH I KOŃCÓWEK DRAŻKYW KIEROWNICY "WILKA"

3 pcs

Артикул Item	Код №	Размер зева (мм) Size jaw (mm)	KG		
PA-0359	410	19-24-27	—	—	—



НАБОР СЪЕМНИКОВ ШАРОВЫХ ОПОР И НАКОНЕЧНИКОВ РУЛЕВЫХ ТЯГ "ВИЛКА" • SET OF REMOVERS OF FORK TYPE OF BALL SEATS AND TIE-ROD ENDS • ZESTAW ŚCIĄGACZY PODPYR KULOWYCH I KOŃCÓWEK DRAŻKYW KIEROWNICY "WILKA"

5 pcs

Артикул Item	Код №	Размер зева (мм) Size jaw (mm)	KG		
PA-0616	4636	17-24-28	2	—	—

НАБОР СЪЕМНИКОВ ШАРОВЫХ ОПОР И НАКОНЕЧНИКОВ РУЛЕВЫХ ТЯГ • SET OF REMOVERS OF FORK TYPE OF BALL SEATS AND TIE-ROD ENDS • ZESTAW ŚCIĄGACZY PODPYR KULOWYCH I KOŃCUWEK DRAŻYKOW KIEROWNICY "VILKA"

5 PCS

Артикул Item	Код №	KG		
PA-1056	8495	5,2	—	—



СЪЕМНИК ШАРОВЫХ ОПОР • SET OF REMOVERS OF FORK TYPE OF BALL SEATS AND TIE-ROD ENDS • ZESTAW ŚCIĄGACZY PODPYR KULOWYCH I KOŃCUWEK DRAŻYKOW KIEROWNICY

6 PCS

Артикул Item	Код №	KG		
PA-NA1029	15066	4,75	27	1/2



СЪЕМНИК САЙЛЕНТБЛОКОВ, ПОДШИПНИКОВ И ШАРОВЫХ ОПОР • PULLER OF RUBBER BUSHINGS AND BEARINGS WITH SET OF MANDRELS • ŚCIĄGACZ WKŁADEK POŁĄCZENIA PRZEGUBOWEGO SPRĘŻYSTEGO I ŁOŻYSK Z ZESTAWEM OPRAWEK

9 PCS

Артикул Item	Код №	KG		
PA-04B2017	5118	8,5	—	2



СЪЕМНИК САЙЛЕНТБЛОКОВ, ПОДШИПНИКОВ И ШАРОВЫХ ОПОР • PULLER OF RUBBER BUSHINGS AND BEARINGS WITH SET OF MANDRELS • ŚCIĄGACZ WKŁADEK POŁĄCZENIA PRZEGUBOWEGO SPRĘŻYSTEGO I ŁOŻYSK Z ZESTAWEM OPRAWEK

21 pcs

Артикул Item	Код №	KG		
PA-04011	3688	16,2	—	1



НАБОР ДЛЯ ЗАМЕНЫ ВТУЛОК, ПОДШИПНИКОВ И САЙЛЕНТБЛОКОВ • SET FOR RUBBER BUSHING AND BEARING REPLACEMENT • ZESTAW NARZĘDZI DO WYMIANY WKŁADEK POŁĄCZENIA PRZEGUBOWEGO SPRĘŻYSTEGO I ŁOŻYSK

Болты / Bolts 450 mm: M10-M12-M14-M16
 Гильзы / Cartridges – with a step 34-72 mm - с шагом 2 шт / 2 pc
 Опорные диски / Mounting disks - 2 шт / 2 pc

Артикул Item	Код №	KG		
PA-B1063	4963	10,2	—	2



NEW

НАБОР ДЛЯ ЗАМЕНЫ САЙЛЕНТБЛОКОВ • TOOL SET FOR RUBBER BUSHING REPLACEMENT • ZESTAW NARZĘDZI DO WYMIANY WKŁADEK POŁĄCZENIA PRZEGUBOWEGO SPRĘŻYSTEGO

BEN Z, BMW

15 PCS

Артикул Item	Код №	Размер (мм) Size (mm)	KG		
PA-NA1027	998	M10-M12	—	31	—

NEW

НАБОР ДЛЯ ЗАМЕНЫ САЙЛЕНТБЛОКОВ • TOOL SET FOR RUBBER BUSHING REPLACEMENT • ZESTAW NARZĘDZI DO WYMIANY WKŁADEK POŁĄCZENIA PRZEGUBOWEGO SPRĘŻYSTEGO

MERCEDES

8 PCS

Артикул Item	Код №	KG		
PA-NA1028	15567	6,5	19	1/2



НАБОР ИНСТРУМЕНТОВ ДЛЯ ЗАМЕНЫ СТУПИЧНЫХ ПОДШИПНИКОВ • TOOL SET FOR REPLACING WHEEL BEARINGS • ZESTAW NARZĘDZIDO WYMIANY ŁOŻYSK PIASTOWYCH

Артикул Item	Код №	KG		
PA-B1041	5529	10,5	—	—



СЪЕМНИК ШКИВОВ И СТУПИЦ • PULLEY AND HUB PULLER • CIĄGACZ KYŁ CIĘGNOWYCH I PIAST

Артикул Item	Код №	KG		
PA-0361	777	—	—	—



СЪЕМНИК ШКИВОВ И СТУПИЦ • PULLEY AND HUB PULLER • CIĄGACZ KYŁ CIĘGNOWYCH I PIAST

Артикул Item	Код №	KG		
PA-0360	776	—	—	—

СЪЕМНИК ШКИВОВ И СТУПИЦ СБОРНЫЙ • PULLEY AND HUB PULLER • CIĄGACZ KYŁ CIĘGNOWYCH I PIAST

| 15 PCS

Артикул Item	Код №			
PA-7018	8494	1,15	5	20

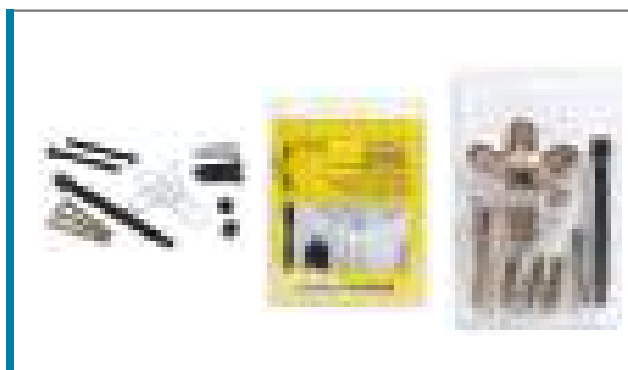

СЪЕМНИК ШКИВОВ И СТУПИЦ СБОРНЫЙ • PULLEY AND HUB PULLER • CIĄGACZ KYŁ CIĘGNOWYCH I PIAST

| 28 PCS

Артикул Item	Код №			
PA-1732	4748	2,7	5	10



ОБРАТНЫЙ МОЛОТОК ДЛЯ СЪЕМА СТУПИЦ И ПОДШИПНИКОВ • SLIDE HAMMER SET • ŚCIĄGACZ BEZWŁADNOŚCIOWY DO PIAST I ŁOŻYSK • TRÄGE ABZIEHVORRICHTUNG FÜR NABEN UND LAGER • EXTRACTEUR DE ROULEMENTS ET MOYEUX À INERTIE • EXTRACTOR DE INERCIA PARA CUBOS Y COJINETES

Артикул Item	Код №			
PA-7016	8742	8	—	2



ОБРАТНЫЙ МОЛОТОК ДЛЯ СЪЕМА СТУПИЦ И ПОДШИПНИКОВ • SLIDE HAMMER SET • ŚCIĄGACZ BEZWŁADNOŚCIOWY DO PIAST I ŁOŻYSK • TRÄGE ABZIEHVORRICHTUNG FÜR NABEN UND LAGER • EXTRACTEUR DE ROULEMENTS ET MOYEUX À INERTIE • EXTRACTOR DE INERCIA PARA CUBOS Y COJINETES

| 17 PCS

Артикул Item	Код №			
PA-1017B	8756	8	—	2



ПАССАТИЖИ ДЛЯ БАЛАНСИРОВОЧНЫХ ГРУЗОВ • WHEEL BALANCING WEIGHT PLIERS • CZCZYPCIE UNIWERSALNEGO RYMNOWAGYW

Артикул Item	Код №			
PA-0643	4658	0,49	—	—

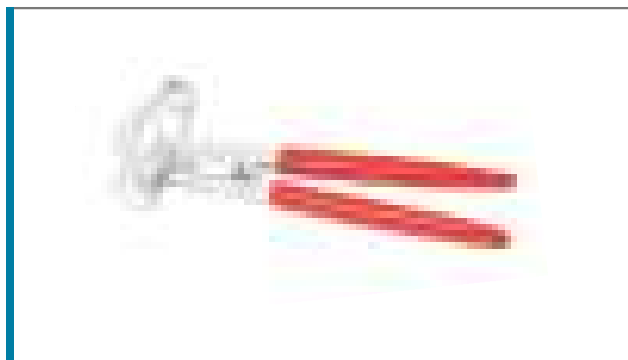



ПАССАТИЖИ ДЛЯ БАЛАНСИРОВОЧНЫХ ГРУЗОВ • WHEEL BALANCING WEIGHT PLIERS • CZCZYPCY UNIWERSALNEGO RYWNOWAGUW

Артикул Item	Код №			
PA-0364	2383	0,515	—	—

NEW

КЛЕЩИ ДЛЯ ИЗВЛЕЧЕНИЯ ВЕНТИЛЯ Б/К ШИН • PINCERS FOR EXTRACTING TUBELESS TIRE VALVES • KLESZCZE DO WYCIĄGANIA ZAWORU

Артикул Item	Код №				
PA-04B0010	17251	230	17	494	1/1

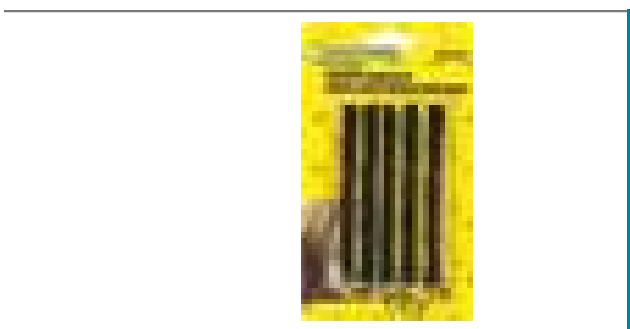

ШНУРЫ ДЛЯ РЕМОНТА ПОКРЫШЕК • CORDS FOR TIRE CASING REPAIR • SZNURY DO NAPRAWY OPON

Артикул Item	Код №			
STK-25	6507	0,04	—	—

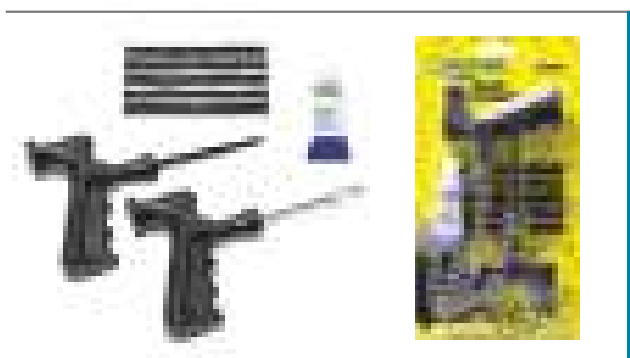

НАБОР ДЛЯ РЕМОНТА ПОКРЫШЕК • SCRAPER FOR TIRE CASING REPAIR • ZESTAW DO NAPRAWY OPON

Артикул Item	Код №			
STK-28	6514	0,22	—	—



СКРЕБОК ДЛЯ РЕМОНТА ПОКРЫШЕК • SCRAPER FOR TIRE CASING REPAIR

Артикул Item	Код №			
STR-21	6642	0,09	—	—
PA-1007	4914	0,093	5	100

РОЛИК ДЛЯ РЕМОНТА ПОКРЫШЕК • ROLLER FOR TIRE CASING REPAIR • ROLKA DO NAPRAWY OPON

Артикул Item	Код №			
STR-23	4911	0,12	—	—



ОТВЕРТКА ДЛЯ СНЯТИЯ И УСТАНОВКИ НИППЕЛЕЙ • TIRE VALVE CORE REMOVAL TOOL

Артикул Item	Код №			
PA-7003	4732	0,011	5	500

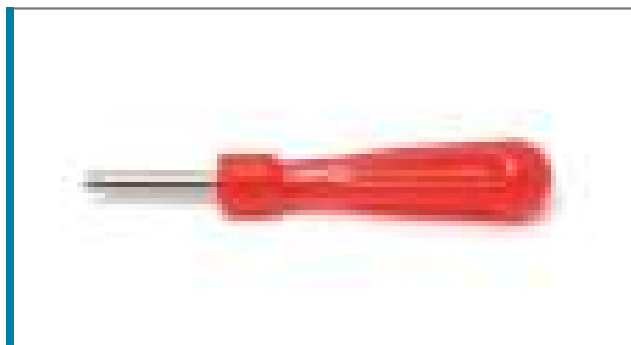

МОНТИРОВОЧНАЯ ЛОПАТКА • WRECKING BAR • LYŽKA DO OPON • REIFENMONTIERHEBEL • CUILLERE A PNEUS • DESMONTABLE PARA LAS LLANTAS

| МИНИ

Артикул Item	Код №				
PA-04B2049	5419	290	—	—	—

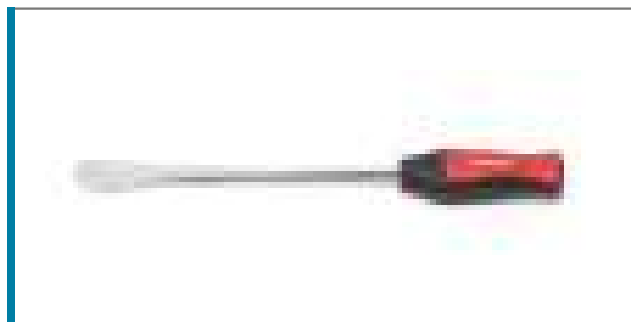

МОНТИРОВОЧНАЯ ЛОПАТКА ДЛЯ ШИНОМОНТАЖА • WRECKING BAR • LYŽKA DO OPON • REIFENMONTIERHEBEL • CUILLERE A PNEUS • DESMONTABLE PARA LAS LLANTAS

Артикул Item	Код №				
PA-1014400	4141	400	0,47	—	—
PA-1014500	4150	500	0,8	—	—
PA-1014600	4159	600	0,94	—	—
PA-1014700	4161	700	1,14	—	—

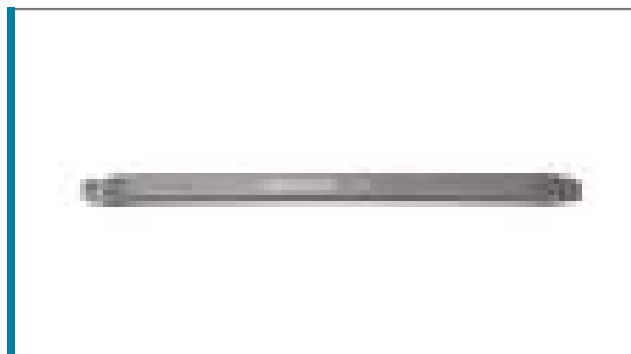

НАБОР МОНТИРОВОК • SET OF CROWBARS • ZESTAW DO MONTAŻU

| 2 PCS

Артикул Item	Код №	Размер (мм) Size (mm)			
PA-69729	4737	10x200 17x300	0,335	10	40

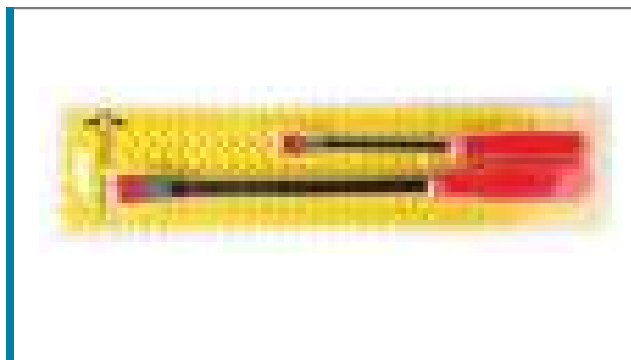



НАБОР МОТИРОВОК • SET OF CROWBARS • ZESTAW DO MONTAŻU

4 PCS

Артикул Item	Код №	L(mm)	KG	Box	Tray
PA-704	2771	200-300-435-600	0,38	10	40

 НАБОР ГОЛОВОК УДАРНЫХ ДЛЯ ЛИТЫХ ДИСКОВ • SET OF IMPACT SOCKETS FOR ALLOY WHEELS IN PROTECTIVE CASING
 ZESTAW GŁOWICUDERZENIOWYCH DO DYSKÓW LANYCH W OS ONIEOCHRONNEJ

3 PCS

С ЗАЩИТНЫМ КОЖУХОМ / WITH A SAFETY ENCLOSURE

Артикул Item	Код №	Размер (мм) Size (mm)	KG	Box	Tray
PA-5001	2633	17-19-21	0,82	—	—

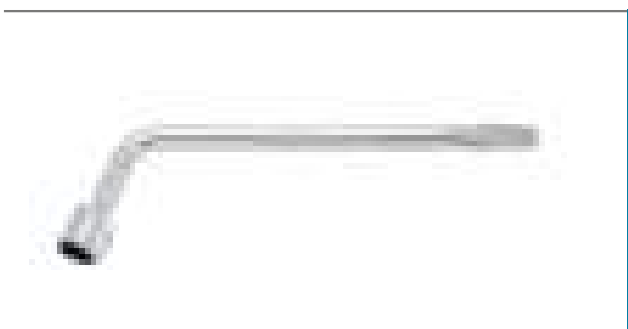

КЛЮЧ БАЛОННЫЙ Г-ОБРАЗНЫЙ • WHEEL WRENCH • KLUCZ BALONOWY W KSZTAŁCIE Г

Артикул Item	Код №	L(mm)	KG	Box	Tray
PA-250-17	897	17	0,45	10	50
PA-250-19	899	19	0,44	10	50
PA-250-21	910	21	0,49	10	50



NEW

 КЛЮЧ БАЛОННЫЙ Г-ОБРАЗНЫЙ ТЕЛЕКОПИЧЕСКИЙ • WHEEL WRENCH •
 KLUCZ BALONOWY W KSZTAŁCIE Г TELESKOPOWY

Артикул Item	Код №	Размер (мм) Size (mm)	L(mm)	KG	Box	Tray
PA-HD-P3C	25679	17x19 21x23	350-520	—	—	—



NEW

 КЛЮЧ БАЛОННЫЙ Г - ОБРАЗНЫЙ ТЕЛЕКОПИЧЕСКИЙ • WHEEL WRENCH •
 KLUCZ BALONOWY W KSZTAŁCIE Г TELESKOPOWY

Артикул Item	Код №	Размер (мм) Size (mm)	L(mm)	KG	Box	Tray
PA-HD-P2C	18861	17x19	350-520	1,1	922	1/20

КЛЮЧ БАЛОННЫЙ КРЕСТОВОЙ • CROSS RIM WRENCH • KRZYŻAKOWY KLUCZ DO KYŁ KREUZSCHLUSSEL • CLE EN CROIX
 AUX ROUES • LLAVE CRUZ PARA RUEDAS

Артикул Item	Код №	Размер (мм) Size (mm)	↔ L(mm)	KG		
PA-13537	12500	1/2"	17-19-21	355	1,165	—
PA-13304	12507	1/2"	17-19-21	500	1,613	—

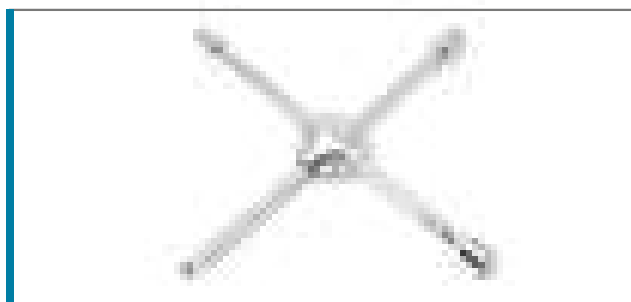
 КЛЮЧ БАЛОННЫЙ ТОРЦЕВОЙ С ВОРОТКОМ • DOUBLE-ENDED WHEEL WRENCH •
 KLUCZ BALONOWY CZOŁOWY Z KOŁOWROTKIEM

Артикул Item	Код №	Размер (мм) Size (mm)	KG		
PA-2521719	3034	17x19	4	—	10
PA-2521921	4653	19x21	4	—	10
PA-2523032	3038	30x32	3,1	—	10
PA-2523233	3098	32x33	3	—	10

 ГАЙКОВЕРТ РУЧНОЙ С РЕДУКТОРОМ • LABORSAVEWRENC • MECHANICZNYWZMACNIACZMOME •
 DREHMOMENTVERSTÄRKER • AMPLIFICATEUR DE COUPLE MÉCANIQUE • MECANISMO DE REFORZARELMOMENTO

Артикул Item	Код №	Головка (мм) Head (mm)	↔ L(mm)	KG		
PA-B1015A	2475	1"	32-33	360	8,333	—

 ГАЙКОВЕРТ РУЧНОЙ С РЕДУКТОРОМ • LABORSAVEWRENC • MECHANICZNYWZMACNIACZMOME •
 DREHMOMENTVERSTÄRKER • AMPLIFICATEUR DE COUPLE MÉCANIQUE • MECANISMO DE REFORZARELMOMENTO

Артикул Item	Код №	Головка (мм) Head (mm)	↔ L(mm)	KG		
PA-B1015G	2486	1"	32-33	360	8,66	—



СТРУБИНА С-ОБРАЗНАЯ ДЛЯ КУЗОВНЫХ РАБОТ • C CLAMP FOR BODYWORK

Артикул Item	Код №	Захват/ Clamp	KG		
PA-4202	435	50	0,2	—	—
PA-4203	436	75	0,44	—	—
PA-4204	439	100	0,55	—	—
PA-4205	440	125	0,8	—	—
PA-4206	443	150	1,1	—	—
PA-4208	452	200	1,35	—	—
PA-4210	455	250	1,91	—	—
PA-4211	5640	275	—	—	—
PA-4212	461	300	2,4	—	—





ЗАХВАТ ДЛЯ КУЗОВНЫХ РАБОТ ОДНОФУНКЦИОНАЛЬНЫЙ • ONEFUNCTIONAL BODY CLAMP FOR BODYWORK • JEDNOFUNKCYJNY CHWYТАKDO PRAC BLACHARSKICH

Артикул Item	Код №	Max Усилие/ Force, т			
PA-2543	5672	3	2,2	—	—



ЗАХВАТ ДЛЯ КУЗОВНЫХ РАБОТ ОДНОФУНКЦИОНАЛЬНЫЙ • ONEFUNCTIONAL BODY CLAMP FOR BODYWORK • JEDNOFUNKCYJNY CHWYТАKDO PRAC BLACHARSKICH

Артикул Item	Код №	Max Усилие/ Force, т			
PA-2542	5669	5	2,2	—	—



ЗАХВАТ ДЛЯ КУЗОВНЫХ РАБОТ ОДНОФУНКЦИОНАЛЬНЫЙ • ONEFUNCTIONAL BODY CLAMP FOR BODYWORK • JEDNOFUNKCYJNY CHWYТАKDO PRAC BLACHARSKICH

Артикул Item	Код №	Max Усилие/ Force, т			
PA-62505	468	5	3,43	—	—



ЗАХВАТ ДЛЯ КУЗОВНЫХ РАБОТ ДВУХФУНКЦИОНАЛЬНЫЙ • SMALL MOUTH PULL CLAMP • KLAMRA BLACHARSKA • SAMOZACISKOWA • SELBSTKLEMMENDE BLECHSCHELLE • BOUCLE POUR TÔLE AUTO-SERRANT • GRAPA DE HOJALATERIA AUTOPRENSORA

Артикул Item	Код №	Усилие/ Force, т	Усилие/ Force, т			
PA-62502	467	2	5	1,3	—	—

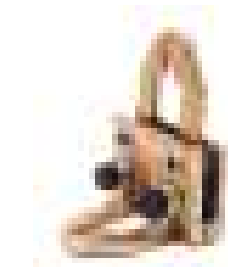

ЗАХВАТ ДЛЯ КУЗОВНЫХ РАБОТ ДВУХФУНКЦИОНАЛЬНЫЙ • SMALL MOUTH PULL CLAMP • KLAMRA BLACHARSKA • SAMOZACISKOWA • SELBSTKLEMMENDE BLECHSCHELLE • BOUCLE POUR TÔLE AUTO-SERRANT • GRAPA DE HOJALATERIA AUTOPRENSORA

Артикул Item	Код №	Усилие/ Force, т	Усилие/ Force, т			
PA-62512	470	3	5	3,1	—	—

ПРОБОЙНИК РУЧНОЙ ДЛЯ МЕТАЛЛА • SPOT PUNCH FOR METAL • PRZEBIĄK RĘCZNY DO METALU

Артикул Item	Код №	∅ (mm)	KG		
PA-75056	2441	6	1,1	—	—



ПРОБОЙНИК-КРОМКОГИБ РУЧНОЙ ДЛЯ МЕТАЛЛА • COMBINATION EDGE SETTER/HOLE PUNCH PLIER • DZIURKARKO-FELCARKA • KOMBINIERTE ABSETZZANGE LOCHZANGE • PINCE SPÉCIALE PERFORATRICE CARROSSERIE • SOLAPADORA Y PONCHADORA MANUA

Артикул Item	Код №	∅ (mm)	KG		
PA-04C1007	14948	5	1,1	39	1/1

NEW

МОЛОТОК ОБРАТНЫЙ ДЛЯ КУЗОВНЫХ РАБОТ • BODYWORK SLIDE HAMMER

10 PCS

Артикул Item	Код №	KG		
PA-7017	8503	7,5	—	—



МОЛОТОК ОБРАТНЫЙ ДЛЯ КУЗОВНЫХ РАБОТ • BODYWORK SLIDE HAMMER

11 PCS

Артикул Item	Код №	KG		
PA-04C1006	5095	7,5	—	—



СТЕТОСКОП ДИАГНОСТИЧЕСКИЙ ДЛЯ МЕХАНИКА • DIAGNOSTIC STETHOSCOPE FOR MECHANICS • STETOSKOP DIAGNOSTYCZNY DLA MECHANIKA

Артикул Item	Код №	KG		
PA-1039	9624	0,21	—	—



НАБОР ЩУПОВ • FEELER • SZCZELINOMIERZ • FUHLERLEHRE • PALPEUR • CALIBRE DE FISURAS

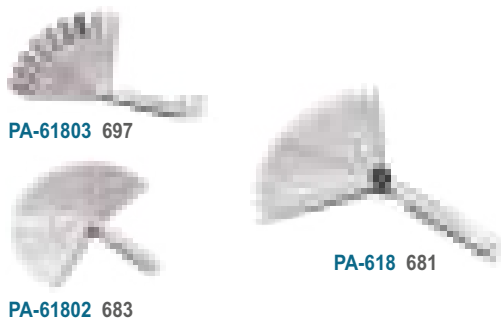

Артикул Item	Код №	PCS	Размер (мм) Size (mm)	KG		
PA-618	681	20	0,05-1,0	0,098	5	100
PA-61802	683	26	0,04-0,635	0,098	5	100
PA-61803	697	9	0,23-0,66	0,043	5	100

ПРОБНИК АВТОМОБИЛЬНЫЙ С КОНТАКТНЫМ ЗАЖИМОМ • AUTOMOTIVE PROBE WITH CLAMP • PRYBNIK SAMOCHODOWY Z ZACISKIEM



Артикул Item	Код №		KG		
PA-1015	6703	6-12	0,06	—	—

ТЕСТЕР АККУМУЛЯТОРНЫХ БАТАРЕЙ АНАЛОГОВЫЙ • ANALOGUE BATTERY TESTER • TESTER AKUMULATORÓW ANALOGOWY • ANALOGES BATTERIEPRÜFGERÄT • TESTEUR DE CHARGE BATT • TESTER ANALÓGICO PARA ACUMULADORES

NEW

Артикул Item	Код №		KG		
PA-B100	17784	15	0,43	30	1/20

АРЕОМЕТР ДЛЯ ЭЛЕКТРОЛИТА • HYDROMETER • HYDROMETR • HYDROMETER • HYDROMETRE • HIDROMETRO



Артикул Item	Код №	KG		
PA-AN1041	568	0,13	24	96

АРЕОМЕТР ДЛЯ ОХЛАЖДАЮЩЕЙ ЖИДКОСТИ • AEROMETER FOR LIQUID COOLANT • AREOMETR DO PŁYNU CHŁODZĄCEGO

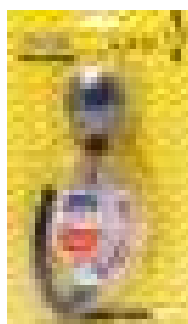

Артикул Item	Код №	KG		
PA-AN1040	570	0,13	24	96

ШКАЛА ДОВОРОТНАЯ • TORQUE ANGLE GAUGE • KĄTOMIERZ DO DOKRĘCANIA ŚRUB • WINKELMESSER ZUM ANZIEHEN VON SCHRAUBEN • RAPPORTEUR A SERRER LES VIS • CALIBRADOR PARA APRETAR TORNILLOS

Артикул Item	Код №				
PA-A2457	3342	1/2"	0,219	—	4



КЛЮЧ ДИНАМОМЕТРИЧЕСКИЙ СТЕЛЮЧНЫЙ • DIAL TORQUE WRENCH • STRZAŁOWY KLUCZ DYNAMOMETRYCZNY

Артикул Item	Код №		Диапазон / Range			
PA-647300T	19052	1/2"	0-300 Нм	1,17	109	1/20
PA-647500T	19053	3/4"	0-500 Нм	1,855	313	1/12

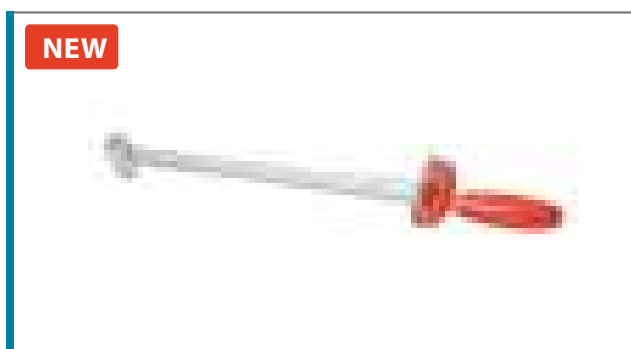

КЛЮЧ ДИНАМОМЕТРИЧЕСКИЙ • TORQUE WRENCH • KLUCZ DYNAMOMETRYCZNY • DREHMOMENTSCHLUSSEL CLE DYNAMOMETRIQUE • LLAVE DINAMOMETRICA

Артикул Item	Код №		Диапазон / Range			
PA-6472270	857	1/4"	5-25нМ	0,83	—	15
PA-6473365	858	3/8"	19-110нМ	1,16	—	15
PA-6474470	859	1/2"	42-210нМ	1,73	—	12
PA-6474630	860	1/2"	70-350нМ	1,8	—	10

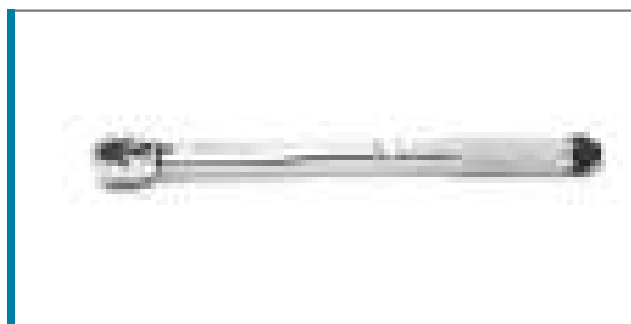

ЗАПЧАСТИ К КЛЮЧУ ДИНАМОМЕТРИЧЕСКОМУ • TORQUE WRENCH SPARE PARTS

| АРТИКУЛ PA-6474470

Артикул Item	Код №			
6474470-P	9093	0,17	—	—



СЪЕМНИКИ ПОДШИПНИКОВ
BEARING PULLERS • ŚCIAĞACZE ŁOŻYSK

RU EN PL DE FR ES

11



СЪЕМНИК ПОДШИПНИКОВ ДВУХЛАПЫЙ ПЕРЕСТАВНОЙ • TWO ARMS JAW PULLER • ŚCIĄGACZ DWURAMIENNY • ABZIEHER-2-ARMIG • EXTRACTEU • EXTRACTOR

Артикул Item	Код №	Размер Size	Ø (mm) Захвата/Clamp	L (mm) Лан / Palm	Тип TYPE	KG		
PA-020203Y	2022	3"	75	75	S	0,315	—	40
PA-020204Y	2029	4"	100	100	S	0,532	—	25
PA-020206Y	2031	6"	150	150	S	1,020	—	10
PA-020208Y	2035	8"	200	200	S	1,634	—	10
PA-020210Y	2042	10"	250	250	S	3,465	—	4
PA-020212Y	2046	12"	300	300	S	3,465	—	4
PA-020214Y	2053	14"	350	350	S	5,115	—	4
PA-020216Y	2062	16"	400	400	S	7,040	—	2

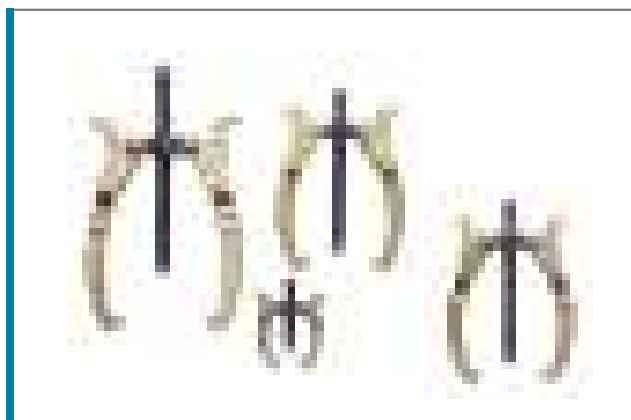

СЪЕМНИК ПОДШИПНИКОВ ДВУХЛАПЫЙ • TWO ARMS JAW PULLER • ŚCIĄGACZ DWURAMIENNY • ABZIEHER-2-ARMIG • EXTRACTEU • EXTRACTOR

Артикул Item	Код №	Размер Size	Ø (mm) Захвата/Clamp	L (mm) Лан / Palm	Тип TYPE	KG		
PA-021103	2604	3"	60	40	L	0,211	—	40
PA-021104	2634	4"	65	65	L	0,278	—	40
PA-021106	2684	6"	80	80	L	0,327	—	40

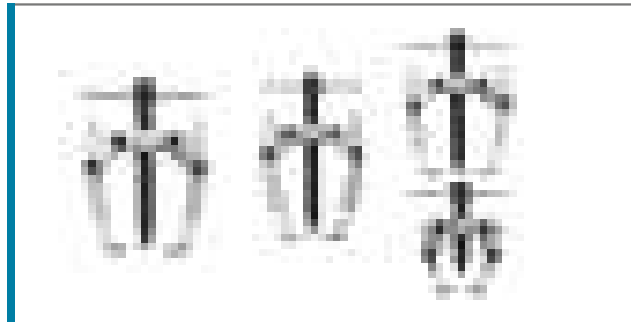

СЪЕМНИК ПОДШИПНИКОВ ДВУХЛАПЫЙ ПЕРЕСТАВНОЙ • TWO ARMS JAW PULLER • ŚCIĄGACZ DWURAMIENNY • ABZIEHER-2-ARMIG • EXTRACTEU • EXTRACTOR

Артикул Item	Код №	Размер Size	Ø (mm) Захвата/Clamp	L (mm) Лан / Palm	Тип TYPE	KG		
PA-020403	2293	3"	75	100	L	0,293	—	60
PA-020404	2299	4"	100	140	L	0,494	—	40
PA-020406	2301	6"	150	170	L	0,88	—	20
PA-020409	2302	9"	200	250	L	2,136	—	10
PA-020412	2307	12"	250	300	L	3,88	—	4
PA-020416	2321	16"	300	350	L	4,915	—	2

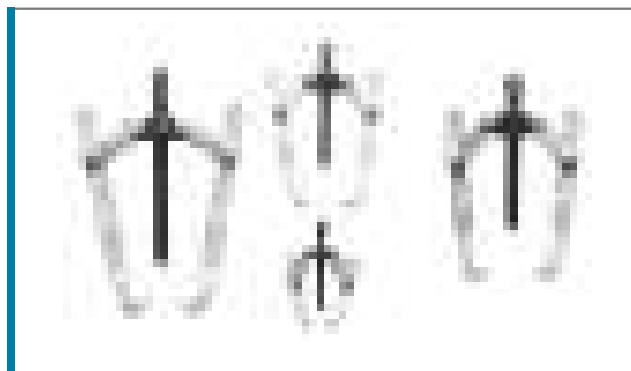

СЪЕМНИК ПОДШИПНИКОВ ДВУХЛАПЫЙ • TWO ARMS JAW PULLER • ŚCIĄGACZ DWURAMIENNY • ABZIEHER-2-ARMIG • EXTRACTEU • EXTRACTOR

Артикул Item	Код №	Размер Size	Ø (mm) Захвата/Clamp	L (mm) Лан / Palm	Тип TYPE	KG		
PA-021006	2739	3"	160	140	L	1,155	—	20

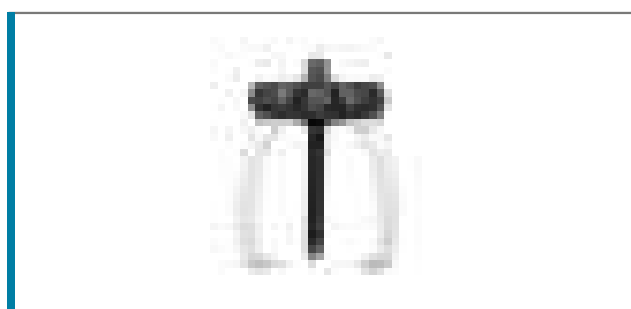

СЪЕМНИК ПОДШИПНИКОВ И ШЕСТЕРЕН ДВУХЛАПЫЙ • DOUBLE-ARM GEAR PULLER

Артикул Item	Код №	Размер Size	Ø (mm) Захвата/Clamp	L (mm) Лан / Palm	Тип TYPE	KG		
PA-021804	2766	4"	100	100	L	1,021	—	16
PA-021806	2881	6"	140	100	L	1,186	—	16
PA-021808	2900	8"	170	160	L	2,875	—	8

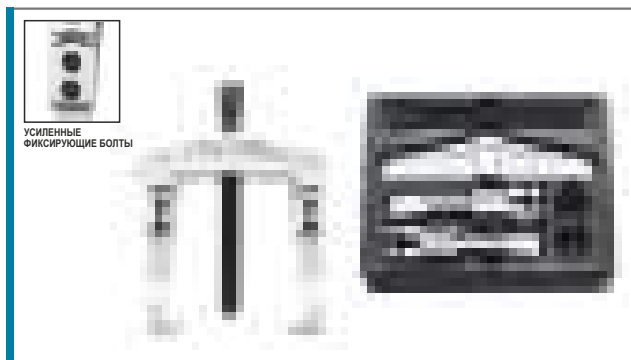

СЪЕМНИК ПОДШИПНИКОВ И ШЕСТЕРЕН ДВУХЛАПАЙ • DOUBLE-ARM GEAR PULLER • ŚCIĄGACZ ŁOŻYSK I KOŁ ZĘBATYCH DWUUCHWYTOWY

Артикул Item	Код №	Размер Size	Ø (mm) Захвата/Clamp	L (mm) Лан / Palm	Тип TYPE	KG		
PA-020503	2186	3"	60	75	L	0,663	—	40
PA-020504	2190	4"	85	85	L	0,877	—	26
PA-020506	2220	6"	100	110	L	1,178	—	20
PA-020508	2244	8"	130	140	L	1,514	—	16
PA-020510	2267	10"	145	170	L	2,673	—	—

СЪЕМНИК ПОДШИПНИКОВ И ШЕСТЕРЕН ДВУХЛАПАЙ • DOUBLE-ARM GEAR PULLER

Артикул Item	Код №	Размер Size	Ø (mm) Захвата/Clamp	L (mm) Лан / Palm	Тип TYPE	KG		
PA-020603	2749	3"	100	90	L	0,556	—	40
PA-020604	2824	4"	120	110	L	0,782	—	26
PA-020606	2892	6"	140	125	L	0,949	—	20
PA-020608	2903	8"	170	165	L	1,336	—	16
PA-020610	2741	10"	200	205	L	2,308	—	12

СЪЕМНИК ПОДШИПНИКОВ ДВУХЛАПАЙ С ОГРАНИЧИТЕЛЕМ • TWO ARMS JAW PULLER • ŚCIĄGACZ DWURAMIENNY • ABZIEHER-2-ARMIG • EXTRACTEUR • EXTRACTOR

Артикул Item	Код №	Размер Size	Ø (mm) Захвата/Clamp	L (mm) Лан / Palm	Тип TYPE	KG		
PA-022803	2566	3"	110	105	L	0,424	—	40
PA-022804	2572	4"	130	145	L	0,795	—	20
PA-022806	2573	6"	160	185	L	1,279	—	20
PA-022808	2574	8"	210	225	L	2,252	—	10
PA-022810	2494	10"	270	225	L	2,660	—	8
PA-022812	2553	12"	350	280	L	4,415	—	4

СЪЕМНИК ПОДШИПНИКОВ ДВУХЛАПАЙ С ФИКСАЦИЕЙ СТЯЖНЫМИ БОЛТАМИ • BEARING PULLER WITH FIXED GRASP WIDTH • ŚCIĄGACZ OŹYSK O STAŁEJ SZEROKOŚCI CHWYTU

Артикул Item	Код №	Размер Size	Ø (mm) Захвата/Clamp	L (mm) Лан / Palm	KG		
PA-1005-1	6676	2"	35	45	0,380	—	50
PA-1005-2	6678	3"	38	65	0,540	—	50
PA-1005-4	2083	4"	40	85	0,432	—	40
PA-1005-6	2099	6"	55	105	0,649	—	—
PA-1005-8	2117	8"	70	130	0,807	—	20

СЪЕМНИК ПОДШИПНИКОВ ДВУХЛАПАЙ УСИЛЕННЫЙ С ФИКСАЦИЕЙ СТЯЖНЫМИ БОЛТАМИ • BEARING PULLER REINFORCED WITH FIXED GRASP WIDTH • ŚCIĄGACZ OŹYSK WZMOCNIONY O STAŁEJ SZEROKOŚCI CHWYTU

Артикул Item	Код №	Размер Size	Ø (mm) Захвата/Clamp	KG		
PA-666A035	2154	2"	19-35	0,329	—	40
PA-666A055	2167	3"	24-55	0,778	—	24
PA-666A080	2168	4"	35-80	1,738	—	12

СЪЕМНИК ДВУХЛАПЫЙ ДЛЯ САЛЬНИКОВ И ПРАКЛАДOK • DOUBLE-LEG PULLER FOR GLANDS AND SEALS • ŚCIĄGACZ DWUUCHWYTOWY DO DŁAWNIC I USZCZELEK

Артикул Item	Код №	Размер Size	∅ (mm) Захвата/Clamp	L (mm) Лан / Palm	KG		
PA-031102	2582	2"	35	55	0,324	—	40
PA-031104	2635	4"	65	80	0,394	—	40
PA-031106	2719	6"	100	120	0,693	—	30
NEW PA-04J1038	15193	6"	65	80	0,37	234	1/30
NEW PA-04J1039	15194	8"	100	120	0,52	275	1/25



СЪЕМНИК ПОДШИПНИКОВ И ШЕСТЕРЕН ДВУХЛАПЫЙ С ФИКСАЦИЕЙ • DOUBLE-ARM GEAR PULLER WITH DETENT

Артикул Item	Код №	∅ (mm) Захвата/Clamp	L (mm) Лан / Palm	KG		
PA-0215	3609	90	100	0,698	—	20



СЪЕМНИК ПОДШИПНИКОВ ДВУХЛАПЫЙ С ТОРЦЕВЫМ ОГРАНИЧИТЕЛЕМ • TWO ARMS JAW PULLER • ŚCIĄGACZ DWURAMIENNY • ABZIEHER-2-ARMIG • EXTRACTEU • EXTRACTOR

Артикул Item	Код №	∅ (mm) Захвата/Clamp	L (mm) Лан / Palm	KG		
PA-0214	2351	0 - 85	70	0,467	—	20



СЪЕМНИК ПОДШИПНИКОВ ДВУХЛАПЫЙ ПЕРЕСТАВНОЙ ТРЕХПОЗИЦИОННЫЙ • TWO ARMS JAW PULLER • ŚCIĄGACZ DWURAMIENNY • ABZIEHER-2-ARMIG • EXTRACTEU • EXTRACTOR

Артикул Item	Код №	∅ (mm) Захвата/Clamp	↓ ∅ (mm) глубина захвата/Clamp	KG		
		65	70			
PA-0219	2366	135	80	0,488	—	20
		160	90			

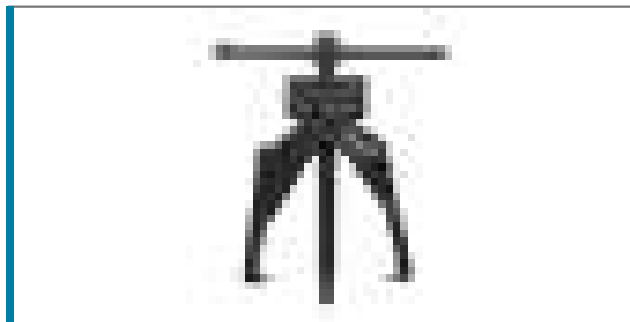

СЪЕМНИК ПОДШИПНИКОВ ТРЕХЛАПЫЙ ПЕРЕСТАВНОЙ • THREE ARMS JAW PULLER ŚCIĄGACZ TRYJAMIENNY • ABZIEHER-3-ARMIG • EXTRACTEUR • EXTRACTOR DETRES PATAS

Артикул Item	Код №	Размер Size	∅ (mm) Захвата/Clamp	L (mm) Лан / Palm	Тип TYPE	KG		
PA-010203	3128	3"	75	75	S	0,519	—	26
PA-010204	3307	4"	100	100	S	0,9	—	20
PA-010206	3394	6"	150	150	S	1,726	—	20
PA-010208	3439	8"	200	200	S	2,967	—	16
PA-010210	3124	10"	250	250	S	3,95	—	—
PA-010212	3127	12"	300	300	S	4,803	—	—

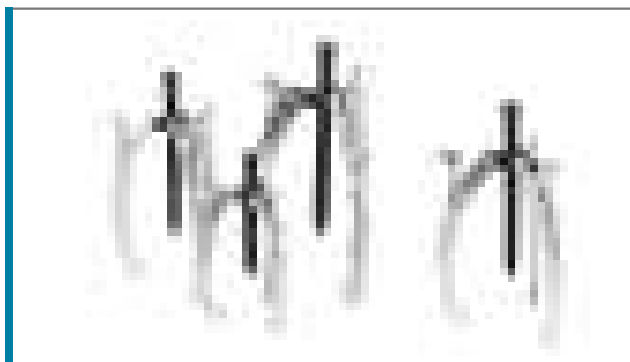

СЪЕМНИК ПОДШИПНИКОВ ТРЕХЛАПЫЙ ПЕРЕСТАВНОЙ • THREE ARMS JAW PULLER • ŚCIĄGACZ TRÓJRAMIENNY • ABZIEHER-3-ARMIG • EXTRACTEUR • EXTRACTOR



Артикул Item	Код №	Размер Size	Ø (mm) Захвата/Clamp	L (mm) Лан / Palm	Тип TYPE	KG		
РА-010203У	1918	3"	75	75	S	0,417	—	50
РА-010204У	1921	4"	100	100	S	0,705	—	50
РА-010206У	1931	6"	150	150	S	1,386	—	50
РА-010208У	1932	8"	200	200	S	2,252	—	50
РА-010210У	1937	10"	250	250	S	3,42	—	50
РА-010212У	1953	12"	300	300	S	4,783	—	50
РА-010214У	1955	14"	350	350	S	6,965	—	50
РА-010216У	1963	16"	400	400	S	9,427	—	50
РА-010220У	1965	20"	500	500	S	11,43	—	50
РА-010224У	1980	24"	600	600	S	13,55	—	50

СЪЕМНИК ПОДШИПНИКОВ ДВУХ-ТРЕХЛАПЫЙ ПЕРЕСТАВНОЙ • 2-3 ARMS JAW PULLER • ŚCIĄGACZ TRÓJRAMIENNY • ABZIEHER-2/3-ARMIG • EXTRACTEUR • EXTRACTOR



Артикул Item	Код №	Размер Size	Ø (mm) Захвата/Clamp	L (mm) Лан / Palm	Тип TYPE	KG		
РА-010403	1981	3"	75	75	S	0,415	—	30
РА-010404	1985	4"	100	100	S	0,685	—	30
РА-010406	2002	6"	150	150	S	1,375	—	16
РА-010408	2005	8"	200	200	S	2,326	—	10
РА-010410	2009	10"	250	250	S	3,633	—	8
РА-010412	2015	12"	300	300	S	4,880	—	8
РА-010414	2017	14"	350	350	S	7,125	—	4

СЪЕМНИК ПОДШИПНИКОВ ДВУХ-ТРЕХЛАПЫЙ ПЕРЕСТАВНОЙ • 2-3 ARMS JAW PULLER • ŚCIĄGACZ TRÓJRAMIENNY • ABZIEHER-2/3-ARMIG • EXTRACTEUR • EXTRACTOR

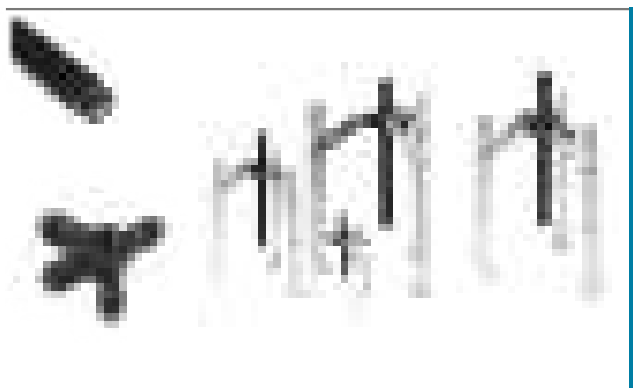

Артикул Item	Код №	Размер Size	Ø (mm) Захвата/Clamp	L (mm) Лан / Palm	Тип TYPE	KG		
РА-010903	2406	3"	75	85	L	0,407	—	30
РА-010904	2422	4"	100	140	L	0,705	—	30
РА-010906	2469	6"	150	170	L	1,155	—	12
РА-010909	2493	9"	250	250	L	2,957	—	6
РА-010912	2394	12"	300	300	L	5,185	—	4
РА-010916	2400	16"	400	350	L	6,645	—	4

СЪЕМНИК ПОДШИПНИКОВ ТРЕХЛАПЫЙ • THREE ARMS JAW PULLER • ŚCIĄGACZ TRÓJRAMIENNY • ABZIEHER-3-ARMIG • EXTRACTEUR • EXTRACTOR



Артикул Item	Код №	Размер Size	Ø (mm) Захвата/Clamp	L (mm) Лан / Palm	Тип TYPE	KG		
РА-011703	3166	3"	60	40	L	0,265	—	50
РА-011704	3311	4"	65	65	L	0,366	—	50
РА-011706	3407	6"	80	80	L	0,436	—	50

СЪЕМНИК ПОДШИПНИКОВ И ШЕСТЕРЕН ТРЕХЛАПАЙ • THREE-ARM GEAR PULLER

Артикул Item	Код №	Размер Size	Ø (mm) Захвата/Clamp	L (mm) Лан / Palm	Тип TYPE	KG		
PA-011003	3084	3"	90	75	L	1,009	—	26
PA-011004	3101	4"	130	85	L	1,397	—	20
PA-011006	3107	6"	160	110	L	1,751	—	20
PA-011008	3122	8"	200	140	L	2,018	—	16
PA-011010	3083	12"	250	170	L	3,808	—	—

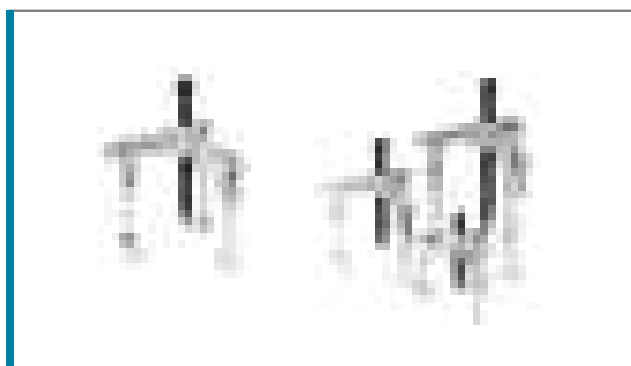

СЪЕМНИК ПОДШИПНИКОВ ТРЕХЛАПАЙ ПЕРЕСТАВНОЙ С ВЕРХНЕЙ ФИКСАЦИЕЙ • ADJUSTABLE THREE-LEG BEARING PULLER WITH TOP LOCKING • ŚCIĄGACZ ŁOŻYSK TRÓJUCHWYTOWY PRZESTAWIANY Z FIKSACJĄ U GÓRY

Артикул Item	Код №	Ø (mm) Захвата/Clamp	L (mm) Лан / Palm	KG		
PA-010603	2127	75-100	100	1,312	—	20
PA-010606	2140	150-200	150	1,811	—	15
PA-010608	2141	200-250	200	2,688	—	10
PA-010610	2144	250-300	220	4,16	—	6
PA-010614	2147	350-450	250	5,015	—	—

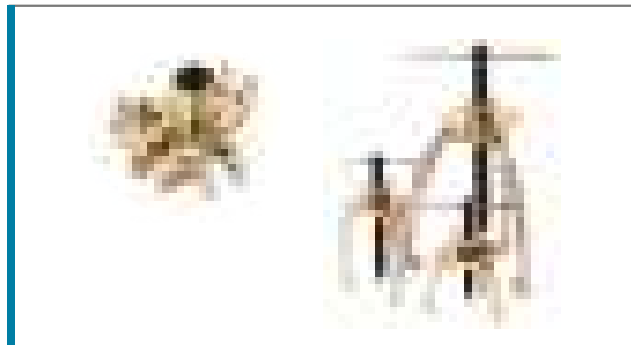

СЪЕМНИК ПОДШИПНИКОВ ДВУХ-ТРЕХ ЛАПЕЙ ПЕРЕСТАВНОЙ С РЕДУКТОРОМ • BEARING PULLER WITH FIXED GRASP WIDTH • DWU-TRÓJUCHWYTOWY ŚCIĄGACZPRZESTAWNY Z REDUKTOREM

Артикул Item	Код №	Усилие Force, т	Ход штока(мм) Rod step(mm)	Ø (mm) Захвата/Clamp	L (mm) Лан / Palm	KG		
PA-500	2440	5	80	75-200	195	4,667	—	3

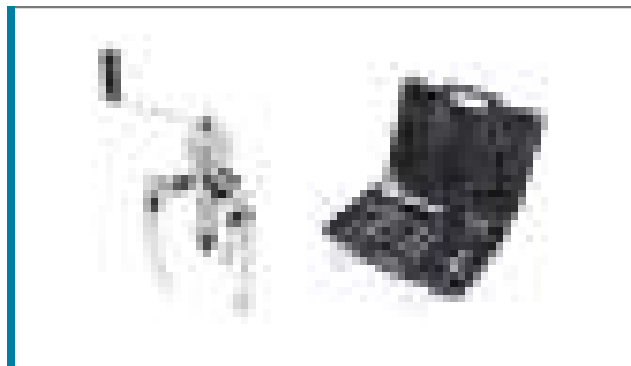

СЪЕМНИК ПОДШИПНИКОВ ДВУХ-ТРЕХЛАПАЙ ПЕРЕСТАВНОЙ ГИДРАВЛИЧЕСКИЙ • MOVABLE TWIN/THREE-GRIP HYDRAULIC BEARING PULLER • DWU-TRÓJUCHWYTOWY ŚCIĄGACZPRZESTAWNY HYDRAULICZNY

Артикул Item	Код №	Усилие Force, т	Ход штока(мм) Rod step(mm)	Ø (mm) Захвата/Clamp	L (mm) Лан / Palm	KG		
PA-1000	2392	10	120	75-300	270	8,8	—	2

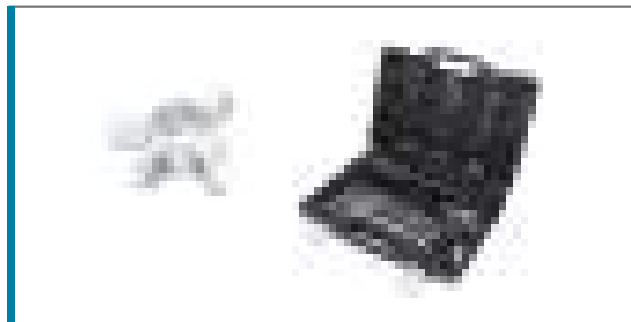

СЪЕМНИК ПОДШИПНИКОВ ДВУХ-ТРЕХЛАПАЙ ГИДРАВЛИЧЕСКИЙ • THREE-GRIP HYDRAULIC PULLER • TRÓJUCHWYTOWY ŚCIĄGACZ HYDRAULICZNY

Артикул Item	Код №	Усилие Force, т	KG		
PA-FH-6E002F	12605	50	32,9	—	—



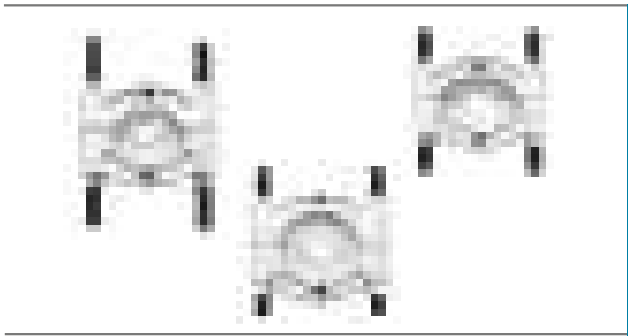

СЪЕМНИК ПОДШИПНИКОВ СЕГМЕНТНОГО ТИПА • BEARING PULLER OF SEGMENT TYPE • ŚCIĄGACZ ŁOŻYSK TYPU SEGMENTOWEGO

Артикул Item	Код №	Размер Size	Ø (mm) Захвата/Clamp	KG		
РА-034002	2961	2"	30-50	0,666	—	20
РА-034003	2984	3"	50-75	1,708	—	10
РА-034004	2985	4"	75-105	2,491	—	10
РА-034006	3079	6"	100-150	5,710	—	4

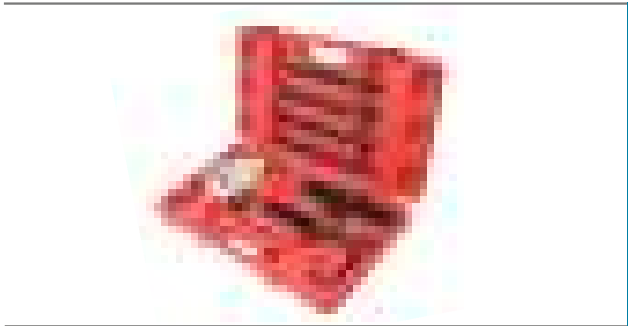

СЪЕМНИК ПОДШИПНИКОВ СЕГМЕНТНОГО ТИПА • BEARING PULLER OF SEGMENT TYPE • ŚCIĄGACZ ŁOŻYSK TYPU SEGMENTOWEGO

| С ГИДРАВЛИЧЕСКИМ ВИНТОМ

| 8 pcs

Артикул Item	Код №	Ø (mm) Захвата/Clamp	KG		
РА-0301-4	384	75-105	—	—	—



СЪЕМНИК ПОДШИПНИКОВ СЕГМЕНТНОГО ТИПА • BEARING PULLER OF SEGMENT TYPE • ŚCIĄGACZ ŁOŻYSK TYPU SEGMENTOWEGO

| 9 pcs

Артикул Item	Код №	Ø (mm) Захвата/Clamp	KG		
РА-0301-3	380	75-105	—	—	—

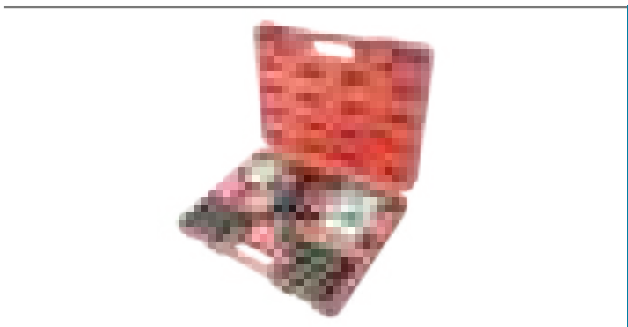

НАБОР СЪЕМНИКОВ ПОДШИПНИКОВ СЕГМЕНТНОГО ТИПА • BEARING PULLER OF SEGMENT TYPE • ŚCIĄGACZ ŁOŻYSK TYPU SEGMENTOWEGO

Артикул Item	Код №	Ø (mm) Захвата/Clamp	KG		
РА-1037	4007	30-50,50-75	5,3	—	—



НАБОР СЪЕМНИКОВ ПОДШИПНИКОВ СЕГМЕНТНОГО ТИПА • BEARING PULLER OF SEGMENT TYPE • ŚCIĄGACZ ŁOŻYSK TYPU SEGMENTOWEGO

| 13 pcs

Артикул Item	Код №	Ø (mm) Захвата/Clamp	KG		
РА-0301-1	374	30-50,50-75	—	—	—

НАБОР СЪЕМНИКОВ ПОДШИПНИКОВ КОМБИНИРОВАННЫЙ • COMBINED BEARING PULLER SET • KOMBINOWANY ZESTAW ŚCIĄGACZY ŁOŻYSK

| 14 pcs

 Съемник сегментного типа (захват) / Bearing separator puller (clamp) 30-50; 50-75 mm
 Съемник двухлапый (захват) / Duple-arm puller (clamp) 40-115 mm

Артикул Item	Код №			
PA-0301-2	377	—	—	—



НАБОР СЪЕМНИКОВ ПОДШИПНИКОВ КОМБИНИРОВАННЫЙ • COMBINED BEARING PULLER SET • KOMBINOWANY ZESTAW ŚCIĄGACZY ŁOŻYSK

 Съемник сегментного типа (захват) / Bearing separator puller (clamp) 50-70 mm
 Съемник двух-трех лапый (захват) / Duple- three arm puller (clamp)

Артикул Item	Код №	L (mm) Лан / Palm			
PA-NA1015	4933	160-210-270	11	—	—

 СЪЕМНИК ПОДШИПНИКОВ ДВУХЛАПАЙ СБОРНЫЙ • TWO ARMS JAW PULLER • ŚCIĄGACZ DWURAMIENNY
 АВЗІЕНЕР-2-АРИМІГ • EXTRACTEU • EXTRACTOR

| 9 pcs

Артикул Item	Код №	L (mm) Лан / Palm	ширина захвата width clamp (mm)			
PA-0220-2	503	120-230-280	145	9,8	—	—

 СЪЕМНИК ПОДШИПНИКОВ ДВУХ-ТРЕХЛАПАЙ СБОРНЫЙ • 2-3 ARMS JAW PULLER • ŚCIĄGACZ TRÓJRAMIENNY •
 АВЗІЕНЕР-2/3-АРИМІГ • EXTRACTEUR • EXTRACTOR

| 12 pcs

Артикул Item	Код №	L (mm) Лан / Palm	ширина захвата width clamp (mm)			
PA-0220-1	489	120-230-280	145	7,3	—	—

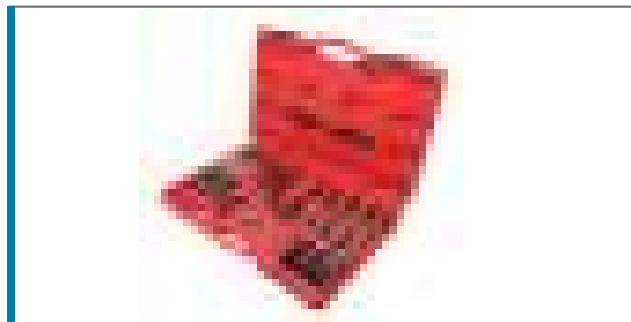
 НАБОР СЪЕМНИКОВ ПОДШИПНИКОВ ДВУХ- ТРЕХЛАПАЙ • TWIN/THREE-GRIP BEARING PULLER SET • ZESTAW
 ŚCIĄGACZY ŁOŻYSK DWU-TRYJCHWYTOWYCH

Артикул Item	Код №	L (mm) Лан / Palm			
PA-NA1069	4953	100-150-200-300	—	—	—



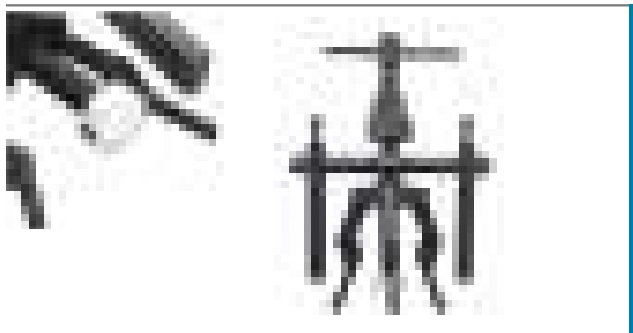

СЪЕМНИК ВНУТРЕННИХ ПОДШИПНИКОВ И ВТУЛОК • TWO ARMS JAW PULLER • ŚCIĄGACZ DWURAMIENNY • ABZIEHER-Z-ARMIG • EXTRACTEUR • EXTRACTOR

Артикул Item	Код №	Размер Size	Ø (mm) Захвата/Clamp	KG		
PA-0306	2169	2"	12-58	0,89	—	—

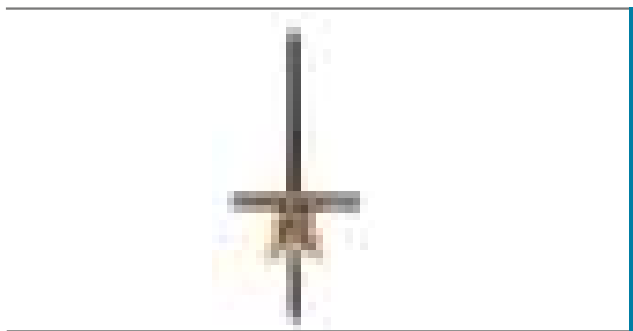

СЪЕМНИК ВНУТРЕННИХ ПОДШИПНИКОВ И ВТУЛОК • TWO ARMS JAW PULLER • ŚCIĄGACZ DWURAMIENNY • ABZIEHER-Z-ARMIG • EXTRACTEUR • EXTRACTOR

Артикул Item	Код №	Ø (mm) Захвата/Clamp	KG		
PA-0302(1)	566	37-55	—	—	—
PA-0302(2)	571	55-75	—	—	—

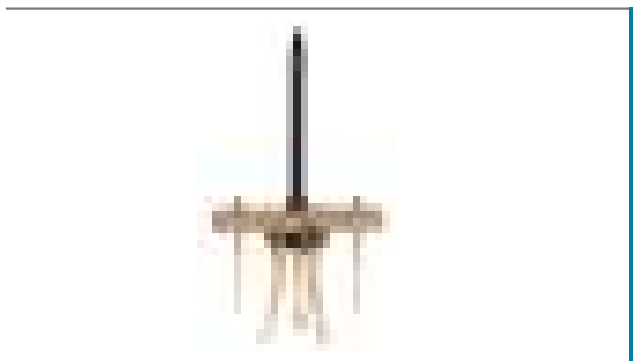

СЪЕМНИК ВНУТРЕННИХ ПОДШИПНИКОВ И ВТУЛОК • TWO ARMS JAW PULLER • ŚCIĄGACZ DWURAMIENNY • ABZIEHER-Z-ARMIG • EXTRACTEUR • EXTRACTOR

Артикул Item	Код №	Ø (mm) Захвата/Clamp	KG		
PA-0303	522	40-125	—	—	—

NEW

НАБОР СЪЕМНИКОВ ВНУТРЕННИХ ПОДШИПНИКОВ ЦАНГОВЫЙ С ОБРАТНЫМ МОЛОТКОМ • COLLET INNER BEARING PULLER SET WITH SLIDING HAMMER • ZESTAW ŚCIĄGACZY ŁOŻYSK WEWNĘTRZNYCH TULEJOWYCHZ MŁOTEM ZWROTNYM

11 pcs

Артикул Item	Код №	Ø (mm) Захвата/Clamp	KG		
PA-04J1012	17466	8-34	8,25	74	1/2



СЪЕМНИК СПЕЦИАЛЬНЫЙ • SPECIAL PULLER • AĞACZSPEĆJALNY

Артикул Item	Код №	KG		
PA-0310	2381	0,732	—	20

СЪЕМНИК СПЕЦИАЛЬНЫЙ • SPECIAL PULLER • AGACZSPECJALNY

Артикул Item	Код №	∅ (mm)	KG		
PA-0308	783	22	—	—	—



СЪЕМНИК УНИВЕРСАЛЬНЫЙ • SPECIAL PULLER • AGACZSPECJALNY

Артикул Item	Код №	∅ (mm) Захвата/Clamp	↓ ∅ (mm) глубина захвата	KG		
PA-0307	774	65	85	—	—	—

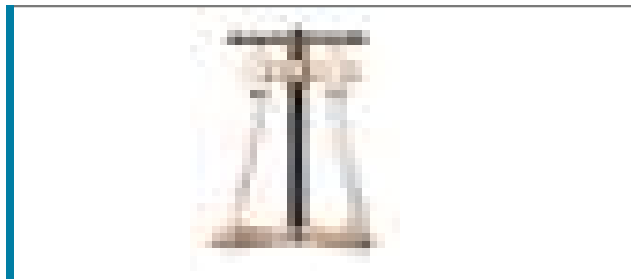

СЪЕМНИК ПОДШИПНИКОВ СПЕЦИАЛЬНЫЙ ДВУХЛАПАЙ • SPECIAL-PURPOSE DOUBLE-LEG BEARING PULLER • SPECJALISTYCZNY ŚCIĄGACZ ŁOŻYSK DWUUCHWYTOWY

7 PCS

Артикул Item	Код №	KG		
PA-1026	4892	—	—	10



НАБОР СЪЕМНИКОВ ВНУТРЕННИХ И НАРУЖНЫХ ПОДШИПНИКОВ С ОБРАТНЫМ МОЛОТКОМ •

5 PCS

Артикул Item	Код №	∅ (mm)	KG		
PA-0362	342	15-80	—	—	—

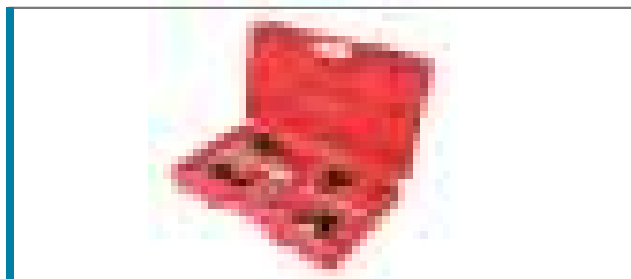

МОЛОТОК ОБРАТНЫЙ ДЛЯ СЪЕМА ПОДШИПНИКОВ • SLIDE HAMMER SET • ŚCIĄGACZ BEZWLADNOŚCIOWY DO PIAST I ŁOŻYSK • TRÄGE ABZIEHVORRICHTUNG FÜR NABEN UND LAGER • EXTRACTEUR DE ROULEMENTS ET MOYEUX À INERTIE • EXTRACTOR DE INERCIA PARA CUBOS Y COJINETES

Артикул Item	Код №	KG		
PA-7016	8742	8	—	—



МОЛОТОК ОБРАТНЫЙ ДЛЯ СЪЕМА ПОДШИПНИКОВ • SLIDE HAMMER SET • ŚCIĄGACZ BEZWLADNOŚCIOWY DO PIAST I ŁOŻYSK • TRÄGE ABZIEHVORRICHTUNG FÜR NABEN UND LAGER • EXTRACTEUR DE ROULEMENTS ET MOYEUX À INERTIE • EXTRACTOR DE INERCIA PARA CUBOS Y COJINETES

17 PCS

Артикул Item	Код №	KG		
PA-1017B	8756	8	—	—



ПНЕВМАТИЧЕСКИЙ ИНСТРУМЕНТ •
PNEUMATIC TOOLS • NARZ DZIA PNEUMATYCZNE •

RU EN PL DE FR ES

12



ТРЕЩОТКА ПНЕВМАТИЧЕСКАЯ • RATSHE AIR WRENCH • GRZECZOTKA PNEUMATYCZNA •
 DRUCKLUFT-RATSCHENSCHRAUBER • CLÉ À CLIQUET PNEUMATIQUE • CARRACA NEUMÁTICA

Присоединительный квадрат	1/4"
Частота свободного вращения	250 об/мин
Максимальный крутящий момент	27 Нм
Штуцер	1/4"
Давление воздуха в системе	6.2 атм
Расход воздуха	113 л/мин

Артикул Item	Код №			
RT-5218(Partner) 6286	1,668	—	—	12

 ТРЕЩОТКА ПНЕВМАТИЧЕСКАЯ • RATSHE AIR WRENCH • GRZECZOTKA PNEUMATYCZNA •
 DRUCKLUFT-RATSCHENSCHRAUBER • CLÉ À CLIQUET PNEUMATIQUE • CARRACA NEUMÁTICA

Присоединительный квадрат	1/2"
Частота свободного вращения	160 об/мин
Максимальный крутящий момент	68 Нм
Штуцер	1/4"
Давление воздуха в системе	6.2 атм
Расход воздуха	113 л/мин

Артикул Item	Код №			
RT-5220(Partner) 6288	—	—	—	12

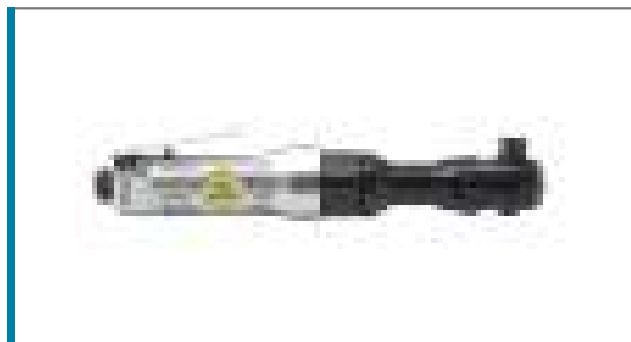
 ГАЙКОВЕРТ ПНЕВМАТИЧЕСКИЙ УДАРНЫЙ • IMPACTWRENCH • KLUCZPNEUMATYCZNY •
 DRUCKLUFT-SCHLAGSCHRAUBER • CLÉ À CHOC PNEUMATIQUE • LLAVE NEUMÁTICA DE PERCUSIÓN

 TWIN HAMMER
 5 РЕЖИМОВ РЕГУЛИРОВКИ УСИЛИЯ

Присоединительный квадрат	1/2"
Частота свободного вращения	7000 об/мин
Максимальный крутящий момент	680 Нм
Штуцер	1/4"
Давление воздуха в системе	6.2 атм
Расход воздуха	230 л/мин

Артикул Item	Код №			
RT-5268(Partner) 6291	2,7	—	—	10

 ГАЙКОВЕРТ ПНЕВМАТИЧЕСКИЙ УДАРНЫЙ • IMPACTWRENCH • KLUCZPNEUMATYCZNY •
 DRUCKLUFT-SCHLAGSCHRAUBER • CLÉ À CHOC PNEUMATIQUE • LLAVE NEUMÁTICA DE PERCUSIÓN

 TWIN HAMMER
 4 РЕЖИМА РЕГУЛИРОВКИ УСИЛИЯ

Присоединительный квадрат	1/2"
Частота свободного вращения	7000 об/мин
Максимальный крутящий момент	720 Нм
Штуцер	1/4"
Давление воздуха в системе	6.2 атм
Расход воздуха	230 л/мин

Артикул Item	Код №			
RT-5270(Partner) 6292	3	—	—	10

 ГАЙКОВЕРТ ПНЕВМАТИЧЕСКИЙ УДАРНЫЙ • IMPACTWRENCH • KLUCZPNEUMATYCZNY •
 DRUCKLUFT-SCHLAGSCHRAUBER • CLÉ À CHOC PNEUMATIQUE • LLAVE NEUMÁTICA DE PERCUSIÓN

TWIN HAMMER

Присоединительный квадрат	3/4"
Частота свободного вращения	4500 об/мин
Максимальный крутящий момент	1600 Нм
Штуцер	3/8"
Давление воздуха в системе	6.2 атм
Расход воздуха	339 л/мин

Артикул Item	Код №			
RT-5562(Partner) 6293	7	—	—	4





ГАЙКОВЕРТ ПНЕВМАТИЧЕСКИЙ УДАРНЫЙ • IMPACTWRENCH • KLUCZPNEUMATYCZNY • DRUCKLUFT-SCHLAGSCHRAUBER • CLÉ À CHOC PNEUMATIQUE • LLAVE NEUMÁTICA DE PERCUSIÓN

| 3 РЕЖИМА РЕГУЛИРОВКИ УСИЛИЯ

Присоединительный квадрат	1"
Частота свободного вращения	3000 об/мин
Максимальный крутящий момент	4800 Нм
Штуцер	3/8"
Давление воздуха в системе	6.2 атм
Расход воздуха	340 л/мин

Артикул Item	Код №			
RT-5990(Partner)	6397	20	—	1



МАШИНКА ЗАЧИСТНАЯ ПНЕВМАТИЧЕСКАЯ • AIR GRINDER • SZLIFIERKA PNEUMATYCZNA PROSTA • DRUCKLUFT-EINHANDSCHLEIFER • MINI PONCEUSE PNEUMATIQUE • LIJADORA NEUMÁTICA RECTA

| С НАБОРОМ АБРАЗИВНЫХ КАМНЕЙ

| 16 pcs

Частота свободного вращения	2200 об/мин
Цанга	3-6 мм
Штуцер	1/4"
Давление воздуха в системе	6.2 атм
Расход воздуха	113 л/мин

Артикул Item	Код №				
RT-1206K(Partner)	6217	173	1,05	—	25

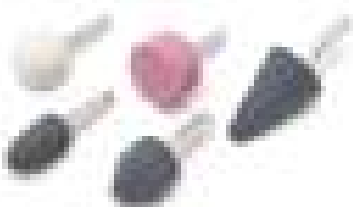

НАБОР АБРАЗИВНЫХ КАМНЕЙ

| 5 pcs

Хвостовик	6 мм
-----------	------

Артикул Item	Код №			
SK-108	7435	0,112	12	72



ШЛИФОВАЛЬНАЯ ОРБИТАЛЬНАЯ МАШИНКА ПНЕВМАТИЧЕСКАЯ • AIR SANDER • SZLIFIERKA PNEUMATYCZNA • MIŁOSRÓDOWA • DRUCKLUFT-EXCENTERSCHLEIFER • PONCEUSE PNEUMATIQUE • LIJADORA NEUMÁTICA EXCÉNTRICA

Размер подушки	6" - 150мм
Эксцентрик	5 мм
Скорость вращения	10000 об/мин
Штуцер	1/4"
Расход воздуха	226 л/мин

Артикул Item	Код №			
RT-2131(Partner)	6244	1,38	—	10



ЗАКЛЕПОЧНИК ПНЕВМОГИДРАВЛИЧЕСКИЙ • PNEUMATIC RIVETING MACHINE • NITOWNICA PNEUMATYCZNA • PNEUMATISCHE NIETVORRICHTUNG • RIVEUSE PNEUMATIQUE • MÁQUINA REMACHADORA

Усилие	17000 Н
Штуцер	1/4"
Расход воздуха	86 л/мин
Заклепки	2,4, 3,2, 4,0, 4,8

Артикул Item	Код №			
RF-0250M	5755	—	—	—

СТЕПЛЕР ПНЕВМАТИЧЕСКИЙ • PNEUMATIC STAPLER

Артикул Item	Код №					
PA 8016	12753	6-16	12,9	1,15	—	10



НАБОР ИНСТРУМЕНТА ПНЕВМАТИЧЕСКОГО

| 5 PCS

Сопло / Nozzle	1.5-2.0 mm
Краскораспылитель / Paint sprayer	+
Шланг / Hose	5 m

Артикул Item	Код №			
PA-8031K5-G	7695	2,1	—	10



ИНДИКАТОР ДАВЛЕНИЯ ЦИФРОВОЙ ДЛЯ ПНЕВМО СИСТЕМ

Артикул Item	Код №			
SDG-100	7437	0,15	—	—



ПИСТОЛЕТ ДЛЯ ПОДКАЧКИ ШИН С МАНОМЕТРОМ • TIRE-INFLATING GUN • PISTOLET DO POMPOWANIA KYL • REIFENFULLER PISTOLET POUR GONFLAGE • DE PNEUS AVEC MANOMETRE • PISTOLA DE BOMBEO CON MANOMETRO

Артикул Item	Код №			
STG-05	7440	0,38	—	—

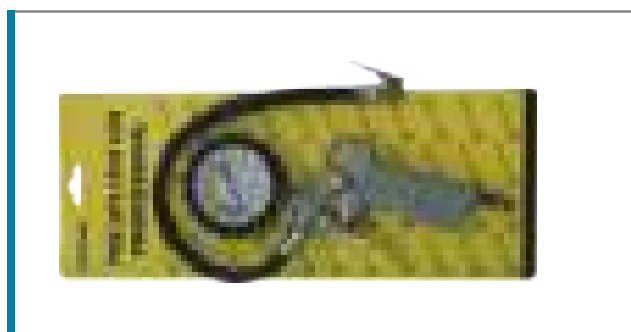

ПИСТОЛЕТ ДЛЯ ПОДКАЧКИ ШИН С ЦИФРОВЫМ МАНОМЕТРОМ • TIRE-INFLATING GUN • PISTOLET DO POMPOWANIA KYL • REIFENFULLER PISTOLET POUR GONFLAGE • DE PNEUS AVEC MANOMETRE • PISTOLA DE BOMBEO CON MANOMETRO

Артикул Item	Код №			
STG-25	7439	0,38	—	—

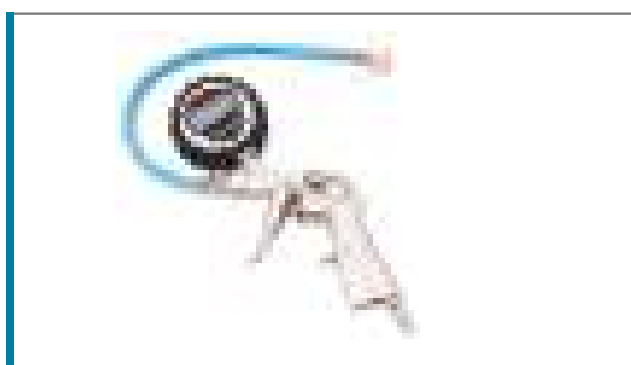

ПИСТОЛЕТ ДЛЯ ПОДКАЧКИ ШИН С МАНОМЕТРОМ • TIRE-INFLATING GUN • PISTOLET DO POMPOWANIA KYŁ • REIFENFULLER PISTOLET POUR GONFLAGE • DE PNEUS AVEC MANOMETRE • PISTOLA DE BOMBEO CON MANOMETRO

Артикул Item	Код №			
STG-04	7441	0,5	—	—

ПИСТОЛЕТ ДЛЯ ПОДКАЧКИ ШИН С МАНОМЕТРОМ • TIRE-INFLATING GUN • PISTOLET DO POMPOWANIA KYŁ • REIFENFULLER PISTOLET POUR GONFLAGE • DE PNEUS AVEC MANOMETRE • PISTOLA DE BOMBEO CON MANOMETRO

Артикул Item	Код №			
STG-29	6506	0,52	—	—

ПИСТОЛЕТ ДЛЯ ПОДКАЧКИ ШИН С МАНОМЕТРОМ • TIRE-INFLATING GUN • PISTOLET DO POMPOWANIA KYŁ • REIFENFULLER PISTOLET POUR GONFLAGE • DE PNEUS AVEC MANOMETRE • PISTOLA DE BOMBEO CON MANOMETRO

Шланг / Hose 1 m

Артикул Item	Код №			
STG-32	7443	0,525	—	—

ПИСТОЛЕТ ДЛЯ ПОДКАЧКИ ШИН С МАНОМЕТРОМ • TIRE-INFLATING GUN • PISTOLET DO POMPOWANIA KYŁ • REIFENFULLER PISTOLET POUR GONFLAGE • DE PNEUS AVEC MANOMETRE • PISTOLA DE BOMBEO CON MANOMETRO

Шланг / Hose 2 m

Артикул Item	Код №			
STG-23	7438	0,465	—	—

ПИСТОЛЕТ ОБДУВОЧНЫЙ • INFLATING GUN WITH EXTENSION • PISTOLET DO PRZEDMUCHIWANIA Z PRZEDŁUŻKĄ • GEBLÄSEPISTOLE MIT VERLÄNGERUNG • PISTOLET POUR PURGE • PISTOLA DE SOPLADO

Артикул Item	Код №				
ABG-03 (Partner)	1651	100	0,208	—	—

ПИСТОЛЕТ ОБДУВЧОЧНЫЙ • INFLATING GUN WITH EXTENSION • PISTOLET DO PRZEDMUCHIWANIA Z PRZEDŁUŻKĄ •
 GEBLÄSEPISTOLE MIT VERLÄNGERUNG • PISTOLET POUR PURGE • PISTOLA DE SOPLADO

Артикул Item	Код №	Сопло L(mm)	KG		
DG-10-1	9418	15	0,13	—	—

 ПИСТОЛЕТ ОБДУВЧОЧНЫЙ • INFLATING GUN WITH EXTENSION • PISTOLET DO PRZEDMUCHIWANIA Z PRZEDŁUŻKĄ •
 GEBLÄSEPISTOLE MIT VERLÄNGERUNG • PISTOLET POUR PURGE • PISTOLA DE SOPLADO

Артикул Item	Код №	Сопло L(mm)	KG		
DG-10-2	9419	50	0,14	—	—

 ПИСТОЛЕТ ОБДУВЧОЧНЫЙ • INFLATING GUN WITH EXTENSION • PISTOLET DO PRZEDMUCHIWANIA Z PRZEDŁUŻKĄ •
 GEBLÄSEPISTOLE MIT VERLÄNGERUNG • PISTOLET POUR PURGE • PISTOLA DE SOPLADO

Артикул Item	Код №	Сопло L(mm)	KG		
DG-10-3	9420	80	0,16	—	—

 ПИСТОЛЕТ ОБДУВЧОЧНЫЙ С КОМПЛЕКТОМ СОПЕЛ • INFLATING GUN WITH EXTENSION • PISTOLET DO
 PRZEDMUCHIWANIA Z PRZEDŁUŻKĄ • GEBLÄSEPISTOLE MIT VERLÄNGERUNG • PISTOLET POUR PURGE • PISTOLA DE
 SOPLADO

| 3 PCS

Артикул Item	Код №	Сопло L(mm)	KG		
DG-12-K	7470	15-80-100	0,340	—	—

 ПИСТОЛЕТ ОБДУВЧОЧНЫЙ С КОМПЛЕКТОМ СОПЕЛ • INFLATING GUN WITH EXTENSION • PISTOLET DO
 PRZEDMUCHIWANIA Z PRZEDŁUŻKĄ • GEBLÄSEPISTOLE MIT VERLÄNGERUNG • PISTOLET POUR PURGE • PISTOLA DE
 SOPLADO

Присоединительная резьба	1/4"
Штуцер для б/с	+
Штуцер «Елочка»	1/4 x 8 мм

Артикул Item	Код №	Сопло L(mm)	KG		
DG-10-K	18513	15-90-135	0,205	1254	1/100





ПИСТОЛЕТ ДЛЯ МОЙКИ ДЕТАЛЕЙ ПНЕВМАТИЧЕСКИЙ

Артикул Item	Код №			
DG-10-EK	9421	0,360	—	—



ПИСТОЛЕТ ДЛЯ МОЙКИ ДВИГАТЕЛЯ ПНЕВМАТИЧЕСКИЙ • WASHING GUN • PISTOLET DO ROPOWANIA • WASCHPISTOLE • PISTOLET A L'HUILE • PISTOLA DE PETROLEA

Артикул Item	Код №			
WG-01	7464	0,575	—	—



ПИСТОЛЕТ ДЛЯ ГРАВИТЕКСА ПНЕВМАТИЧЕСКИЙ

Артикул Item	Код №			
BG-01	7127	0,4	—	—



ПИСТОЛЕТ ДЛЯ ГРАВИТЕКСА ПНЕВМАТИЧЕСКИЙ

Артикул Item	Код №			
BG-02	7126	0,525	—	—



ПИСТОЛЕТ ПЕСКОСТРУЙНЫЙ ПНЕВМАТИЧЕСКИЙ • AIR SAND BLASTER • PISTOLET DO PIASKOWANIA Z WEŻEM • PISTOLE ZUM SANDSTRAHLEN • PISTOLET DE SABLAGE AVEC TUYAU • PISTOLA PARA LIMPIEZA CON CHORRO DE ARENA CON MANGUERA

Сопло / Nozzle	5-6.3 mm
Давление воздуха / Pressure air	5-8 bar
Расход воздуха / Air consumption	от 180 l/min
Шланг / Hose	1 m

Артикул Item	Код №			
SB-03	7463	0,9	—	—

ПИСТОЛЕТ ПЕСКОСТРУЙНЫЙ ПНЕВМАТИЧЕСКИЙ • AIR SAND BLASTER • PISTOLET DO PIASKOWANIA Z WEŻEM •
 PISTOLE ZUM SANDSTRAHLEN • PISTOLET DE SABLAGÉ AVEC TUYAU • PISTOLA PARA LIMPIEZA CON CHORRO DE ARENA
 CON MANGUERA

Сопло / Nozzle	4 шт/ pcs
Давление воздуха / Pressure air	5 - 8 bar
Расход воздуха / Air consumption	180 l/min
Шланг / Hose	1m

Артикул Item	Код №			
SB-02	7462	1,1	—	—



АЭРОГРАФ ПНЕВМАТИЧЕСКИЙ

Артикул Item	Код №	Сопло (мм) Nozzle(mm)	Емкость (л) Capacity (l)			
SL 300	9426	0,2-0,3	0,002	0,38	—	20



АЭРОГРАФ ПНЕВМАТИЧЕСКИЙ

Артикул Item	Код №	Сопло (мм) Nozzle(mm)	Емкость (л) Capacity (l)			
SL 140	9422	0,2-0,3	0,007	0,32	—	20



АЭРОГРАФ ПНЕВМАТИЧЕСКИЙ

Артикул Item	Код №	Сопло (мм) Nozzle(mm)	Емкость (л) Capacity (l)			
SL 150B	9423	0,2-0,3	0,007-0,027	0,42	—	20



АЭРОГРАФ ПНЕВМАТИЧЕСКИЙ

Артикул Item	Код №	Сопло (мм) Nozzle(mm)	Емкость (л) Capacity (l)			
SL 180	9425	0,25	0,009	0,32	—	20



АЭРОГРАФ ПНЕВМАТИЧЕСКИЙ



Артикул Item	Код №	Сопло (мм) Nozzle(mm)	Емкость (л) Capacity (l)	KG		
SL 270	5966	0,3	0,002	0,38	—	20

АЭРОГРАФ ПНЕВМАТИЧЕСКИЙ



Артикул Item	Код №	Сопло (мм) Nozzle(mm)	Емкость (л) Capacity (l)	KG		
SL 250	9424	0,4	0,007-0,022	0,4	—	20

КРАСКОРАСПЫЛИТЕЛЬ ПНЕВМАТИЧЕСКИЙ • SPRAY GUN WITH FLUID CUP • PISTOLET NATRYSKOWY • LACKIERPISTOLE MIT FLIESSBECHER • PISTOLET À PEINTURE • PISTOLA DE BARNIZ

Потребление / Consumption 105 l/min
Давление / Pressure 2 bar



Артикул Item	Код №	Сопло (мм) Nozzle(mm)	Емкость (л) Capacity (l)	KG		
H-2000-1V	7598	0,8	0,120	0,4	—	20
H-2000-2V	7599	1,0	0,120	0,4	—	20

КРАСКОРАСПЫЛИТЕЛЬ ПНЕВМАТИЧЕСКИЙ • SPRAY GUN WITH FLUID CUP • PISTOLET NATRYSKOWY • LACKIERPISTOLE MIT FLIESSBECHER • PISTOLET À PEINTURE • PISTOLA DE BARNIZ

Потребление / Consumption 430 l/min
Давление / Pressure 2 bar



Артикул Item	Код №	Сопло (мм) Nozzle(mm)	Емкость (л) Capacity (l)	KG		
H-827-2V	7471	1,4	0,6	0,9	—	10
H-827-3V	7476	1,7	0,6	0,9	—	10
H-827-4V	7498	2,0	0,6	0,9	—	10
H-827-5V	18508	2,5	0,6	0,9	331	1/20

РЕМКОМПЛЕКТ К КРАСКОРАСПЫЛИТЕЛЮ

H-827

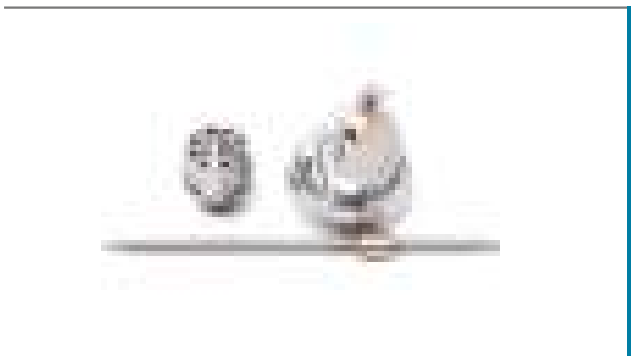

Артикул Item	Код №	Сопло (мм) Nozzle(mm)	KG		
H-827-14Z	7474	1,4	0,13	—	100
H-827-17Z	7487	1,7	0,13	—	100
H-827-20Z	7580	2,0	0,13	—	100
H-827-25Z	7596	2,5	0,07	—	100

ПЛАСТИКОВЫЙ БАЧОК К КРАСКОРАСПЫЛИТЕЛЮ H-827

Артикул Item	Код №	Емкость (л) Capacity (l)			
H-827-P	7475	0,6	0,122	—	70



КРАСКОРАСПЫЛИТЕЛЬ ПНЕВМАТИЧЕСКИЙ • SPRAY GUN WITH FLUID CUP • PISTOLET NATRYSKOWY • LACKIERPISTOLE MIT FLIESSBECHER • PISTOLET À PEINTURE • PISTOLA DE BARNIZ

Потребление / Consumption 180-280 l/min
Давление / Pressure 2,5-3 bar

Артикул Item	Код №	Сопло (мм) Nozzle(mm)	Емкость (л) Capacity (l)			
S-990-13G	7616	1,3	0,6	0,6	—	20
S-990-15G	7625	1,5	0,6	0,6	—	20
NEW S-990-17G	18515	1,7	0,6	0,68	—	20
S-990-18G	7631	1,8	0,6	0,6	731	1/20
NEW S-990-20G	18507	2,0	0,6	0,64	626	1/20



РЕМКМПЛЕКТ К КРАСКОРАСПЫЛИТЕЛЮ S-990

Артикул Item	Код №	Сопло (мм) Nozzle(mm)			
S-990-15Z	7627	1,5	0,9	—	150
S-990-18Z	7633	1,8	0,9	—	150
S-990-20Z	7634	2,0	0,9	—	150
S-990-25Z	7635	2,5	0,9	—	150

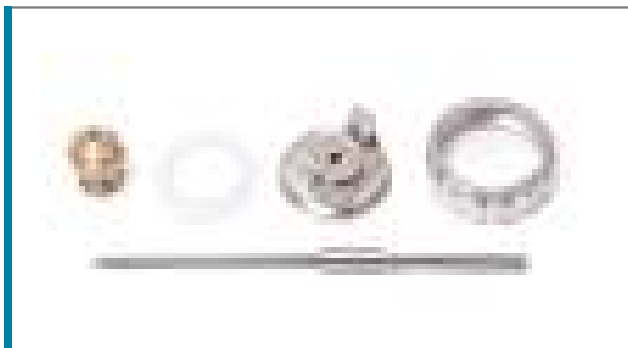

ПЛАСТИКОВЫЙ БАЧОК К КРАСКОРАСПЫЛИТЕЛЮ S-990

Артикул Item	Код №	Емкость (л) Capacity (l)			
S-990P	7632	0,6	0,2	20	10



КРАСКОРАСПЫЛИТЕЛЬ ПНЕВМАТИЧЕСКИЙ • SPRAY GUN WITH FLUID CUP • PISTOLET NATRYSKOWY • LACKIERPISTOLE MIT FLIESSBECHER • PISTOLET À PEINTURE • PISTOLA DE BARNIZ

Сопло / Nozzle 1,4

Артикул Item	Код №	Потребление (л/мин) Consumption (l/min)	Емкость (л) Capacity (l)	Давление (бар) Pressure (bar)			
DE-100-14V	18499	170-284	0,6	2,0	1,23	414	1/10



NEW

КРАСКОРАСПЫЛИТЕЛЬ ПНЕВМАТИЧЕСКИЙ • SPRAY GUN WITH FLUID CUP • PISTOLET NATRYSKOWY • LACKIERPISTOLE MIT FLIESSBECHER • PISTOLET À PEINTURE • PISTOLA DE BARNIZ

Присоединительная резьба	1/4"
Штуцер	+
Сопло	1,4

Артикул Item	Код №	Потребление (л/мин) Consumption (l/min)	Емкость (л) Capacity (l)	Давление (бар) Pressure (bar)			
AB-17P-14V	18504	85-114	0,6	3,5	1,33	374	1/10

NEW

КРАСКОРАСПЫЛИТЕЛЬ ПНЕВМАТИЧЕСКИЙ • SPRAY GUN WITH FLUID CUP • PISTOLET NATRYSKOWY • LACKIERPISTOLE MIT FLIESSBECHER • PISTOLET À PEINTURE • PISTOLA DE BARNIZ

Присоединительная резьба	1/4"
Штуцер	+
Сопло	1,4

Артикул Item	Код №	Потребление (л/мин) Consumption (l/min)	Емкость (л) Capacity (l)	Давление (бар) Pressure (bar)			
TE-2008-14V	18506	100-128	0,6	3,5	0,825	849	1/20

NEW

КРАСКОРАСПЫЛИТЕЛЬ ПНЕВМАТИЧЕСКИЙ • SPRAY GUN WITH FLUID CUP • PISTOLET NATRYSKOWY • LACKIERPISTOLE MIT FLIESSBECHER • PISTOLET À PEINTURE • PISTOLA DE BARNIZ

Присоединительная резьба	1/4"
Штуцер	+
Сопло	1,7

Артикул Item	Код №	Потребление (л/мин) Consumption (l/min)	Емкость (л) Capacity (l)	Давление (бар) Pressure (bar)			
TE-2010-17V	18500	128-170	0,6	1,5	1,2	476	1/10

NEW

КРАСКОРАСПЫЛИТЕЛЬ ПНЕВМАТИЧЕСКИЙ • SPRAY GUN WITH FLUID CUP • PISTOLET NATRYSKOWY • LACKIERPISTOLE MIT FLIESSBECHER • PISTOLET À PEINTURE • PISTOLA DE BARNIZ

Присоединительная резьба	1/4"
Штуцер	+
Сопло	1,7

Артикул Item	Код №	Потребление (л/мин) Consumption (l/min)	Емкость (л) Capacity (l)	Давление (бар) Pressure (bar)			
H-887P-14V	18502	100-128	0,6	3,5	1,2	482	1/10

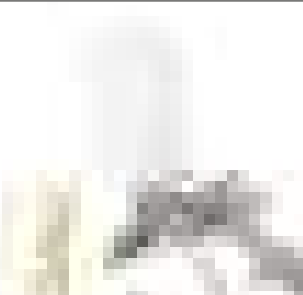
NEW

КРАСКОРАСПЫЛИТЕЛЬ ПНЕВМАТИЧЕСКИЙ • SPRAY GUN WITH FLUID CUP • PISTOLET NATRYSKOWY • LACKIERPISTOLE MIT FLIESSBECHER • PISTOLET À PEINTURE • PISTOLA DE BARNIZ

Присоединительная резьба	1/4"
Штуцер	+
Сопло	1,7

Артикул Item	Код №	Потребление (л/мин) Consumption (l/min)	Емкость (л) Capacity (l)	Давление (бар) Pressure (bar)			
AS-1009-17V	18503	71-100	0,6	3,5	1,2	490	1/10

КРАСКОРАСПЫЛИТЕЛЬ ПНЕВМАТИЧЕСКИЙ • SPRAY GUN WITH FLUID CUP • PISTOLET NATRYSKOWY •
 LACKIERPISTOLE MIT FLIESSBECHER • PISTOLET À PEINTURE • PISTOLA DE BARNIZ

Присоединительная резьба	1/4"
Сопло / Nozzle	1,7

Артикул Item	Код №	Потребление (л/мин) Consumption (l/min)	Емкость (л) Capacity (l)	Давление (бар) Pressure (bar)	KG		
H-970P-17V	18505	100-128	0,6	3,5	1,33	478	1/10

 КРАСКОРАСПЫЛИТЕЛЬ ПНЕВМАТИЧЕСКИЙ • SPRAY GUN WITH FLUID CUP • PISTOLET NATRYSKOWY •
 LACKIERPISTOLE MIT FLIESSBECHER • PISTOLET À PEINTURE • PISTOLA DE BARNIZ

Потребление / Consumption	200 l/min
Давление / Pressure	3-4.5 bar

Артикул Item	Код №	Сопло (мм) Nozzle(mm)	Емкость (л) Capacity (l)	KG		
E-70	7600	1,8	0,6	0,85	—	20

 КРАСКОРАСПЫЛИТЕЛЬ ПНЕВМАТИЧЕСКИЙ • SPRAY GUN WITH FLUID CUP • PISTOLET NATRYSKOWY •
 LACKIERPISTOLE MIT FLIESSBECHER • PISTOLET À PEINTURE • PISTOLA DE BARNIZ

Присоединительная резьба	1/4"
Сопло/ Nozzle	2,0

Артикул Item	Код №	Потребление (л/мин) Consumption (l/min)	Емкость (л) Capacity (l)	Давление (бар) Pressure (bar)	KG		
TE-897-20V	18501	100-128	0,6	3,5	1,2	485	1/10

 КРАСКОРАСПЫЛИТЕЛЬ ПНЕВМАТИЧЕСКИЙ • SPRAY GUN WITH FLUID CUP • PISTOLET NATRYSKOWY •
 LACKIERPISTOLE MIT FLIESSBECHER • PISTOLET À PEINTURE • PISTOLA DE BARNIZ

Потребление / Consumption	200 l/min
Давление / Pressure	3-4.5 bar

Артикул Item	Код №	Сопло (мм) Nozzle(mm)	Емкость (л) Capacity (l)	KG		
H-827A-2V	5362	1,4	0,6	0,85	—	20

 КРАСКОРАСПЫЛИТЕЛЬ ПНЕВМАТИЧЕСКИЙ • SPRAY GUN WITH FLUID CUP • PISTOLET NATRYSKOWY •
 LACKIERPISTOLE MIT FLIESSBECHER • PISTOLET À PEINTURE • PISTOLA DE BARNIZ

Присоединительная резьба	1/4"
Сопло/ Nozzle	2,0

Артикул Item	Код №	Потребление (л/мин) Consumption (l/min)	Емкость (л) Capacity (l)	Давление (бар) Pressure (bar)	KG		
W-77G-10V	18517	85-113	0,4	3,5	0,765	459	1/20



NEW

 КРАСКОРАСПЫЛИТЕЛЬ ПНЕВМАТИЧЕСКИЙ • SPRAY GUN WITH FLUID CUP • PISTOLET NATRYSKOWY •
 LACKIERPISTOLE MIT FLIESSBECHER • PISTOLET À PEINTURE • PISTOLA DE BARNIZ

 Присоединительная резьба 1/4"
 Сопло / Nozzle 1,8

Артикул Item	Код №	Потребление (л/мин) Consumption (l/min)	Емкость (л) Capacity (l)	Давление (бар) Pressure (bar)			
4001-18V	18512	85-114	1	4,0	1,23	480	1/10

NEW

 КРАСКОРАСПЫЛИТЕЛЬ ПНЕВМАТИЧЕСКИЙ • SPRAY GUN WITH FLUID CUP • PISTOLET NATRYSKOWY •
 LACKIERPISTOLE MIT FLIESSBECHER • PISTOLET À PEINTURE • PISTOLA DE BARNIZ

 Присоединительная резьба 1/4"
 Сопло / Nozzle 1,8

Артикул Item	Код №	Потребление (л/мин) Consumption (l/min)	Емкость (л) Capacity (l)	Давление (бар) Pressure (bar)			
PQ-2U-20V	18514	127-170	1	5	1,24	454	1/10

 КРАСКОРАСПЫЛИТЕЛЬ ПНЕВМАТИЧЕСКИЙ • SPRAY GUN WITH FLUID CUP • PISTOLET NATRYSKOWY •
 LACKIERPISTOLE MIT FLIESSBECHER • PISTOLET À PEINTURE • PISTOLA DE BARNIZ

 Присоединительная резьба 1/4"
 Потребление / Consumption 127-170 l/min
 Давление / Pressure 3 bar

Артикул Item	Код №	Сопло (мм) Nozzle(mm)	Емкость (л) Capacity (l)			
S-770S	7095	2,0	1	1,1	—	70

NEW

 КРАСКОРАСПЫЛИТЕЛЬ ПНЕВМАТИЧЕСКИЙ • SPRAY GUN WITH FLUID CUP • PISTOLET NATRYSKOWY •
 LACKIERPISTOLE MIT FLIESSBECHER • PISTOLET À PEINTURE • PISTOLA DE BARNIZ

 Присоединительная резьба 1/4"
 Сопло / Nozzle 2,5

Артикул Item	Код №	Потребление (л/мин) Consumption (l/min)	Емкость (л) Capacity (l)	Давление (бар) Pressure (bar)			
AB-17S-25V	18511	85-114	1	3,5	1,325	486	1/10

NEW

 КРАСКОРАСПЫЛИТЕЛЬ ПНЕВМАТИЧЕСКИЙ • SPRAY GUN WITH FLUID CUP • PISTOLET NATRYSKOWY •
 LACKIERPISTOLE MIT FLIESSBECHER • PISTOLET À PEINTURE • PISTOLA DE BARNIZ

 Присоединительная резьба 1/4"
 Сопло / Nozzle 2,5

Артикул Item	Код №	Потребление (л/мин) Consumption (l/min)	Емкость (л) Capacity (l)	Давление (бар) Pressure (bar)			
S-770S-25V	18516	85-113	1	5	0,765	488	1/20

КРАСКОРАСПЫЛИТЕЛЬ ПНЕВМАТИЧЕСКИЙ • SPRAY GUN WITH FLUID CUP • PISTOLET NATRYSKOWY • LACKIERPISTOLE MIT FLIESSBECHER • PISTOLET À PEINTURE • PISTOLA DE BARNIZ

Присоединительная резьба	1/4"
Сопло / Nozzle	2,5

Артикул Item	Код №	Потребление (л/мин) Consumption (l/min)	Емкость (л) Capacity (l)	Давление (бар) Pressure (bar)			
S-770S(NEW)	18537	113-141	1	5	0,765	476	1/20

NEW

КРАСКОРАСПЫЛИТЕЛЬ ПНЕВМАТИЧЕСКИЙ • SPRAY GUN WITH FLUID CUP • PISTOLET NATRYSKOWY • LACKIERPISTOLE MIT FLIESSBECHER • PISTOLET À PEINTURE • PISTOLA DE BARNIZ

Потребление / Consumption	225-400 l/min
Давление / Pressure	6 bar

Артикул Item	Код №	Сопло (мм) Nozzle(mm)	Емкость (л) Capacity (l)			
8300	7094	4-6-8	3	1,315	—	8



КРАСКОРАСПЫЛИТЕЛЬ ПНЕВМАТИЧЕСКИЙ ДЛЯ ВЫНОСНЫХ ЕМКОСТЕЙ • SPRAY GUN WITH FLUID CUP • PISTOLET NATRYSKOWY • LACKIERPISTOLE MIT FLIESSBECHER • PISTOLET À PEINTURE • PISTOLA DE BARNIZ

Артикул Item	Код №			
8312-20S	7647	0,617	—	—

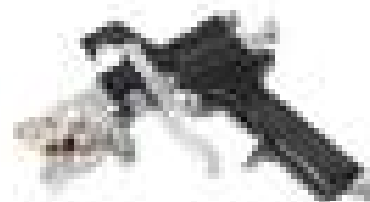

КРАСКОРАСПЫЛИТЕЛЬ ПНЕВМАТИЧЕСКИЙ С ВЫНОСНОЙ ЕМКОСТЬЮ • SPRAY GUN WITH FLUID CUP • PISTOLET NATRYSKOWY • LACKIERPISTOLE MIT FLIESSBECHER • PISTOLET À PEINTURE • PISTOLA DE BARNIZ

Потребление / Consumption	350 l/min
Давление / Pressure	3 bar

Артикул Item	Код №	Сопло (мм) Nozzle(mm)	Емкость (л) Capacity (l)			
8313	7636	1,4	2	2,875	—	—



КРАСКОРАСПЫЛИТЕЛЬ ПНЕВМАТИЧЕСКИЙ С ВЫНОСНОЙ ЕМКОСТЬЮ • SPRAY GUN WITH FLUID CUP • PISTOLET NATRYSKOWY • LACKIERPISTOLE MIT FLIESSBECHER • PISTOLET À PEINTURE • PISTOLA DE BARNIZ

Потребление / Consumption	200 l/min
Давление / Pressure	3,5 bar

Артикул Item	Код №	Сопло (мм) Nozzle(mm)	Емкость (л) Capacity (l)			
8312	7641	2,0	10	10,5	—	—



НАБОР АКСЕССУАРОВ ДЛЯ ЧИСТКИ КРАСКОПУЛЬТА

| 17 pcs

Артикул Item	Код №			
PA-1709	4915	0,13	—	—

МИНИКОМПРЕССОР МЕМБРАННЫЙ

Артикул Item	Код №	Производительность (л/мин) Performance (l/min)	Давление (бар) Pressure (bar)			
AS06	9427	68	3,5	5,08	—	6

МИНИКОМПРЕССОР МЕМБРАННЫЙ

Артикул Item	Код №	Производительность (л/мин) Performance (l/min)	Давление (бар) Pressure (bar)			
AS09	9430	135	3,5	9	—	2

МИНИКОМПРЕССОР МЕМБРАННЫЙ

Артикул Item	Код №	Производительность (л/мин) Performance (l/min)	Давление (бар) Pressure (bar)			
AS16	9429	13	2,8	2,3	—	10

МИНИКОМПРЕССОР ПОРШНЕВОЙ

Артикул Item	Код №	Производительность (л/мин) Performance (l/min)	Давление (бар) Pressure (bar)			
AS18	9428	23	2,8	4,08	—	6

БЛОК ПОДГОТОВКИ ВОЗДУХА ДЛЯ ПНЕВМОСИСТЕМЫ МИНИ • AIR FILTER REGULATOR AND LUBRICATOR • ZESPŁY FILTRUJĄCY REDUKTOR+ SMAROWNICA • DRUCKFILTER - DRUCKMINDERER + ENTÖLER • FILTRE RÉGULATEUR LUBRIFICATEUR POUR AIR COMPRIMÉ • JUEGO DE FILTRO REDUCTOR + ENGRASADOR

Артикул Item	Код №	Резьба Screw-thread	Давление (бар) Pressure (bar)	KG		
AC2010-02	9298	1/4"	0-10	0,5	—	50



БЛОК ПОДГОТОВКИ ВОЗДУХА ДЛЯ ПНЕВМОСИСТЕМ • AIR FILTER REGULATOR AND LUBRICATOR • ZESPŁY FILTRUJĄCY REDUKTOR+ SMAROWNICA • DRUCKFILTER - DRUCKMINDERER + ENTÖLER • FILTRE RÉGULATEUR LUBRIFICATEUR POUR AIR COMPRIMÉ • JUEGO DE FILTRO REDUCTOR + ENGRASADOR

Артикул Item	Код №	Резьба Screw-thread	Давление (бар) Pressure (bar)	KG		
AFRL802	9300	1/4"	0-10	1,125	—	20
AFRL803	9301	3/8"	0-10	1,125	—	20
AFRL804	9301	1/2"	0-10	0,125	—	20



БЛОК ПОДГОТОВКИ ВОЗДУХА ДЛЯ ПНЕВМОСИСТЕМ • AIR FILTER REGULATOR AND LUBRICATOR • ZESPŁY FILTRUJĄCY REDUKTOR+ SMAROWNICA • DRUCKFILTER - DRUCKMINDERER + ENTÖLER • FILTRE RÉGULATEUR LUBRIFICATEUR POUR AIR COMPRIMÉ • JUEGO DE FILTRO REDUCTOR + ENGRASADOR

Пропускная способность 8000 л/мин

Артикул Item	Код №	Резьба Screw-thread	Давление (бар) Pressure (bar)	KG		
EC5010-06	4532	3/4"	0-10	0,95	—	—



БЛОК ПОДГОТОВКИ ВОЗДУХА ДЛЯ ПНЕВМОСИСТЕМ • AIR FILTER REGULATOR AND LUBRICATOR • ZESPŁY FILTRUJĄCY REDUKTOR+ SMAROWNICA • DRUCKFILTER - DRUCKMINDERER + ENTÖLER • FILTRE RÉGULATEUR LUBRIFICATEUR POUR AIR COMPRIMÉ • JUEGO DE FILTRO REDUCTOR + ENGRASADOR

Пропускная способность 8500 л/мин

Артикул Item	Код №	Резьба Screw-thread	Давление (бар) Pressure (bar)	KG		
YQFC5010-06	4531	3/4"	0-16	0,95	—	—



БЛОК ПОДГОТОВКИ ВОЗДУХА ДЛЯ ПНЕВМОСИСТЕМ • AIR FILTER REGULATOR AND LUBRICATOR • ZESPŁY FILTRUJĄCY REDUKTOR+ SMAROWNICA • DRUCKFILTER - DRUCKMINDERER + ENTÖLER • FILTRE RÉGULATEUR LUBRIFICATEUR POUR AIR COMPRIMÉ • JUEGO DE FILTRO REDUCTOR + ENGRASADOR

Пропускная способность 8000 л/мин

Артикул Item	Код №	Резьба Screw-thread	Давление (бар) Pressure (bar)	KG		
AC5010-06	4542	3/4"	0-10	0,95	—	—





ФИЛЬТР-РЕГУЛЯТОР С ИНДИКАТОРОМ ДАВЛЕНИЯ ДЛЯ ПНЕВМОСИСТЕМЫ • FILTER - REDUCER • FILTR - REDUKTOR • DRUCKFILTER - DRUCKMINDERER • REDUCTEUR AVEC FILTRE ET MANOMETRE • REDUCTOR + FILTRO

+ РЕЗЬБОВОЙ АДАПТЕР 1/4 М x 1/8F

Пропускная способность 250 л/мин

Артикул Item	Код №	Резьба Screw-thread	Давление (бар) Pressure (bar)	KG		
EW2000-01	4639	1/4"	10	0,95	—	—
EW2000-02	4595	1/4"	10	0,95	—	—



ФИЛЬТР-РЕГУЛЯТОР С ИНДИКАТОРОМ ДАВЛЕНИЯ ДЛЯ ПНЕВМОСИСТЕМЫ • FILTER - REDUCER • FILTR - REDUKTOR • DRUCKFILTER - DRUCKMINDERER • REDUCTEUR AVEC FILTRE ET MANOMETRE • REDUCTOR + FILTRO

Артикул Item	Код №	Резьба Screw-thread	Давление (бар) Pressure (bar)	Пропускная способность Throughput (l/min)	KG		
YQFR2000-01	4604	1/8"	16	800	0,95	—	—
YQFR2000-02	4587	1/4"	16	1300	0,95	—	—

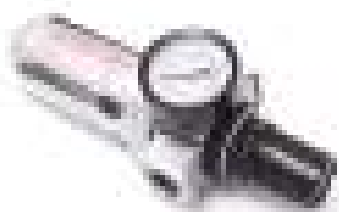

ФИЛЬТР-РЕГУЛЯТОР С ИНДИКАТОРОМ ДАВЛЕНИЯ ДЛЯ ПНЕВМОСИСТЕМЫ • FILTER - REDUCER • FILTR - REDUKTOR • DRUCKFILTER - DRUCKMINDERER • REDUCTEUR AVEC FILTRE ET MANOMETRE • REDUCTOR + FILTRO

Артикул Item	Код №	Резьба Screw-thread	Давление (бар) Pressure (bar)	KG		
AFR802	9303	1/4"	0-10	0,442	—	40
AFR803	9304	3/8"	0-10	0,425	—	40
AFR804	9305	1/2"	0-10	0,425	—	40



ФИЛЬТР-РЕГУЛЯТОР С ИНДИКАТОРОМ ДАВЛЕНИЯ ДЛЯ ПНЕВМОСИСТЕМЫ • FILTER - REDUCER • FILTR - REDUKTOR • DRUCKFILTER - DRUCKMINDERER • REDUCTEUR AVEC FILTRE ET MANOMETRE • REDUCTOR + FILTRO

Артикул Item	Код №	Резьба Screw-thread	Давление (бар) Pressure (bar)	KG		
EW4000-02	9309	1/4"	0-10	0,85	—	40
EW4000-03	9310	3/8"	0-10	0,85	—	40
EW4000-04	9311	1/2"	0-10	0,9	—	40



ФИЛЬТР-РЕГУЛЯТОР С ИНДИКАТОРОМ ДАВЛЕНИЯ ДЛЯ ПНЕВМОСИСТЕМЫ • FILTER - REDUCER • FILTR - REDUKTOR • DRUCKFILTER - DRUCKMINDERER • REDUCTEUR AVEC FILTRE ET MANOMETRE • REDUCTOR + FILTRO

Пропускная способность 8000 л/мин

Артикул Item	Код №	Резьба Screw-thread	Давление (бар) Pressure (bar)	KG		
EW5000-06	4672	3/4"	10	—	—	—

ФИЛЬТР-РЕГУЛЯТОР С ИНДИКАТОРОМ ДАВЛЕНИЯ ДЛЯ ПНЕВМОСИСТЕМЫ • FILTER - REDUCER • FILTR - REDUKTOR • DRUCKFILTER - DRUCKMINDERER • RÉDUCTEUR AVEC FILTRE ET MANOMÈTRE • REDUCTOR + FILTRO

Пропускная способность 8500 л/мин

Артикул Item	Код №	Резьба Screw-thread	Давление (бар) Pressure (bar)			
YQFR5000-06	4641	3/4"	16	—	—	—



ФИЛЬТР-РЕГУЛЯТОР С ИНДИКАТОРОМ ДАВЛЕНИЯ ДЛЯ ПНЕВМОСИСТЕМЫ • FILTER - REDUCER • FILTR - REDUKTOR • DRUCKFILTER - DRUCKMINDERER • RÉDUCTEUR AVEC FILTRE ET MANOMÈTRE • REDUCTOR + FILTRO

Пропускная способность 8000 л/мин

Артикул Item	Код №	Резьба Screw-thread	Давление (бар) Pressure (bar)			
AW5000-06	4735	3/4"	16	—	—	—



ФИЛЬТР ДЛЯ ПНЕВМОСИСТЕМЫ • FILTER • FILTR • FILTER • VIDANGE • FILTRO

 Температура воздуха (t) 0° - до 60°
 Степень очистки 5 мк

Артикул Item	Код №	Резьба Screw-thread	Давление (бар) Pressure (bar)	Пропускная способность Throughput (l/min)			
YQFR2000-01	4604	1/8"	16	800	—	—	—
YQFR2000-02	4587	1/4"	16	1300	—	—	—



ФИЛЬТР ДЛЯ ПНЕВМОСИСТЕМЫ • FILTER • FILTR • FILTER • VIDANGE • FILTRO

 Температура воздуха (t) 5° - до 60°
 Степень очистки 5 мк
 Пропускная способность 200 л/мин
 Резьбовой адаптер 1/4M x 1/8 F

Артикул Item	Код №	Резьба Screw-thread	Давление (бар) Pressure (bar)			
AF2000-01	4459	1/4"	10	—	—	—
AF2000-02	4438	1/4"	10	—	—	—



ФИЛЬТР ДЛЯ ПНЕВМОСИСТЕМЫ • FILTER • FILTR • FILTER • VIDANGE • FILTRO

Артикул Item	Код №	Резьба Screw-thread	Давление (бар) Pressure (bar)			
AF 802	9306	1/4"	10	0,442	—	40
AF 803	9307	3/8"	10	0,425	—	40
AF 804	9308	1/2"	10	0,425	—	40





ФИЛЬТР ДЛЯ ПНЕВМОСИСТЕМЫ • FILTER • FILTR • FILTER • VIDANGE • FILTRO

Рабочая температура воздуха (t)	-10° до 60°
Степень очистки	10 мк
Пропускная способность	8000 л/мин

Артикул Item	Код №	Резьба Screw-thread	Давление (бар) Pressure (bar)	KG		
EF5000-06	4476	3/4"	10	—	—	—



ФИЛЬТР ДЛЯ ПНЕВМОСИСТЕМЫ • FILTER • FILTR • FILTER • VIDANGE • FILTRO

Рабочая температура воздуха (t)	от 0° до 60°
Степень очистки	5 мк
Пропускная способность	8500 л/мин

Артикул Item	Код №	Резьба Screw-thread	Давление (бар) Pressure (bar)	KG		
YQF5000-06	4465	3/4"	16	—	—	—



ФИЛЬТР ДЛЯ ПНЕВМОСИСТЕМЫ • FILTER • FILTR • FILTER • VIDANGE • FILTRO

Рабочая температура воздуха (t)	0° до 60°
Степень очистки	5 мк
Пропускная способность	8000 л/мин

Артикул Item	Код №	Резьба Screw-thread	Давление (бар) Pressure (bar)	KG		
AF5000-06	4503	3/4"	10	—	—	—



ФИЛЬТР МИНИ ДЛЯ ПНЕВМОИНСТРУМЕНТА • MINI FILTER • FILTR • FILTER • VIDANGE MINI • FILTRO

Артикул Item	Код №	Резьба Screw-thread	KG		
AF-2	9297	1/4"	0,116	—	128

NEW

ФИЛЬТР МИНИ ДЛЯ ПНЕВМОИНСТРУМЕНТА • MINI FILTER • FILTR • FILTER • VIDANGE MINI • FILTRO

Артикул Item	Код №	Резьба Screw-thread	KG		
PA-LG-03	7894	1/4"	0,12	—	—

СМЕННЫЙ ВКЛАДЫШ ДЛЯ ФИЛЬТРОВ ТИПА AF

Артикул Item	Код №	KG		
AF-C	7432	0,04	—	—



МАСЛОДОБАВИТЕЛЬ МИНИ ДЛЯ ПНЕВМОИНСТРУМЕНТА • MINI OILER

Артикул Item	Код №	Резьба Screw-thread	KG		
SP 008	9296	1/4"	0,96	—	—



МАСЛОДОБАВИТЕЛЬ МИНИ ДЛЯ ПНЕВМОСИСТЕМЫ • MINI OILER

Пропускная способность 1750 л/мин

Артикул Item	Код №	Резьба Screw-thread	KG		
AL2000-02	4738	1/4"	0,95	—	—



МАСЛОДОБАВИТЕЛЬ ДЛЯ ПНЕВМОСИСТЕМЫ • OILER

Артикул Item	Код №	Резьба Screw-thread	KG		
BL 4000	7431	1/2"	0,413	—	40

 РЕГУЛЯТОР ДАВЛЕНИЯ ВОЗДУХА МИНИ С ИНДИКАТОРОМ • PRESSURE REGULATOR WITH INDICATOR •
 REGULATOR CI NIENIA ZE WSKA NIKIEM •

Артикул Item	Код №	Резьба Screw-thread	Давление (бар) Pressure (bar)	KG		
SP 002	9293	1/4"	0-10	0,133	—	100





РЕГУЛЯТОР ДАВЛЕНИЯ ВОЗДУХА С ИНДИКАТОРОМ • PRESSURE REGULATOR WITH INDICATOR • REGULATOR CI NIENIA ZE WSKA NIKIEM

Артикул Item	Код №	Резьба Screw-thread	Давление (бар) Pressure (bar)	KG		
AR2000-02	9299	1/4"	10	0,285	—	100

NEW

РЕГУЛЯТОР ДАВЛЕНИЯ ВОЗДУХА С ИНДИКАТОРОМ • PRESSURE REGULATOR WITH INDICATOR • REGULATOR CI NIENIA ZE WSKA NIKIEM

Артикул Item	Код №	Резьба Screw-thread	Давление (бар) Pressure (bar)	KG		
PA-2381	18864	1/4"	0-12	0,203	1344	1/100

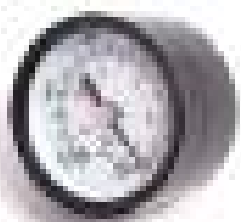

ИНДИКАТОР ДАВЛЕНИЯ • PRESSURE INDICATOR

Артикул Item	Код №	Резьба Screw-thread	Ø (mm)	Давление (бар) Pressure (bar)	KG		
Y40-1	4780	1/4"	40	10	—	—	—
Y40-2	4767	1/4"	50	10	—	—	—
Y50-2	4779	1/8"	40	10	—	—	—



ШЛАНГ ВИТОЙ ПОЛИУРЕТАНОВЫЙ • SPIRAL TUBE WITH QUICK COUPLING • WAŻ SPIRALNY Z SZYBKOZŁĄCZEM • SPIRALSCHLAUCH MIT SCHNELLKUPPLUNG • TUYAU SPIRALE EN POLYURETHANE • MANGUERA ESPIRA

| С РЕЗЬБОВЫМИ НАКОНЕЧНИКАМИ

Артикул Item	Код №	Резьба Screw-thread	Размер (мм) Size (mm)	KG		
АНС-48А	9411	1/4"	6,5x10x5м	0,438	—	20
АНС-48В	9412	1/4"	6,5x10x10м	0,8	—	20
АНС-48С	9413	1/4"	6,5x10x15м	1,4	—	20
АНС-48D	9414	1/4"	8x12x7,5м	0,825	—	20
АНС-48Е	9415	1/4"	8x12x10м	1,05	—	20
АНС-48F	9416	1/4"	8x12x15м	1,5	—	20

NEW

ШЛАНГ ВИТОЙ ПОЛИУРЕТАНОВЫЙ • SPIRAL TUBE WITH QUICK COUPLING • WAŻ SPIRALNY Z SZYBKOZŁĄCZEM • SPIRALSCHLAUCH MIT SCHNELLKUPPLUNG • TUYAU SPIRALE EN POLYURETHANE • MANGUERA ESPIRA

| С БЫСТРОРАЗЪЕМНЫМИ СОЕДИНЕНИЯМИ / WITH QUICK-RELEASE COUPLINGS

Рабочая температура воздуха (t) -20° до 60°

Артикул Item	Код №	Размер (мм) Size (mm)	Давление (бар) Pressure (bar)	KG		
PA-1065-5M	15046	6,5x10x5м	15	0,438	—	1/40
PA-1065-10M	15047	6,5x10x10м	15	0,725	—	1/20
PA-1065-15M	15048	6,5x10x15м	15	1	—	1/20
PA-1208-5M	15096	8x12x5м	15	0,575	—	1/40
PA-1208-10M	15049	8x12x10м	15	1	—	1/20
PA-1208-15M	15050	8x12x15м	15	1,37	—	1/20
PA-1208-20M	15095	8x12x15м	15	1,67	—	1/20

ШЛАНГ РЕЗИНОВЫЙ АРМИРОВАННЫЙ • AIR HOSE • WAŻ TECHNICZNY ZBROJONY • LUFTSCHLAUCH • LE TUYAU D'AIR • MANGUERA DE AIRE

С БЫСТРОРАЗЪЕМНЫМИ СОЕДИНЕНИЯМИ / WITH QUICK-RELEASE COUPLINGS

Артикул Item	Код №	Размер (мм) Size (mm)	KG		
АНС-10/В	7651	6x12x10м	1,8	—	10
АНС-10/D	7661	8x15x5м	1,33	—	20
АНС-10/E	7662	8x15x10м	2,55	—	10
АНС-10/F	7668	8x15x15м	3,5	—	5
АНС-10/M	5353	8x15x20м	4,9	—	5
АНС-10/G	7670	10x15x5м	1,35	—	20
АНС-10/H	7677	10x15x10м	2,55	—	10
АНС-10/I	7679	10x15x15м	4,1	—	—
АНС-10/K	7686	10x17x10м	3,1	—	10
АНС-10/L	7691	10x17x15м	4,4	—	10



ШЛАНГ ПОЛИУРЕТАНОВЫЙ • POLYURETHANE HOSE • WAŻ POLIURETANOWY

Артикул Item	Код №	Размер (мм) Size (mm)	KG		
PU-0425	9406	2,5x4x200м	2,00	—	—
PU-0640	9407	4x6x100м	0,84	—	—
PU-0860	9408	6x8x100м	3,20	—	—
PU-1080	9409	8x10x100м	4,00	—	—
PU-1280	9410	8x12x100м	8,00	—	—



ШЛАНГ НЕЙЛОНОВЫЙ • NYLON HOSE

Артикул Item	Код №	Размер (мм) Size (mm)	KG		
NY-1075	7444	7,5x10x100м	4,3	—	—
NY-0806	9417	8x6x100м	2,5	—	—

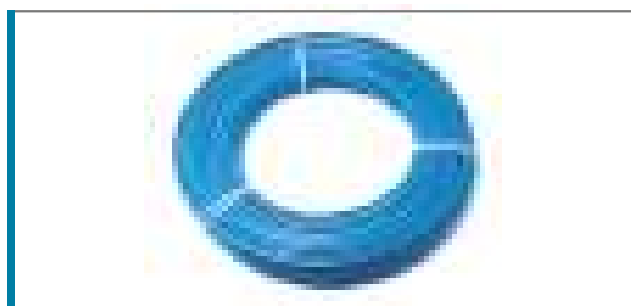
 БЫСТРОРАЗЪЕМ ПНЕВМАТИЧЕСКИЙ С КЛАПАНОМ • QUICK COUPLER • SZYBKOZŁĄCZE • SCHNELLKUPPLUNG
 RACCORD RAPIDE • CONEXIÓN DE LA ENTRADA DE AIRE

Артикул Item	Код №	Ø шланга	KG		
SE1-3SR	9218	8x12	0,11	10	250

 БЫСТРОРАЗЪЕМ ПНЕВМАТИЧЕСКИЙ С КЛАПАНОМ • QUICK COUPLER • SZYBKOZŁĄCZE • SCHNELLKUPPLUNG
 RACCORD RAPIDE • CONEXIÓN DE LA ENTRADA DE AIRE

Артикул Item	Код №	Резьба Screw-thread	KG		
22SF	5347	1/4"	0,098	10	250



БЫСТРОРАЗЪЕМ ПНЕВМАТИЧЕСКИЙ С КЛАПАНОМ • QUICK COUPLER • SZYBKOZŁĄCZE • SCHNELLKUPPLUNG
 RACCORD RAPIDE • CONEXIÓN DE LA ENTRADA DE AIRE

ЛАТУНЬ / BRASS

Артикул Item	Код №	Резьба Screw-thread	KG		
BSE1-2SF	7450	1/4"	0,088	10	250
BSE1-3SF	7451	3/8"	0,086	10	250
BSE1-4SF	7452	1/2"	0,108	10	250

 БЫСТРОРАЗЪЕМ ПНЕВМАТИЧЕСКИЙ С КЛАПАНОМ • QUICK COUPLER • SZYBKOZŁĄCZE • SCHNELLKUPPLUNG
 RACCORD RAPIDE • CONEXIÓN DE LA ENTRADA DE AIRE

ЛАТУНЬ / BRASS

Артикул Item	Код №	Резьба Screw-thread	KG		
BSE1-2SM	7453	1/4"	0,08	10	250
BSE1-3SM	7456	3/8"	0,08	283	250
BSE1-4SM	7457	1/2"	0,092	10	250

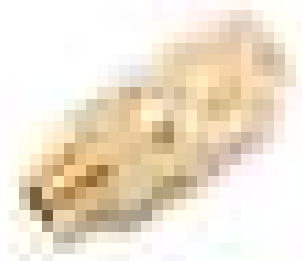
 БЫСТРОРАЗЪЕМ ПНЕВМАТИЧЕСКИЙ С КЛАПАНОМ «ЕЛОЧКА» • QUICK COUPLER • SZYBKOZŁĄCZE • SCHNELLKUPPLUNG
 RACCORD RAPIDE • CONEXIÓN DE LA ENTRADA DE AIRE

ЛАТУНЬ / BRASS

Артикул Item	Код №	Резьба Screw-thread	KG		
BSE1-2SH	7458	6"	0,08	10	250
BSE1-3SH	7459	8"	0,084	10	250
BSE1-4SH	7460	10"	0,084	10	250
BSE1-5SH	7461	12"	0,087	10	250

 БЫСТРОРАЗЪЕМ ПНЕВМАТИЧЕСКИЙ С КЛАПАНОМ • QUICK COUPLER • SZYBKOZŁĄCZE • SCHNELLKUPPLUNG
 RACCORD RAPIDE • CONEXIÓN DE LA ENTRADA DE AIRE

Артикул Item	Код №	Резьба Screw-thread	KG		
SE1-2SF	9208	1/4"	0,084	10	250
SE1-3SF	9209	3/8"	0,09	10	250
SE1-4SF	9210	1/2"	0,11	10	250



 БЫСТРОРАЗЪЕМ ПНЕВМАТИЧЕСКИЙ С КЛАПАНОМ • QUICK COUPLER • SZYBKOZŁĄCZE • SCHNELLKUPPLUNG
 RACCORD RAPIDE • CONEXIÓN DE LA ENTRADA DE AIRE

Артикул Item	Код №	Резьба Screw-thread	KG		
SE1-2SM	9211	1/4"	0,076	10	250
SE1-3SM	9212	3/8"	0,084	10	250
SE1-4SM	9213	1/2"	0,096	10	250

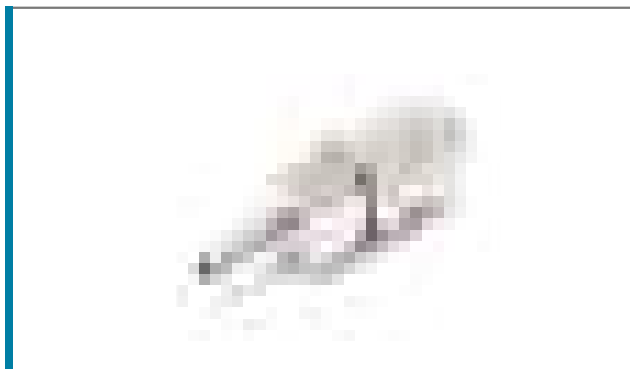

БЫСТРОРАЗЪЕМ ПНЕВМАТИЧЕСКИЙ С КЛАПАНОМ • QUICK COUPLER • SZYBKOZŁĄCZE • SCHNELLKUPPLUNG
 RACCORD RAPIDE • CONEXIÓN DE LA ENTRADA DE AIRE

Артикул Item	Код №	∅ (mm)	KG		
SE1-2SH	9214	6	0,08	10	250
SE1-3SH	9215	8	0,08	10	250
SE1-4SH	9216	10	0,08	10	250
SE1-5SH	9217	12	0,09	10	250

 ШТУЦЕР ДЛЯ БЫСТРОРАЗЪЕМА • QUICK COUPLER • SZYBKOZŁĄCZE • SCHNELLKUPPLUNG • RACCORD RAPIDE
 CONEXIÓN DE LA ENTRADA DE AIRE

Артикул Item	Код №	Резьба Screw-thread	KG		
SE2-2PF	9219	1/4"	0,018	10	100
SE2-3PF	9220	3/8"	0,026	10	100
SE2-4PF	9221	1/2"	0,036	10	500

 ШТУЦЕР ДЛЯ БЫСТРОРАЗЪЕМА • QUICK COUPLER • SZYBKOZŁĄCZE • SCHNELLKUPPLUNG • RACCORD RAPIDE
 CONEXIÓN DE LA ENTRADA DE AIRE

Артикул Item	Код №	Резьба Screw-thread	KG		
SE2-2PM	9222	1/4"	0,018	10	100
<small>NEW</small> BSE2-2PM	17683	1/4"	0,025	6558	100
SE2-3PM	9223	3/8"	0,026	10	500
<small>NEW</small> BSE2-3PM	17681	3/8"	0,027	576	100
SE2-4PM	9224	1/2"	0,036	10	100
<small>NEW</small> BSE2-4PM	17680	1/2"	0,041	1173	500

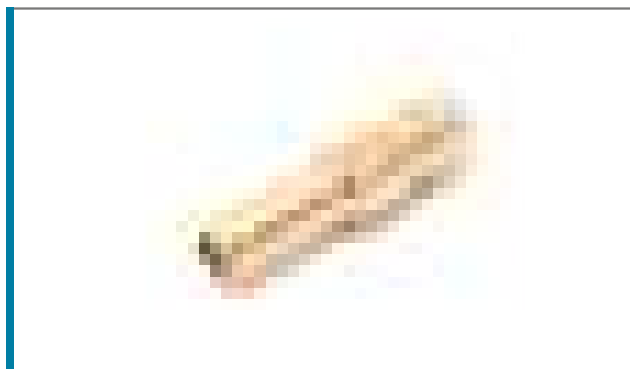

 ШТУЦЕР ДЛЯ БЫСТРОРАЗЪЕМА • QUICK COUPLER • SZYBKOZŁĄCZE • SCHNELLKUPPLUNG • RACCORD RAPIDE
 CONEXIÓN DE LA ENTRADA DE AIRE

Артикул Item	Код №	∅ (mm)	KG		
SE2-2PH	9225	6	0,012	10	1000
<small>NEW</small> BSE2-2PH	17679	6	0,014	1210	1000
SE2-3PH	9226	8	0,013	10	1000
SE2-4PH	9227	10	0,015	10	1000
<small>NEW</small> BSE2-4PH	17682	10	0,017	4458	1000
SE2-5PH	9228	12	0,020	10	1000

 ШТУЦЕР ДЛЯ БЫСТРОРАЗЪЕМА • QUICK COUPLER • SZYBKOZŁĄCZE • SCHNELLKUPPLUNG • RACCORD RAPIDE
 CONEXIÓN DE LA ENTRADA DE AIRE

Тип USA

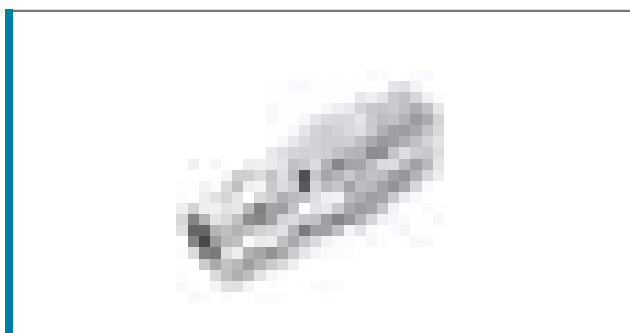
Артикул Item	Код №	Резьба Screw-thread	KG		
PA-20PM	9480	1/4"	0,012	—	—





ШТУЦЕР ПНЕВМАТИЧЕСКИЙ • PNEUMATIC UNION NIPPLE • KRÓCIEC PNEUMATYCZNY

Артикул Item	Код №	∅(mm)	Резьба Screw-thread	KG		
FFH02/05	9242	8	1/8"	0,011	100	1500
FFH04/05	9243	8	1/4"	0,017	50	1000
FFH04/06	9244	10	1/4"	0,019	50	500
FFH06/06	9245	10	3/8"	0,027	20	500
FFH06/08	9246	12	3/8"	0,030	20	400
FFH08/05	9247	8	1/2"	0,036	25	400
FFH08/08	9248	12	1/2"	0,039	25	350



ШТУЦЕР ПНЕВМАТИЧЕСКИЙ • PNEUMATIC UNION NIPPLE • KRÓCIEC PNEUMATYCZNY

Артикул Item	Код №	∅(mm)	Резьба Screw-thread	KG		
MH04/04	9229	6	1/4"	0,013	100	1000
MH04/05	9230	8	1/4"	0,014	50	1000
MH04/06	9231	10	1/4"	0,016	50	1000
MH04/08	9232	12	1/4"	0,019	50	1000
MH06/04	9233	6	3/8"	0,018	25	1000
MH06/05	9234	8	3/8"	0,020	35	700
MH06/06	9235	10	3/8"	0,022	30	1000
MH06/08	9236	12	3/8"	0,024	30	600
MH08/04	9237	6	1/2"	0,031	50	500
MH08/05	9238	8	1/2"	0,032	25	500
MH08/06	9239	10	1/2"	0,034	25	300
MH08/08	9240	12	1/2"	0,38	25	300
MH08/10	9241	16	1/2"	0,045	10	330

NEW

СОЕДИНИТЕЛЬ ПНЕВМАТИЧЕСКИЙ • PNEUMATIC CONNECTOR

ЗАЖИМ ДЛЯ ШЛАНГА

Артикул Item	Код №	∅(mm)	Резьба Screw-thread	KG		
B1280/2	17675	6x12	1/4"	0,044	912	1/500
B1280/4	17676	8x12	1/2"	0,057	944	1/340
B1410/4	17677	10x14	1/2"	0,062	461	1/250
B1611/4	17678	11x16	1/2"	0,069	951	1/300



СОЕДИНИТЕЛЬ "ЕЛОЧКА"+"ЕЛОЧКА" • DOUBLE BARB CONNECTOR • ZIŁĄCZE "W JODEŁK" + "W JODEŁK"

Артикул Item	Код №	∅(mm)	KG		
HRC04/04	9271	6x6	0,006	100	3000
HRC05/05	9272	8x8	0,010	100	1500
HRC06/04	9275	10x6	0,013	100	1000
HRC06/06	9273	10x10	0,015	50	1000
HRC08/05	9276	12x8	0,019	50	1000
HRC08/06	9277	12x10	0,020	50	1000
HRC08/08	9274	12x12	0,024	25	650

T-ОБРАЗНЫЙ РАЗВЕТВИТЕЛЬ "ЕЛОЧКА" • T-SHAPED SPLITTER CABLE • ROZGAŁĘŻNIK W KSZTAŁCIE T

Артикул Item	Код №	∅ (mm)	KG		
E102-6/1	9278	6	0,015	50	1000
E102-6/2	9279	8	0,019	25	800
E102-6/3	9280	10	0,023	20	500
E102-6/4	9281	12	0,026	20	400
E102-6/5	9282	16	0,065	10	200



Y-ОБРАЗНЫЙ РАЗВЕТВИТЕЛЬ "ЕЛОЧКА" • Y-SHAPED SPLITTER CABLE • ROZGAŁĘŻNIK W KSZTAŁCIE Y

Артикул Item	Код №	∅ (mm)	KG		
E102-5/1	9283	6	0,014	50	1000
E102-5/2	9284	8	0,019	30	600
E102-5/3	9285	10	0,025	20	300
E102-5/4	9286	12	—	20	400



СОЕДИНИТЕЛЬ РЕЗЬБОВОЙ • THREADED CONNECTOR • ZŁĄCZE GWINTOWE

Артикул Item	Код №	Резьба Screw-thread	KG		
MFE02/02	9199	1/8"МxF1/8"	0,007	100	2000
MFE02/04	9266	1/8"МxF1/4"	0,014	50	1000
MFE04/06	9267	1/4"МxF3/8"	0,024	50	1000
MFE04/08	9268	1/4"МxF1/2"	0,034	25	500
MFE06/08	9269	3/8"МxF1/2"	0,038	25	500
MFE08/12	9270	1/2"МxF3/4"	0,056	10	250
MFE12/16	7102	3/4"МxF1"	0,113	10	130



СОЕДИНИТЕЛЬ РЕЗЬБОВОЙ • THREADED CONNECTOR • ZŁĄCZE GWINTOWE

Артикул Item	Код №	Резьба Screw-thread	KG		
FF02/02	9257	1/8"FxF1/8"	0,007	100	2000
FF04/02	9262	1/4"FxF1/8"	0,014	50	1000
FF04/04	9258	1/4"FxF1/4"	0,017	50	1000
FF06/04	9263	3/8"FxF1/4"	0,027	25	750
FF06/06	9259	3/8"FxF3/8"	0,026	25	500
FF08/04	9264	1/2"FxF1/4"	0,038	25	500
FF08/06	9265	1/2"FxF3/8"	0,040	25	500
FF08/08	9260	1/2"FxF1/2"	0,050	20	360
FF12/12	9261	3/4"FxF3/4"	0,056	10	250



СОЕДИНИТЕЛЬ РЕЗЬБОВОЙ • THREADED CONNECTOR • ZŁĄCZE GWINTOWE



Артикул Item	Код №	Резьба Screw-thread	KG		
MM04/04	9249	1/8"МxМ1/8"	0,14	50	1000
MM06/04	9253	1/4"МxМ1/8"	0,21	50	750
MM06/06	9250	1/4"МxМ1/4"	0,24	50	750
MM08/04	9254	3/8"МxМ1/4"	0,03	25	500
MM08/06	9255	3/8"МxМ3/8"	0,034	20	660
MM08/08	9251	1/2"МxМ1/4"	0,038	—	—
MM12/08	9256	1/2"МxМ3/8"	0,057	15	330
MM12/12	9252	1/2"МxМ1/2"	0,064	10	250

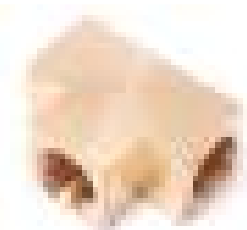

Т-ОБРАЗНЫЙ РАЗВЕТВИТЕЛЬ • T-SHAPED SPLITTER CABLE • ROZGAŁĘŹNIK W KSZTAŁCIE T

Артикул Item	Код №	Резьба Screw-thread	KG		
SP032/1	9292	1/4"	0,062	10	250

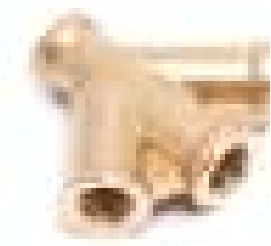

W-ОБРАЗНЫЙ РАЗВЕТВИТЕЛЬ • W-SHAPED SPLITTER CABLE • ROZGAŁĘŹNIK W KSZTAŁCIE W

Артикул Item	Код №	Резьба Screw-thread	KG		
SP029/1	9290	1/4"	1,100	5	125
SP029/3	9291	1/2"	1,155	5	100

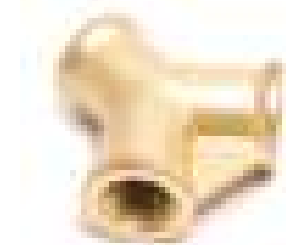

Y-ОБРАЗНЫЙ РАЗВЕТВИТЕЛЬ • Y-SHAPED SPLITTER CABLE • ROZGAŁĘŹNIK W KSZTAŁCIE Y

Артикул Item	Код №	Резьба Screw-thread	KG		
SP030/1	9287	1/4"	0,060	10	250
SP030/2	9288	3/8"	0,100	5	125
SP030/3	9289	1/2"	0,076	5	125



КРАН ШАРОВЫЙ • BALL VALVE • ZAWÓR KULOWY

Артикул Item	Код №	Резьба Screw-thread	KG		
SP019/1/4"	7001	1/4"x1/4"	0,050	5	250
SP019/3/8"	6925	3/8"x3/8"	0,053	5	300

РАЗВЕТВИТЕЛЬ РЕЗЬБОВОЙ НА 3 ВЫХОДА • SPLITTER THREADED 3 OUTPUT

Артикул Item	Код №	Резьба Screw-thread	KG		
SP007A/1	9294	1/4"-3x1/4"	0,14	5	100
SP007A/3	9295	1/2"-3x1/4"	0,17	5	100



НАКОНЕЧНИК НА ШЛАНГ ДЛЯ ПОДКАЧКИ КОЛЕС "ЕЛОЧКА" • TIP ON THE HOSE FOR PUMPING WHEELS

Артикул Item	Код №	∅ (mm)	KG		
ATC-11.6	17836	6	0,033	1342	1/500
ATC-11	7436	8	0,028	50	600

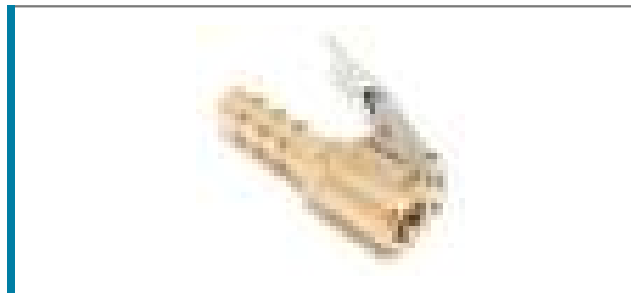

САПУН ДЛЯ КОМПРЕССОРА • BREATHER FOR COMPRESSOR

Артикул Item	Код №	Резьба Screw-thread	KG		
SPSL-02	9403	1/4"	0,008	40	80
SPSL-03	9404	3/8"	0,013	15	30
SPSL-04	9405	1/2"	0,013	15	30



ФИТИНГ ДЛЯ ПЛАСТИКОВЫХ ТРУБОК • FITTING FOR PLASTIC TUBES • FITING DO RUR PLASTIKOWYCH

Артикул Item	Код №	∅ (mm)	Резьба Screw-thread	KG		
SPC04-01	9312	4	1/8"	0,07	50	300
SPC04-02	9313	4	1/4"	0,011	40	200
SPC06-01	9314	6	1/8"	0,007	50	250
SPC06-02	9315	6	1/4"	0,013	25	125
SPC06-03	9316	6	3/8"	0,021	30	150
SPC08-01	9317	8	1/8"	0,010	30	150
SPC08-02	9318	8	1/4"	0,013	20	100
SPC08-03	9319	8	3/8"	0,020	20	100
SPC08-04	9320	8	1/2"	0,036	—	—
SPC10-02	9321	10	1/4"	0,018	20	100
SPC10-04	9322	10	1/2"	0,027	15	75
SPC12-02	9323	12	1/4"	0,023	15	75
SPC12-04	9324	12	1/2"	0,035	15	75



ФИТИНГ ДЛЯ ПЛАСТИКОВЫХ ТРУБОК • FITTING FOR PLASTIC TUBES • FITING DO RUR PLASTIKOWYCH



Артикул Item	Код №	∅(mm)	Резьба Screw-thread	KG		
SPCF04-01	9355	4	1/8"	0,14	30	250
SPCF04-02	9356	4	1/4"	0,022	30	150
SPCF06-01	9357	6	1/8"	0,012	40	240
SPCF06-02	9358	6	1/4"	0,020	20	100
SPCF08-03	9359	8	3/8"	0,020	15	105
SPCF10-01	9360	10	1/8"	0,028	15	75
SPCF10-02	9361	10	1/4"	0,025	15	75
SPCF10-04	9362	10	3/8"	0,044	10	70
SPCF12-02	9363	12	1/2"	0,032	15	105
SPCF12-04	9364	12	1/4"	0,043	10	50



ФИТИНГ УГЛОВОЙ ДЛЯ ПЛАСТИКОВЫХ ТРУБОК • ELBOW FITTING FOR PLASTIC TUBES • FITINGNARO NYDYO RUR PLASTIKOWYCH

Артикул Item	Код №	∅(mm)	Резьба Screw-thread	KG		
SPL04-01	9325	4	1/8"	0,011	30	210
SPL04-02	9326	4	1/4"	0,013	25	175
SPL06-01	9327	6	1/8"	0,011	20	100
SPL06-02	9328	6	1/4"	0,017	20	100
SPL08-02	9329	8	1/4"	0,016	10	50
SPL08-04	9330	8	1/2"	0,028	10	70
SPL10-01	9331	10	1/8"	0,017	10	50
SPL10-02	9332	10	1/4"	0,021	10	50
SPL10-04	9333	10	1/2"	0,044	10	30
SPL12-02	9334	12	1/4"	0,038	5	30
SPL12-04	9335	12	1/4"	0,032	5	30



ФИТИНГ УГЛОВОЙ ДЛЯ ПЛАСТИКОВЫХ ТРУБОК • ELBOW FITTING FOR PLASTIC TUBES • FITINGNARO NYDYO RUR PLASTIKOWYCH

Артикул Item	Код №	∅(mm)	Резьба Screw-thread	KG		
SPLF06-01	9349	6	1/8"	0,012	20	100
SPLF06-02	9350	6	1/4"	0,022	15	75
SPLF08-02	9351	8	1/4"	0,018	10	50
SPLF08-04	9352	8	1/2"	0,037	10	40
SPLF10-03	9353	10	3/8"	0,029	5	30
SPLF12-04	9354	12	1/2"	0,047	—	—

ФИТИНГ Т-ОБРАЗНЫЙ ДЛЯ ПЛАСТИКОВЫХ ТРУБОК • T-SHAPED FITTING FOR PLASTIC TUBES • FITINGW KSZTAŁCIE T DO RUR PLASTIKOWYCH

Артикул Item	Код №	Ø (mm)	Резьба Screw-thread	KG		
SPB06-01	9336	6	1/8"	0,015	15	75
SPB06-02	9337	6	1/4"	0,019	15	60
SPB06-04	9338	6	1/2"	0,033	10	50
SPB08-02	9339	8	1/4"	0,022	10	60
SPB08-04	9340	8	1/2"	0,034	10	40
SPB10-02	9341	10	1/4"	0,032	10	40
SPB10-04	9342	10	1/2"	0,044	10	30
SPB12-04	9343	12	1/2"	0,048	—	—



ФИТИНГ Т-ОБРАЗНЫЙ ДЛЯ ПЛАСТИКОВЫХ ТРУБОК • T-SHAPED FITTING FOR PLASTIC TUBES • FITINGW KSZTAŁCIE T DO RUR PLASTIKOWYCH

Артикул Item	Код №	Ø (mm)	Резьба Screw-thread	KG		
SPD06-01	9344	6	1/8"	0,015	15	105
SPD06-02	9345	6	1/4"	0,018	10	60
SPD08-01	9346	8	1/8"	0,015	10	70
SPD08-02	9347	8	1/4"	0,018	10	60
SPD10-03	9348	10	3/8"	0,021	5	25



ФИТИНГ Y-ОБРАЗНЫЙ ДЛЯ ПЛАСТИКОВЫХ ТРУБОК • Y-SHAPED FITTING FOR PLASTIC TUBES • FITINGW KSZTAŁCIE Y DO RUR PLASTIKOWYCH

Артикул Item	Код №	Ø (mm)	Резьба Screw-thread	KG		
SPX06-01	9365	6	1/8"	0,016	20	100
SPX06-02	9366	6	1/4"	0,011	10	50
SPX06-04	9367	6	1/2"	0,032	10	50
SPX08-01	9368	8	1/8"	0,019	10	50
SPX08-02	9369	8	1/4"	0,016	10	50
SPX08-04	9370	8	1/2"	0,027	5	40
SPX10-01	9371	10	1/8"	0,035	5	35
SPX10-02	9372	10	1/4"	0,036	5	35
SPX10-04	9373	10	1/2"	0,043	5	35
SPX12-02	9374	12	1/4"	0,048	5	20
SPX12-04	9375	12	1/2"	0,048	5	25



ФИТИНГ ДЛЯ ПЛАСТИКОВЫХ ТРУБОК • FITTING FOR PLASTIC TUBES • FITING DO RUR PLASTIKOWYCH

Артикул Item	Код №	Ø (mm)	KG		
SPU04	9382	4x4	0,005	50	250
SPU06	9383	6x6	0,007	30	150
SPU08	9384	8x8	0,008	20	100
SPU10	9385	10x10	0,014	10	50
SPU12	9386	12x12	0,017	10	40



ФИТИНГ-ПЕРЕХОДНИК ДЛЯ ПЛАСТИКОВЫХ ТРУБОК • PLASTIC TUBE FITTING-ADAPTER • FITING PRZEJ CIOWY DO RUR PLASTIKOWYCH

Артикул Item	Код №	∅ (mm)	KG		
SPG06-04	9387	6x4	0,014	—	—
SPG08-06	9388	8x6	0,013	10	50
SPG10-08	9389	10x8	0,018	30	150
SPG12-10	9390	12x10	0,016	20	180

ФИТИНГ УГЛОВОЙ ДЛЯ ПЛАСТИКОВЫХ ТРУБОК • ELBOW FITTING FOR PLASTIC TUBES • FITINGNARO NYDYO RUR PLASTIKOWYCH

Артикул Item	Код №	∅ (mm)	KG		
SPV06	9376	6x6	0,010	25	125
SPV08	9377	8x8	0,009	20	100
SPV10	9378	10x10	0,013	10	50
SPV12	9379	12x12	0,030	10	40
SPV14	9380	14x14	0,028	5	35
SPV16	9381	16x16	0,031	5	30

ФИТИНГ Т-ОБРАЗНЫЙ ДЛЯ ПЛАСТИКОВЫХ ТРУБОК • T-SHAPED FITTING FOR PLASTIC TUBES • FITINGW KSZTALCIE T DO RUR PLASTIKOWYCH

Артикул Item	Код №	∅ (mm)	KG		
SPE04	9391	4	0,07	25	125
SPE06	9392	6	0,009	25	75
SPE08	9393	8	0,012	10	50
SPE10	9394	10	0,022	10	30
SPE12	9395	12	0,028	5	35
SPE14	9396	14	0,036	5	15
SPE16	9397	16	0,039	5	15

ФИТИНГ Y-ОБРАЗНЫЙ ДЛЯ ПЛАСТИКОВЫХ ТРУБОК • Y-SHAPED FITTING FOR PLASTIC TUBES • FITINGW KSZTALCIE Y DO RUR PLASTIKOWYCH



Артикул Item	Код №	∅ (mm)	KG		
SPY04	9398	4	0,009	—	—
SPY06	9399	6	0,010	—	—
SPY8	9400	8	0,009	—	—
SPY10	9401	10	0,030	—	—
SPY12	9402	12	0,029	—	—

ФИТИНГ ДЛЯ ПЛАСТИКОВЫХ ТРУБОК С КРАНОМ • FITTING FOR PLASTIC TUBES WITH VALVES • FITING DO RUR PLASTIKOWYCH Z KURKIEM

Артикул Item	Код №	∅ (mm)	KG		
SHVFF08-08	7031	8x8	0,020	—	—
SHVFF10-10	7032	10x10	0,038	—	—
SHVFF12-12	7033	12x12	0,035	—	—



ФИТИНГ ДЛЯ ПЛАСТИКОВЫХ ТРУБОК С РЕГУЛЯТОРОМ • FITTING FOR PLASTIC TUBES WITH ADJUSTERS • FITINGW KSZTAŁCIE T DO RUR PLASTIKOWYCH Z REGULATOREM

Артикул Item	Код №	∅ (mm)	KG		
SPA08	7004	8x8	0,040	—	—
SPA10	7002	10x10	0,064	—	—



ГАРАЖНОЕ ОБОРУДОВАНИЕ •
GARAGEE QUIPMENT • WYPOSAŻENIE GARAŻU •

RU EN PL DE FR ES

13

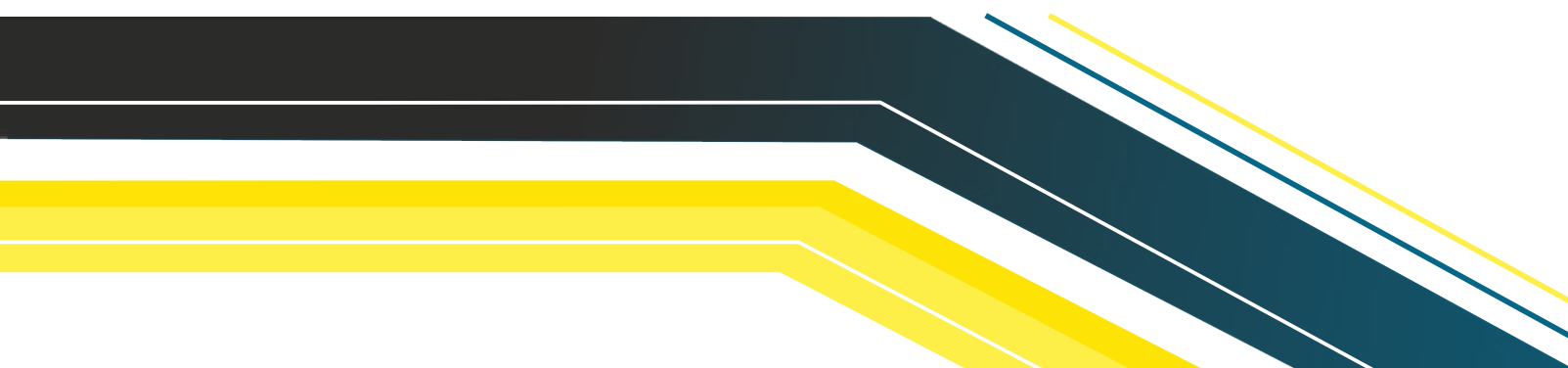

ДЕРЖАТЕЛЬ ЭЛЕКТРОДА • ELECTRODE HOLDER • MOCOWANIE ELEKTRODY

500 A

Артикул Item	Код №			
РА-3001-500	428	0,64	—	25



ТИСКИ ТРУБНЫЕ НАСТОЛЬНЫЕ • BENCH PIPE VISE • IMADLO STOŁOWE DO RUR

Артикул Item	Код №	Захват (мм) Clamp (mm)			
РА-1108-2	2676	max 50	4,02	—	4
РА-1108-25	2752	max 63	6,66	—	4



ВОРОНКА ПЛАСТИКОВАЯ ДЛЯ ТОПЛИВА • PLASTIC FUNNEL FOR FUEL

Артикул Item	Код №				
РА-6003	7639	140	0,098	—	50

 ЕМКОСТЬ ПЛАСТИКОВАЯ ДЛЯ СЛИВА ТЕХНИЧЕСКИХ ЖИДКОСТЕЙ • PLASTIC CONTAINER FOR WASTE OIL DRAIN
 POJEMNIK PLASTIKOWY DO SPUSZCZANIA OLEJU ODPADOWEGO

Артикул Item	Код №	Объем (л) Volume (l)			
РА 0717	5665	16	0,098	—	4



НАСОС ДЛЯ ПЕРЕКАЧКИ ТОПЛИВА • FUEL TRANSFER PUMP

Длина провода / Wire length	3 м
Кол-во оборотов/мин / Revolutions per minute (rpm)	8500

Артикул Item	Код №	∅ (mm)	⚡ (V)	Мощность(Вт) Capacity (V)	Выходного отверстия(mm)	Производительность (l/min)			
ST33-10	2503	38	12	40	16	20	0,35	—	50
ST33-12	2504	51	12	60	19	30	0,55	—	50
ST33-14	2505	51	24	60	19	30	0,55	—	50



НАСОС ДЛЯ ПЕРЕКАЧКИ МАСЛА • OIL PUMP

Уровень шума / Noise level 70 Дв

Артикул Item	Код №	⚡ (V)	Ток Amperage	Дизель(л/мин) Diesel (l/min)	Масло(л/мин) Oil (l/min)	KG	Box	Truck
PA-04A3063	5745	12	5	4	3	1,576	—	—

ПРЕСС-МАСЛЕНКА • PRESS-OILER • PRAS-MASELNICZKA

Артикул Item	Код №	Объем (мл) Volume (ml)	KG	Box	Truck
PA 10240	2250	240	—	—	—
PA 10350	2251	350	—	—	—

НАСОС РЫЧАЖНЫЙ ТЕЛЕКОПИЧЕСКИЙ ДЛЯ РАЗДАЧИ МАСЛА ИЗ БОЧКИ • TELESCOPIC LEVER-TYPE PUMP FOR OIL DISTRIBUTION FROM DRUM • POMPA D WIGNIOWA TELESKOPOWADO PODAWANIA OLEJU Z BECZKI

Артикул Item	Код №	Объем бочки (л) Barrel Volume (l)	KG	Box	Truck
PA-1025	3513	100-200	2,1	—	10

НАСОС РОТОРНЫЙ ТЕЛЕКОПИЧЕСКИЙ ДЛЯ РАЗДАЧИ МАСЛА ИЗ БОЧКИ • TELESCOPIC ROTARY PUMP FOR DISPENSING OIL FROM BARREL

Артикул Item	Код №	∅ (mm)	Объем бочки (л) Barrel Volume (l)	KG	Box	Truck
PA-1024	4553	23	100-200	1,55	—	10
PA-1031	4556	29	100-200	2,3	—	10

УСТАНОВКА ДЛЯ РАЗДАЧИ МАСЛА ПНЕВМАТИЧЕСКАЯ С РУЧНЫМ НАСОСОМ НА ЕМКОСТЬ • PNEUMATIC OIL DISPENSER WITH A MANUAL VESSEL PUMP • URZĄDZENIE PNEUMATYCZNE DO ROZDANIA OLEJU Z POMPY RĘCZNA NA POJEMNIK

Артикул Item	Код №	Объем (л) Volume (l)	KG	Box	Truck
PA-1018	3509	20	2,6	—	1

УСТАНОВКА ДЛЯ РАЗДАЧИ МАСЛА ПНЕВМАТИЧЕСКАЯ С РУЧНЫМ НАСОСОМ

Артикул Item	Код №	Объем (л) Volume (l)			
PA-1002	3507	20	7,5	—	1



НАКОНЕЧНИК ДЛЯ РУЧНОГО СМАЗОЧНОГО ШПРИЦА • TIP FOR GREASE GUN WITH VALVE

Артикул Item	Код №				
PA-1023	2632	0,03	—	—	
PA-D1023A	2414	0,03	100	1000	
PA-D1023B	2424	0,03	100	1000	ЛАТУНЬ / BRASS
PA-D1023C	2431	0,03	100	1000	С КЛАПАНОМ



ШЛАНГ-НАКОНЕЧНИК ДЛЯ СМАЗОЧНОГО ШПРИЦА • TIP FOR GREASE GUN

Артикул Item	Код №			
PA-3044B	4276	0,064	20	200



ТРУБКА-НАКОНЕЧНИК ДЛЯ СМАЗОЧНОГО ШПРИЦА • TUBE-TIP FOR GREASE GUN

Артикул Item	Код №			
PA-3044C	4277	0,075	20	200

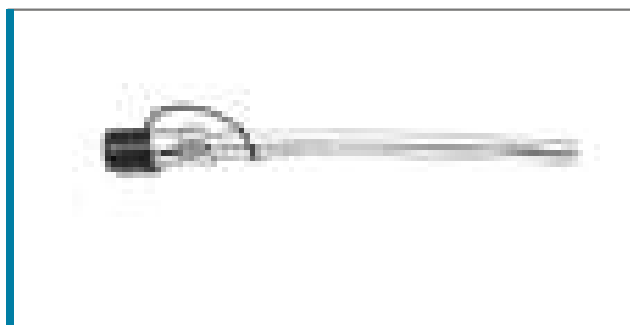

НАБОР АДАПТЕРОВ-ПЕРЕХОДНИКОВ ДЛЯ СМАЗОЧНОГО ШПРИЦА • ADAPTER KIT FOR GREASE GUN

| 7 pcs

Артикул Item	Код №			
PA-D1020	4670	1,700	—	10



ШПРИЦ РЫЧАЖНО-ПЛУНЖЕРНЫЙ РУЧНОЙ ДЛЯ ГУСТОЙ СМАЗКИ • MANUAL LEVER-TYPE PISTON GREASE GUN



Артикул Item	Код №	Объем (мл) Volume (ml)			
KCG-451	7649	400	1,576	—	20

ШПРИЦ РЫЧАЖНО-ПЛУНЖЕРНЫЙ РУЧНОЙ ДЛЯ ГУСТОЙ СМАЗКИ • MANUAL LEVER-TYPE PISTON GREASE GUN



Артикул Item	Код №	Объем (мл) Volume (ml)			
PA 20450	2252	450	1,15	—	—

 ШПРИЦ РЫЧАЖНО-ПЛУНЖЕРНЫЙ ДЛЯ ГУСТОЙ СМАЗКИ • TWO-WAY OPERATION GREASE GUN • SMAROWNICA RĘCZNA,
WZMOCNIONA | HANDHEBEL-FETTPRESSE • PISTOLET DE GRAISSAGE MANUEL • PISTOLA DE ENGRASE
| ПНЕВМО+РУЧНОЙ

Артикул Item	Код №	Объем (мл) Volume (ml)			
PA 3017G	4272	500	1,576	—	20

 ПИСТОЛЕТ К НАГНЕТАТЕЛЮ СМАЗКИ PA-1013 TWO-WAY OPERATION GREASE GUN SMAROWNICA RĘCZNA,
WZMOCNIONA | HANDHEBEL-FETTPRESSE PISTOLET DE GRAISSAGE MANUEL PISTOLA DE ENGRASE

NEW

Артикул Item	Код №			
PA-1013(пистолет)50		—	5	—

 НАГНЕТАТЕЛЬ СМАЗКИ РУЧНОЙ • GREASE PUMP • SMAROWNICA RĘCZNA • MANUELLE FETTPUMPEN PISTOLET DE
GRAISSAGE MANUE • GRASA MANUAL DE LA BOMBA

 + ДОПОЛНИТЕЛЬНЫЙ РЕМКМПЛЕКТ К ШТОКОВОМУ МЕХАНИЗМУ /
OPTIONAL REPAIR KIT FOR A ROD MECHANISM

Длина шланга / Hose length 2



Артикул Item	Код №	Емкость (кг) Capacity (kg)			
PA-2095	2253	5	—	—	—
PA-2096	2258	10	—	—	—

НАГНЕТАТЕЛЬ СМАЗКИ РУЧНОЙ • GREASE PUMP • SMAROWNICA RĘCZNA • MANUELLE FETTPUMPEN PISTOLET DE GRAISSAGE MANUE • GRASA MANUAL DE LA BOMBA

Артикул Item	Код №	Объем (л) Volume (l)			
PA-1001	3505	20	8,8	—	1



НАГНЕТАТЕЛЬ СМАЗКИ ПНЕВМАТИЧЕСКИЙ • GREASE BLOWER, PNEUMATIC

Артикул Item	Код №	Объем (л) Volume (l)			
PA-1003	3508	20	14	—	1



ЛЕБЕДКА РУЧНАЯ БАРАБАНАЯ • HAND DRUM WINCH • WYCIĄGARKA RĘCZNA BĘBNOWA

Артикул Item	Код №	Стальной трос Steel cable	Нагрузка (кг) Load (kg)			
PA-6744	534	4,2ммx8м	360	2,583	—	6
PA-6729	523	4,5ммx10м	540	3,5	—	6



ЛЕБЕДКА РУЧНАЯ БАРАБАНАЯ • HAND DRUM WINCH • WYCIĄGARKA RĘCZNA BĘBNOWA

Артикул Item	Код №	Нейлоновый ремень Nylon strap	Нагрузка (кг) Load (kg)			
PA-6779	535	50ммx10м	450	2,93	—	6



ЛЕБЕДКА МЕХАНИЧЕСКАЯ ПОДВЕСНАЯ • CHAIN BLOCK • WYCIĄGARKA ŁAŃCUCHOWA • KETTENZUG FLASCHENZUG • TREUIL À CHAÎNE • CABRÍA DE CADENA

Длина цепи / Circuit length 3 m

Артикул Item	Код №	Усилие (Т) Force (T)			
PA-9010	17373	1	8,5	—	1/1
PA-9020	17374	2	12	—	1/1
PA-9030	17375	3	19	39	1/1



NEW

NEW

НАБОР ГИДРАВЛИЧЕСКОГО ОБОРУДОВАНИЯ ДЛЯ КУЗОВНЫХ РАБОТ • SET OF HYDRAULIC EQUIPMENT FOR BODY WORKS

Артикул Item	Код №	Усилие (Т) Forse (T)	KG		
ZX0201C	18494	10	28,36	155	1/1

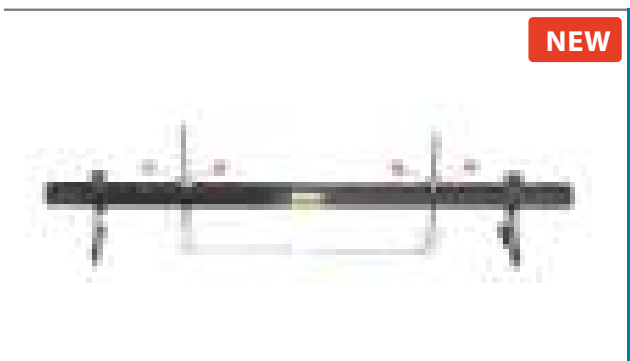
NEW

РАМА ДЛЯ ВЫВЕШИВАНИЯ ДВИГАТЕЛЯ • FRAME FOR ENGINE HANGING

Артикул Item	Код №	Усилие (Т) Forse (T)	L(mm)	KG		
PA-1120-1	18725	0,5	1500	15	98	1/1

NEW

СТОЙКА ТРАНСМИССИОННАЯ ГИДРАВЛИЧЕСКАЯ • HYDRAULIC TRANSMISSION RACK

Артикул Item	Код №	Усилие (Т) Forse (T)	H(мм) min	H(мм)max	KG		
PA-0901	18492	0,5	1050	1850	25,3	620	1/1

NEW

КРАН ГИДРАВЛИЧЕСКИЙ СКЛАДНОЙ • SHOP CRANE • ŻURAW WARSZTATOWY • WERKSTATTKRAN • GRUE D'ATELIER • GRUA HIDREULICA PARA MOTORES

Артикул Item	Код №	Усилие (Т) Forse (T)	H (mm) подъема	L стрельы(mm)	KG		
ZX0601A	18490	1	2200	720-1000	65	101	1/2
PA-ZX0601B	16605	2	2500	1000-1570	75	101	1/2

NEW

ПРЕСС ГИДРАВЛИЧЕСКИЙ НАСТОЛЬНЫЙ • SHOP PRESS • PRASA HYDRAULICZNA • HYDRAULISCHE • WERKSTATTPRESSE • PRESSE HYDRAULIQUE • PRENSA DE HIDRÁULICA

Артикул Item	Код №	Усилие (Т) Forse (T)	H (mm)	W (mm)	Рабочий стол (mm) Table (mm)	KG		
PA-0500-1	16604	12	0-390	400	170-400	43	190	1/1

ПРЕСС ГИДРАВЛИЧЕСКИЙ НАПОЛЬНЫЙ • SHOP PRESS • PRASA HYDRAULICZNA • HYDRAULISCHE WERKSTÄTTPRESSE • PRESSE HYDRAULIQUE • PRENSA DE HIDRÁULICA

Артикул Item	Код №	Усилие (Т) Force (T)	H (mm)	W (mm)	Рабочий стол (mm) Table (mm)	KG		
PA-0501-1	16601	12	0-920	480	170-480	56	99	1/1

NEW

ПРЕСС ГИДРАВЛИЧЕСКИЙ НАПОЛЬНЫЙ "ДОМКРАТНОГО ТИПА" • SHOP PRESS • PRASA HYDRAULICZNA • HYDRAULISCHE WERKSTÄTTPRESSE • PRESSE HYDRAULIQUE • PRENSA DE HIDRÁULICA

Ход штока / Rod step 125 mm

Артикул Item	Код №	Усилие (Т) Force (T)	H (mm)	W (mm)	Рабочий стол (mm) Table (mm)	KG		
F12001	18491	12	0-700	425	150-425	41	81	1/1

NEW

ПРЕСС ГИДРАВЛИЧЕСКИЙ НАПОЛЬНЫЙ "ДОМКРАТНОГО ТИПА" • SHOP PRESS • PRASA HYDRAULICZNA • HYDRAULISCHE WERKSTÄTTPRESSE • PRESSE HYDRAULIQUE • PRENSA DE HIDRÁULICA

Артикул Item	Код №	Усилие (Т) Force (T)	H (mm)	W (mm)	Рабочий стол (mm) Table (mm)	KG		
PA-0500-3 (из 2-х частей)	16602	20	0-820	520	190-520	68,3	37	1/2

NEW



ПРЕСС ГИДРАВЛИЧЕСКИЙ НАПОЛЬНЫЙ • SHOP PRESS • PRASA HYDRAULICZNA • HYDRAULISCHE WERKSTÄTTPRESSE • PRESSE HYDRAULIQUE • PRENSA DE HIDRÁULICA

Артикул Item	Код №	Усилие (Т) Force (T)	H (mm)	W (mm)	Рабочий стол (mm) Table (mm)	KG		
PA-0501-2	18518	20	0-1130	490	200-490	88	82	1/1

NEW

МОНТАЖНАЯ ОПОРА-ПОДСТАВКА ДЛЯ РУЧНОГО ПРЕССА • MOUNTING STAND FOR HAND PRESS • MONTA OWA PODSTAWKA-OPARCIE DO PRASU R CZNEGO

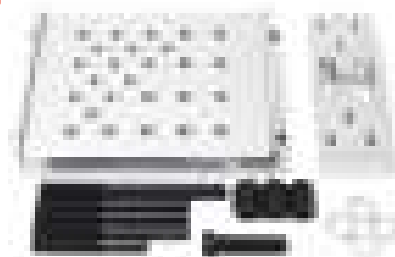
Артикул Item	Код №	KG		
PA-NA1063	15067	8	3	1/2

NEW



NEW

ТЕЛЕЖКА ИНСТРУМЕНТАЛЬНАЯ 7-И ПОЛОЧНАЯ • SERVICE TOOL CABINET WITH TOOLS • SZAFKA SERWISOWA Z NARZĘDZIAMI • SERVICESCHRANK MIT WERKZEUGEN • SERVANTE D'ATELIER - SET D'OUTILS • ARMARIO PARA HERRAMIENTAS DE SERVICIO

 УКОМПЛЕКТОВАННАЯ ИНСТРУМЕНТОМ / COMPLETE WITH TOOLS
220 PSC

Артикул Item	Код №			
PA-1141217B	19004	75	28	—

NEW

КОМПРЕССОР АВТОМОБИЛЬНЫЙ "КОЛЕСО" • COMPRESSOR CAR "WHEEL"

Артикул Item	Код №	Давление (В) Voltage (V)	Производительность (л/мин) Performance (l/min)	Ток Amperage			
PA-009	30174	12	18	8	0,85	—	—

NEW

КОМПРЕССОР АВТОМОБИЛЬНЫЙ • COMPRESSOR AUTOMOTIVE

Артикул Item	Код №	Давление (В) Voltage (V)	Производительность (л/мин) Performance (l/min)	Ток Amperage			
PA-024 компрессор	30175	12	18	8	0,99	—	—



КОНТАКТЫ ▪ CONTACTS ▪ KONTAKT
